

A photograph of two men in a workshop or garage. The man on the right is looking at the man on the left, who is gesturing with his hand. The background shows car parts and tools, suggesting a technical or repair environment. The lighting is warm and focused on the men.

User's Guide
Mobile Phone
R250s PRO

ERICSSON 

Szybkie uruchomienie telefonu

Ta strona ma na celu pomoc w szybkim uruchomieniu telefonu. Jeśli używasz telefonu komórkowego po raz pierwszy, przeczytaj rozdział „Przygotowanie telefonu do pracy” na str. 4, gdzie znajdziesz bardziej szczegółowe instrukcje.

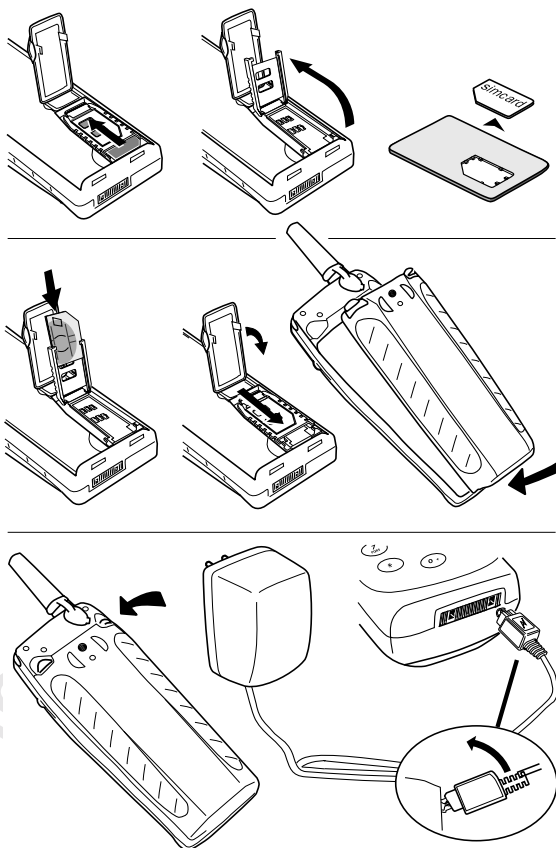

- Myj telefon ostrożnie w zimnej wodzie pod kranem.
- Nie należy zanurzać telefonu w wodzie!

Cechy telefonu R250s PRO

- R250s PRO jest telefonem komórkowym, przeznaczonym do pracy na zewnątrz budynków. Dzięki prostej budowie telefon R250s PRO jest wyjątkowo odporny na wpływy zewnętrzne, takie jak kurz, deszcz i wstrząsy.
- R250s PRO jest pierwszym telefonem komórkowym, który wykorzystuje technologię GSM Pro. GSM Pro to dodatkowa funkcja sieci GSM, która umożliwia połączenia konferencyjne oraz monitorowanie połączeń. (GSM Pro wymaga abonamentu GSM Pro).
- R250s PRO jest wyposażony w system powiadamiania wibracyjnego, co oznacza, że w momencie odbioru połączenia lub wiadomości telefon wibruje. Funkcja ta jest przydatna podczas pracy w głośnym otoczeniu, gdzie sygnał telefonu jest niesłyszalny.
- Pracując w głośnym otoczeniu, można używać zestawu głośnomówiącego firmy Ericsson w połączeniu z wyposażeniem chroniącym słuch. Przychodzące połączenie konferencyjne odbierane jest automatycznie i w słuchawkach słychać rozmowę.
- Blokada klawiatury. Blokada klawiatury chroni przed przypadkowym wybieraniem numeru, które może nastąpić, jeśli telefon zamocowany jest przy pasku. Klawiatura jest zablokowana do momentu odebrania połączenia przychodzącego. Przy zablokowanej klawiaturze pozostaje aktywny **przycisk Mów po naciśnięciu**, umieszczony z lewej strony telefonu, pozwalający na otwarcie książki telefonicznej.
- **Przycisk alarmowy.** Telefon R250s PRO jest wyposażony w przycisk alarmowy, znajdujący się w górnej części urządzenia, który ułatwia wybieranie zaprogramowanego numeru alarmowego.



Uwaga! Zanim zaczniesz używać telefonu komórkowego, przeczytaj rozdział „Bezpieczna i wydajna eksploatacja telefonu” na str. 118.

Spis treści

Początek pracy 3

- Przygotowanie telefonu do pracy 4
- Włączanie i wyłączanie telefonu 14
- Informacje na wyświetlaczu i funkcje klawiszy 17
- Inicjowanie i odbieranie połączeń 20
- Podczas połączenia 25
- Telefon głośnomówiący 27

Funkcje i ustawienia 29

- DKorzystanie z systemu menu 30
- Osobisty spis telefonów 33
- Korzystanie z dziennika rozmów 42
- Usługa poczty głosowej 44
- Dostosowywanie telefonu do potrzeb użytkownika 46
- Wysyłanie i odbieranie wiadomości tekstowych (SMS) 53
- Przekierowywanie połączeń przychodzących 63
- Bezpieczeństwo telefonu i abonamentu 66
- Ustawianie preferencji sieciowych 73
- Realizowanie kilku połączeń równocześnie 77
- Informacje o czasie i koszcie połączenia 82
- Używanie obu linii telefonicznych 85
- Połączenia na kartę telefoniczną lub kredytową 87
- Wysyłanie i odbieranie faksów oraz transmisja danych 90
- Przydatne narzędzia 91

GSM Pro 93

- GSM Pro 94

Informacje dodatkowe 103

- Akcesoria 104
- Rozwiązywanie problemów 108
- Ericsson Mobile Internet 110
- Klawisze skrótu 111
- Dane techniczne 112
- Słownik 113
- Bezpieczna i wydajna eksploatacja telefonu 118
- Gwarancja 123
- Declaration of Conformity 125
- Indeks 127

Ericsson R250s PRO

Wydanie: treść (czerwiec 2000)

Niniejszy podręcznik zostaje wydany przez firmę Ericsson Mobile Communications AB, bez jakiegokolwiek formalnej gwarancji. Firma Ericsson Mobile Communications AB zastrzega sobie prawo przenoszenia - bez powiadamiania - zmian mających na celu usunięcie błędów typograficznych i błędów wynikłych z niedokładności aktualnie posiadanych informacji oraz wprowadzania zmian wynikających z udoskonalania oprogramowania i/lub produktu. Takie zmiany będą jednak uwzględniane w nowych wydaniach podręcznika.

Wszystkie prawa zastrzeżone.

©Ericsson Mobile Communications AB, 1999

Numer publikacji: PL/LZT 108 2554 R1c

Drukowane w Szwecji
INNOVATRON PATENTS

Uwaga!

Niektóre z funkcji opisywanych w podręczniku mogą nie być dostępne we wszystkich sieciach. *Dotyczy to również międzynarodowego numeru alarmowego GSM 112.*

Prosimy skontaktować się z operatorem sieci, bądź dostawcą usług w razie wątpliwości co do możliwości korzystania z danej usługi.

Symbol **CE** umieszczany na naszych produktach oznacza, że dany produkt został poddany certyfikacji na zgodność z dyrektywą 89/336/EEC (kompatybilność elektromagnetyczna), dyrektywą 91/263/EEC (telekomunikacja) i dyrektywą 73/23/EEC (urządzenia niskonapięciowe) w zakresie ich stosowności. Tak oznaczone produkty spełniają następujące normy:

Telefony komórkowe i współpracujące akcesoria:

ETS 300 342-1 (kompatybilność elektromagnetyczna w europejskiej cyfrowej telekomunikacji komórkowej).

Aksesoria nie łączone bezpośrednio z telefonem komórkowym:

EN 50081 kompatybilność elektromagnetyczna - emisje własne

i EN 50082 kompatybilność elektromagnetyczna - własna odporność.

POCZĄTEK PRACY

Przygotowanie telefonu do pracy	4
Włączanie i wyłączanie telefonu	14
Informacje podawane na wyświetlaczu	17
Inicjowanie i odbieranie połączeń	20
Podczas połączenia	25
Telefon głośnomówiący	27

Przygotowanie telefonu do pracy

Uwaga! Przed użyciem telefonu komórkowego przeczytaj rozdział „Bezpieczna i wydajna eksploatacja telefonu” na str. 118.

Przegląd

Przód

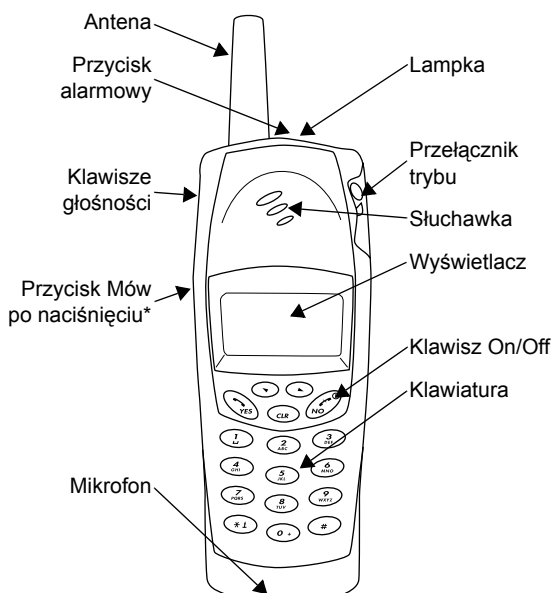

* Jeśli nie używasz karty SIM Pro (patrz „GSM Pro” na str. 94), tzn. jeśli używasz zwykłej karty SIM, naciśnięcie w trakcie rozmowy przycisku Mów po naciśnięciu spowoduje wyłączenie mikrofonu.

Góra

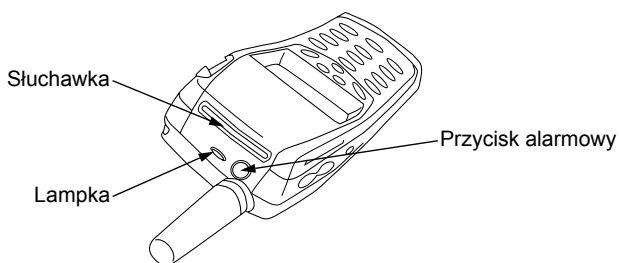

Tył

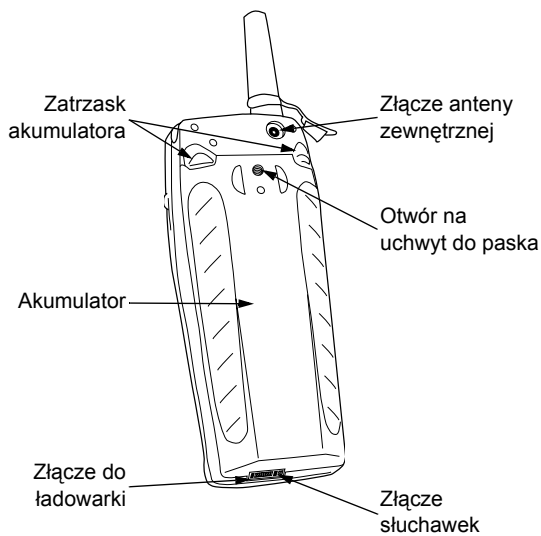

Składanie

Przed użyciem telefonu:

- Włóż kartę SIM.
- Włóż do telefonu akumulator.
- Naładuj akumulator.

Przeczytaj kolejne strony.



Karta SIM

Gdy użytkownik rejestruje się jako abonent u operatora sieci, otrzymuje kartę SIM (Subscriber Identity Module). Karta SIM zawiera układ elektroniczny, w którym zapisane są m.in. numer telefonu, usługi objęte abonamentem oraz osobisty spis numerów telefonicznych.

Karty SIM występują w dwóch rozmiarach. Pierwszy z nich to rozmiar typowej karty kredytowej, drugi jest mniejszy. Ten telefon wykorzystuje mniejszą kartę. Wiele kart SIM rozmiaru karty kredytowej zawiera perforowaną mniejszą kartę, którą z łatwością można wyjąć. Przed użyciem telefonu należy włożyć do niego kartę SIM, w sposób pokazany poniżej.

Wkładanie karty SIM

Aby włożyć kartę SIM, wyjmij akumulator (jeśli jest włożony) i wykonaj następujące czynności:

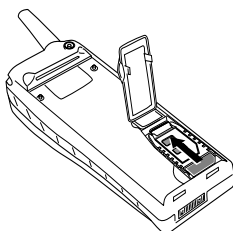

1. Otwórz pokrywkę chroniącą gniazdo karty SIM.
2. Zwolnij gniazdo karty SIM, przesuwaną je w kierunku wskazywanym przez strzałkę.

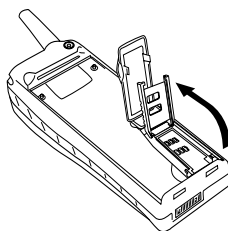

3. Otwórz gniazdo karty.

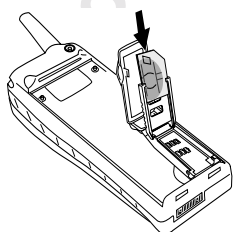

4. Wsuń kartę SIM do gniazda. Upewnij się, że ścięty narożnik karty znajduje się w prawym górnym rogu.

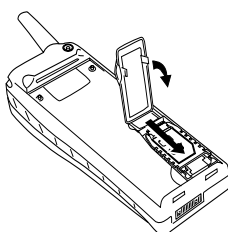

5. Zablokuj gniazdo, naciskając je i przesuwaną w kierunku wskazywanym przez strzałkę.
6. Zamknij pokrywkę.

Podaj
PIN

Kod PIN

Większość kart SIM jest dostarczana z kodem bezpieczeństwa, zwanym kodem PIN (Personal Identity Number), potrzebnym do korzystania z sieci. Po każdym włączeniu telefon żąda wprowadzenia kodu PIN użytkownika. Kod PIN można znaleźć wśród informacji otrzymanych od operatora.

Kod PIN może być potrzebny, gdy użytkownik chce zmienić ustawienia telefonu. Poza tym niektórzy operatorzy świadczą usługi wymagające wprowadzenia drugiego kodu PIN, zwanego kodem PIN2.

Kod PIN należy chronić, ponieważ zapobiega on korzystaniu z abonamentu danego użytkownika przez osoby nieupoważnione.

Trzykrotne kolejne niepoprawne wprowadzenie kodu PIN powoduje zablokowanie karty SIM. W takiej sytuacji kartę można odblokować za pomocą osobistego kodu odblokowującego, zwanego kodem PUK (Personal Unblocking Key), który również przydziela operator.

Akumulator

Telefon R250s PRO jest dostarczany wraz z akumulatorem niklowo-wodorkowym (NiMH). Akumulator fabrycznie nie jest w pełni naładowany, ale może mieć wystarczającą ilość energii, by włączyć telefon. Zaleca się naładować akumulator przed pierwszym użyciem telefonu.

Akumulator jest przeznaczony wyłącznie dla telefonu R250s PRO. Posiada specjalny mechanizm blokujący, uniemożliwiający jego odpadnięcie po przypadkowym upuszczeniu telefonu na ziemię.

Akumulator wyposażony jest w specjalną gumową uszczelkę, chroniącą przed wyciekami do wnętrza telefonu. Telefon z prawidłowo włożonym akumulatorem i dołączoną anteną jest odporny na kurz i wodę. Telefon może być używany na zewnątrz budynków nawet w czasie deszczu i nie ulegnie uszkodzeniu w zapyłonym otoczeniu.

Należy używać wyłącznie oryginalnych akumulatorów firmy Ericsson. Stosowanie innych akumulatorów grozi uszkodzeniem telefonu i utratą gwarancji.

Dołączanie akumulatora do telefonu

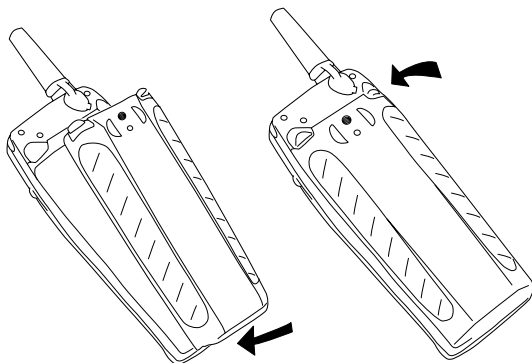

1. Dołącz akumulator do dolnej części telefonu.
2. Przyciśnij górną część akumulatora, aż do usłyszenia podwójnego trzasku.

Kiedy trzeba naładować akumulator

Akumulator niklowo-wodorkowy, dostarczany z telefonem, może być ładowany w dowolnej chwili bez wpływu na jego wydajność. Takiej możliwości nie mają tańsze akumulatory niklowo-kadmowe, sprzedawane często jako akcesoria przez innych dostawców. Zaleca się stosowanie w telefonie tylko oryginalnych akumulatorów firmy Ericsson, gdyż zapewnia to najdłuższy czas rozmowy i gotowości.

Uwaga! Jeśli ładowany jest akumulator nowy lub nie używany przez dłuższy czas, wyświetlenie wskaźnika ładowania może chwilę potrwać.

Telefon sygnalizuje potrzebę rychłego naładowania akumulatora lub jego wymiany na akumulator naładowany:

- Długim sygnałem ostrzegawczym i komunikatem **Doładuj baterię**, ukazującym się na wyświetlaczu przez 10 sekund. Sygnał jest powtarzany kilka razy.
- Miganiem na czerwono lampki znajdującej się w górnej części telefonu.

Uwaga! Telefon wyłączy się samoczynnie, gdy akumulator nie będzie już w stanie go zasilać.

Ładowanie akumulatora

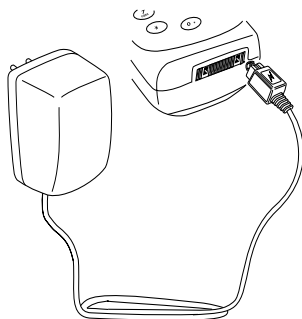

1. Upewnij się, że akumulator jest dołączony do telefonu.
2. Podłącz ładowarkę do sieci.
3. Podłącz drugi koniec kabla do telefonu, tak jak na rysunku. Symbol błyskawicy na wtyku musi być zwrócony ku górze.

Ładowanie jest sygnalizowane przez:

- ciągle pulsowanie wskaźnika akumulatora na wyświetlaczu,
- świecenie się lampki w górnej części telefonu na czerwono (lub zielono, jeśli telefon jest włączony).

Po pełnym naładowaniu akumulatora wyświetlany wskaźnik akumulatora jest całkowicie wypełniony, a lampka w górnej części telefonu świeci się na zielono.

Wskazówka! *W trakcie ładowania akumulatora można używać telefonu, wydłuża to jednak czas ładowania.*

Możliwe jest podłączenie ładowarki do podstawki biurkowej/ściennej, znajdującej się w opakowaniu. Gdy konieczne jest naładowanie telefonu, wystarczy umieścić go w podstawce. Więcej informacji można znaleźć w sekcji „Podstawa na biurko/uchwyt ścienny” na str. 106.

Odiągnięcie ładowarki

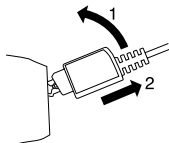

- Odegnij do góry wtyczkę podłączoną do telefonu i wyciągnij ją.
- Zabezpiecz złącze systemowe gumowym ochroniaczem.

Wymowanie akumulatora

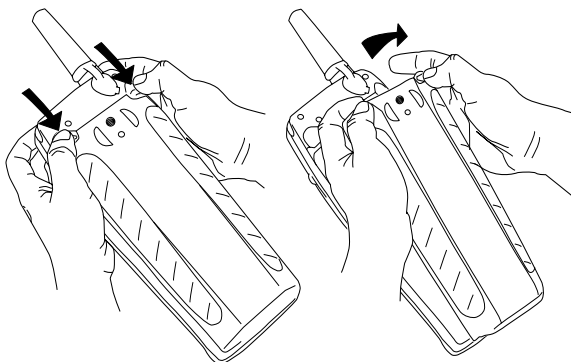

1. Wyłącz telefon.
2. Naciśnij zatrzask u góry akumulatora.
3. Unieś akumulator i wysuń go z telefonu.

Zmiana anteny

Telefon R250s PRO dostarczany jest z dwiema antenami. Dłuższa antena polepsza odbiór sygnału na obszarze słabego zasięgu fal radiowych. Aby uchronić telefon przed wilgocią, zmieniaj antenę wyłącznie w suchym otoczeniu.

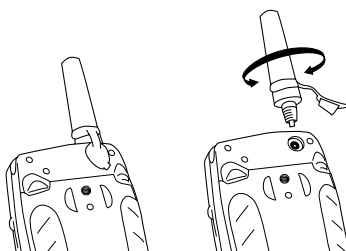

1. Usuń gumową wtyczkę ze złącza anteny zewnętrznej.
2. Odkręć antenę w kierunku przeciwnym do ruchu wskazówek zegara.
3. Dołącz nową antenę, starannie ją przykręcając w kierunku zgodnym z ruchem wskazówek zegara.
4. Włóż gumową wtyczkę do złącza anteny zewnętrznej.

Uwaga! Nie należy stosować anten przeznaczonych dla telefonów innego typu. Antena została zaprojektowana specjalnie dla telefonu R250s PRO. Telefon

*z prawidłowo umieszczoną anteną (i akumulatorem) jest wodoodporny.
Stosowanie innych anten spowoduje utratę gwarancji.*

Uchwyty

Telefon R250s PRO wyposażony jest w dwa różne uchwyty:

- uchwyt standardowy,
- uchwyt obrotowy.

Uchwyt standardowy to metalowy, przykręcony do akumulatora zaczep do paska.

Uchwyt obrotowy składa się z zawiasu, przykręconego do akumulatora, oraz zaczepu do paska. Zawias ma kształt okrągły, co pozwala telefonowi obracać się w uchwycie. W celu ochrony telefonu przed wypadnięciem z uchwytu, zwolnienie telefonu następuje dopiero po naciśnięciu przycisku.

Dołączanie uchwytu obrotowego

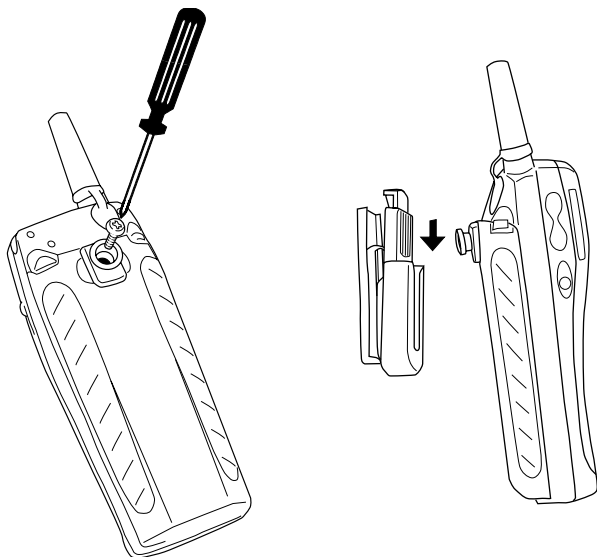

1. Przytwierdź zawias do akumulatora.
2. Wsuń telefon w dół, aż do zablokowania.
3. Aby zwolnić telefon z zaczepu: naciśnij i przytrzymaj przycisk zwalniający i pociągnij telefon do góry.

Złącze zabezpieczające system

Złącze zabezpieczające system zapobiega wypadaniu podłączonych akcesoriów, np. zestawu głośnomówiącego. Kiedy używany jest przenośny zestaw uwalniający ręce, a telefon przymocowany jest do paska, zestaw uwalniający ręce nie wypadnie, gdy użytkownik pochyli się lub usiądzie.

Złącze zabezpieczające system chroni również złącze systemowe. Umożliwia ładowanie telefonu poza zamkniętym pomieszczeniem, nawet w czasie deszczu lub w zapyłonym otoczeniu, bez ryzyka uszkodzenia złącza systemowego.

Złącze zabezpieczające system

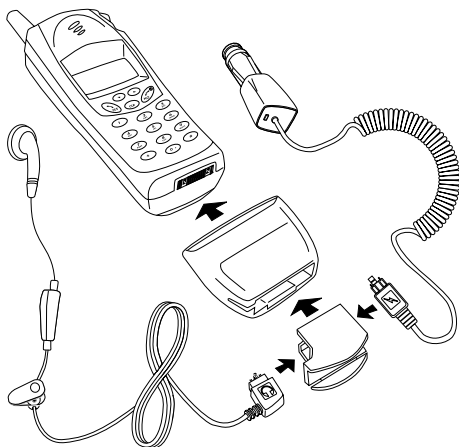

1. Podłącz wtyczkę zestawu głośnomówiącego lub wtyczkę ładowarki (albo obu urządzeń naraz) w sposób pokazany na rysunku. Symbole błyskawicy i słuchawek muszą być skierowane ku górze.
2. Wyciągnij wtyczkę złącza zabezpieczającego system i umieść ją w złączu systemowym, jak pokazano na rysunku po prawej stronie.
3. Przyciągnij złącze zabezpieczające system, aż zostanie prawidłowo umieszczone.
4. Aby odłączyć od telefonu złącze zabezpieczające system, unieś je ku górze i wyciągnij.

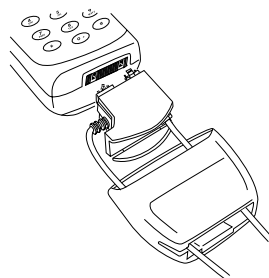

Konserwacja telefonu komórkowego

W razie konieczności telefon może być myty pod bieżącą wodą. Czynność tę należy wykonywać ostrożnie pod kranem z chłodną wodą. Przed myciem telefonu ważne jest prawidłowe podłączenie akumulatora, dokładne przykręcenie anteny i usunięcie wszystkich dodatkowych akcesoriów.

Mycie telefonu

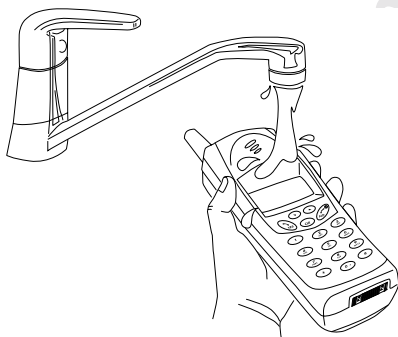

- Myj telefon ostrożnie w zimnej wodzie pod kranem.
- Nie należy zanurzać telefonu w wodzie!

•**Uwaga!** W czasie mycia telefonu nie wolno kierować strumienia wody w kierunku mikrofonu ani dzwonka.

Dzwonek



Mikrofon



Włączanie i wyłączenie telefonu

Włączanie telefonu

- Naciśnij i przytrzymaj klawisz **NO** (ON/OFF), aż rozlegnie się krótka dźwięk.

Jeśli na wyświetlaczu pojawi się komunikat **Podaj PIN**

Wiele kart SIM jest chronionych za pomocą kodu PIN. Jeśli po włączeniu telefonu pojawi się komunikat **Podaj PIN**:

1. Wpisz swój kod PIN. W razie popełnienia pomyłki podczas wprowadzania kodu PIN błędną cyfrę można usunąć przez naciśnięcie klawisza **CLR**.
2. Naciśnij klawisz **#** lub **YES**, aby potwierdzić wprowadzony kod PIN.

***Uwaga!** Trzykrotne kolejne niepoprawne wprowadzenie kodu PIN powoduje zablokowanie karty SIM. Można ją odblokować za pomocą kodu PUK, dostarczonego przez operatora sieci komórkowej. (Patrz sekcja „Bezpieczeństwo telefonu i abonamentu” na str. 66).*

Poszukiwanie sieci

Po włączeniu telefonu (i wprowadzeniu kodu PIN), na wyświetlaczu pojawia się nazwa firmy Ericsson i telefon zaczyna poszukiwanie sieci.

Gdy sieć zostanie znaleziona, rozlegają się trzy sygnały dźwiękowe. Lampka w górnej części telefonu zaczyna migać na zielono co sekundę, a na wyświetlaczu pojawia się nazwa operatora sieci (zazwyczaj skrócona).

Ten stan nazywa się **stanem gotowości**. Od tej chwili można inicjować i przyjmować połączenia.

Jeśli sieć nie pojawia się na wyświetlaczu

Zazwyczaj nazwa sieci pojawia się na wyświetlaczu zaraz po włączeniu telefonu, ale czasami w zasięgu nie ma żadnej sieci, z której można skorzystać. Na wyświetlaczu pojawia się wtedy jeden z poniższych komunikatów:

Szukam sieci

Jeżeli komunikat **Szukam sieci** pozostaje na wyświetlaczu, oznacza to, że użytkownik jest w zasięgu sieci, ale nie ma pozwolenia na korzystanie z niej.

Podaj
PIN

Podaj
PIN

SIEĆ
13:40

Szukam sieci
13:40

Brak sieci

13:40

Niektórzy operatorzy pozwalają jednak na korzystanie w sytuacjach alarmowych z międzynarodowego numeru alarmowego 112. (Patrz sekcja „*Inicjowanie i odbieranie połączeń*” na str. 20).

Brak sieci

Jeśli wyświetlany jest komunikat **Brak sieci**, oznacza to, że w zasięgu telefonu nie ma żadnej sieci lub odbierany sygnał jest zbyt słaby. Należy wówczas zmienić miejsce przebywania, by uzyskać silniejszy sygnał. Można również spróbować zastąpić antenę standardową anteną wyższą.

Ustawienia początkowe

Po pierwszym włączeniu telefonu można zmienić język komunikatów, ustawić zegar i wybrać rodzaj sygnału dzwonienia. Więcej informacji na temat tych ustawień można znaleźć w sekcji „*Dostosowywanie telefonu do potrzeb użytkownika*” na str. 46.

Język komunikatów

Większość nowoczesnych kart SIM automatycznie ustawia język komunikatów odpowiednio do kraju, w którym została kupiona karta. W wypadku innych kart standardowym językiem jest język angielski.

Jeśli telefon wyświetla komunikaty w języku, którego użytkownik nie rozumie, w dowolnej chwili można język zmienić na język angielski. Więcej informacji na temat zmiany języka komunikatów można znaleźć w sekcji „*Język wyświetlacza*” na str. 46.

Aby zmienić język komunikatów na angielski

1. Naciśnij klawisz **CLR**.
2. Naciśnij klawisz strzałki **W LEWO**.
3. Wprowadź **0000**.
4. Naciśnij klawisz strzałki **W PRAWO**.

Informacje na temat klawiszy można znaleźć w sekcji „*Funkcje klawiszy*” na str. 18.

Ustawianie czasu

Godzina wyświetlana jest w dolnej części wyświetlacza. W sprzedawanych telefonach czas nie jest zazwyczaj ustawiony.

Aby ustawić czas

1. Naciśnij klawisz strzałki **W LEWO** lub **W PRAWO**, aż pojawi się menu **Zegar**.
2. Naciśnij klawisz **YES**, aby wejść do menu Zegar.
3. Naciśnij klawisz strzałki **W PRAWO**, aż pojawi się napis **Nast.zegar**.

MENU

◀ Zega ▶

ZEGAR

◀ Nast.zegar ▶
(14:16)

NAST. ZEGAR
(14:16)
_ - : - -

MENU
◀ Głośn.dzw ▶
(■■■■■■□)

GŁOŚN.DZW.
◀ Brzęczyk ▶
(■■■■■■□)

4. Naciśnij klawisz **YES**, aby wybrać funkcję Nastawianie zegara.
5. Używając klawiszy numerycznych, wprowadź prawidłowy czas, w godzinach i minutach.
6. Naciśnij klawisz **YES**, aby potwierdzić wprowadzony czas.
7. Naciśnij klawisz **CLR**, aby powrócić do stanu gotowości.

Uwaga! Standardowo czas podawany jest w formacie 24-godzinny. Możliwa jest zmiana tego formatu na format 12-godzinny.

Ustawianie głośności sygnału dzwonka

1. Naciśnij klawisz strzałki **W PRAWO**.
Na wyświetlaczu pojawia się napis **Głośn.dzw.** oraz pasek pokazujący poziom sygnału dzwonienia.
2. Naciśnij klawisz **YES**, aby otworzyć menu Głośność dzwonienia.
Na wyświetlaczu pojawia się napis **Brzęczyk**.
3. Naciśnij klawisz **YES**, aby otworzyć menu Brzęczyk.
4. Za pomocą klawisza strzałki **W PRAWO** i **W LEWO** ustaw poziom głośności sygnału dzwonienia.
 - Naciskanie klawisza strzałki **W PRAWO** powoduje zwiększanie głośności.
 - Naciskanie klawisza strzałki **W LEWO** zmniejsza głośność.Telefon jednokrotnie dzwoni zgodnie z aktualnym ustawieniem po każdej zmianie poziomu głośności, z wyjątkiem ustawień „Wyłączone” i „Stopniowo”.
5. Naciśnij klawisz **YES**, aby zachować ustawienia.
6. Naciśnij klawisz **CLR**, aby powrócić do stanu gotowości.

Wyłączanie telefonu

- W stanie gotowości naciśnij i przytrzymaj klawisz **NO** (ON/OFF), aż do usłyszenia krótkiego dźwięku.

Informacje na wyświetlaczu i funkcje klawiszy

Informacje podawane na wyświetlaczu

Wyświetlacz telefonu jest pomocny, gdy trzeba:

- sprawdzić, czy numer został wybrany prawidłowo,
- sprawdzić moc sygnału i uzyskać informacje o dostępnych usługach,
- dowiedzieć się, czy zostały odebrane jakieś wiadomości,
- sprawdzić, która linia jest używana, jeśli dostępna jest obsługa dwóch linii,
- sprawdzić poziom naładowania akumulatora.

Ikony na wyświetlaczu

Ikony są wyświetlane wtedy, gdy aktywne są określone funkcje lub gdy zostanie odebrana wiadomość. Rysunek na marginesie przedstawia wszystkie ikony i miejsca na wyświetlaczu, w których się ukazują.

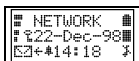

W poniższej tabeli zamieszczono wszystkie ikony wraz z objaśnieniami.

Ikona	Nazwa	Opis
	Wskaźnik mocy sygnału	Moc odbieranego sygnału jest wskazywana skokowo. Cztery kreski oznaczają sygnał najsilniejszy.
	Wskaźnik naładowania akumulatora	Im pełniejsza jest ikona, tym więcej energii jest w akumulatorze.
	Wskaźnik blokady klawiatury	Klawiatura jest zablokowana.
	Wskaźnik przekierowania	Strzałka oznacza, że aktywna jest funkcja Przekieruj wszystkie.
	Wskaźnik wyciszenia sygnału dzwonienia	Symbol przekreślonej nutki oznacza, że odebrane połączenie nie będzie sygnalizowane żadnym dźwiękiem.
	Wskaźnik usługi SMS	Ikona przedstawiająca kopertę oznacza, że odebrana została wiadomość tekstowa.
	Wskaźnik poczty głosowej	Ikona przedstawiająca pętle taśmy magnetofonowej oznacza, że została odebrana wiadomość głosowa.

Ikona	Nazwa	Opis
#	Wskaźnik alarmu	Symbol dzwonka oznacza, że budzik został ustawiony i jest aktywny.
L1/L2	Wskaźnik linii	Informuje, która linia jest używana, gdy dostępna jest obsługa dwóch linii.
≡	Wskaźnik stałych połączeń	Ta ikona pokazuje, że aktywna jest funkcja stałych połączeń przychodzących.

Funkcje klawiszy

Przed rozpoczęciem inicjowania i odbierania połączeń, warto poznać funkcje poszczególnych klawiszy. W poniższej tabeli objaśniono podstawowe funkcje klawiszy.

Uwaga! *Klawisze zmieniają swoje funkcje w zależności od bieżącej pozycji menu. Patrz „DKorzystanie z systemu menu” na str. 30.*

Klawisz	Funkcja
YES	Inicjowanie i odbieranie połączeń.
NO	Włączanie lub wyłączanie telefonu (naciśnij i przytrzymaj ten klawisz). Przerwanie połączenia.
Klawisze strzałek W LEWO i W PRAWO	Dostęp do systemu menu i poruszanie się po menu (przewijanie menu).
CLR (Kasowanie)	Kasowanie cyfr z wyświetlacza. Aby usunąć wszystkie cyfry, naciśnij i przytrzymaj ten klawisz. Wyłączenie mikrofonu: naciśnij i przytrzymaj ten klawisz.
Klawisze cyfr	Wprowadzanie cyfr 0-9. Przytrzymanie klawisza 0 powoduje wprowadzenie prefiksu międzynarodowego (+).
Gwiazdka	Wprowadzanie znaku gwiazdki (*). Przytrzymanie tego klawisza powoduje wprowadzenie znaku pauzy – „p”.
Znak numeru	Wprowadzanie znaku #. Zakończenie wprowadzania kodu PIN i kodów bezpieczeństwa. Przytrzymanie tego klawisza powoduje wprowadzenie znaku □.
Klawisze głośności GŁOŚNIEJ i CISZEJ	Zwiększanie lub zmniejszanie głośności słuchawki lub głośnika zestawu głośnomówiącego. Aby odrzucić połączenie, dwukrotnie naciśnij jeden z klawiszy głośności.

Klawisz	Funkcja
Przełącznik trybu	<p>GSM: Przełączanie pomiędzy pracą w trybie zwykłego telefonu i telefonu głośnomówiącego. Jeśli suwak znajduje się w pozycji u góry, telefon działa w trybie głośnomówiącym. Jeśli suwak znajduje się u dołu, telefon pracuje w trybie zwykłym.</p> <p>GSM Pro: Przełączanie pomiędzy pracą w trybie zwykłego telefonu a pracą w trybie „Mów po naciśnięciu”. Suwak w pozycji u góry oznacza pracę telefonu w trybie Mów po naciśnięciu; suwak u dołu oznacza zwykły tryb pracy telefonu.</p>
Klawisz Mów po naciśnięciu	<p>W stanie gotowości: otwieranie i przewijanie menu Spis telefonów</p> <p>GSM: Naciśnij ten klawisz, aby wyłączyć mikrofon.</p> <p>GSM Pro: W trybie Mów po naciśnięciu: naciśnij ten klawisz, aby włączyć mikrofon. W trybie zwykłego telefonu: naciśnij ten klawisz, aby wyłączyć mikrofon.</p>
Przycisk alarmowy	<p>Inicjowanie połączeń alarmowych. Naciśnij i przytrzymaj przycisk alarmowy.</p>

Inicjowanie i odbieranie połączeń

W tym rozdziale założono, że telefon jest włączony i znajduje się w zasięgu sieci. Jeśli użytkownik znajduje się poza granicami kraju, może korzystać z innych sieci pod warunkiem, że operator sieci macierzystej podpisał umowę z operatorem danej sieci. (Patrz sekcja „*Ustawianie preferencji sieciowych*” na str. 73).

Funkcje klawiszy

Przed rozpoczęciem inicjowania i odbierania połączeń warto zapoznać się z funkcjami poszczególnych klawiszy. (Patrz sekcja „*Informacje na wyświetlaczu i funkcje klawiszy*” na str. 17).

Inicjowanie połączenia

1. Wprowadź kod obszaru i numer telefonu.

Cyfry wyświetlane są na wyświetlaczu. Cyfrę można usunąć, naciskając klawisz **CLR**. Aby usunąć wszystkie cyfry, naciśnij i przytrzymaj klawisz **CLR** do momentu, gdy wszystkie cyfry zostaną skasowane.

2. Naciśnij klawisz **YES**, aby zainicjować połączenie.

Na wyświetlaczu pojawia się napis **Wybieram**, a następnie **Łączę**.

3. Naciśnij klawisz **NO**, kiedy chcesz zakończyć połączenie.

Po nawiązaniu połączenia licznik czasu trwania połączenia pokazuje na wyświetlaczu czas trwania połączenia. Jeśli została uaktywniona opcja Koszt połączenia, a sieć obsługuje tę opcję, można na wyświetlaczu zobaczyć opłatę za połączenie. (Patrz „*Informacje o czasie i koszcie połączenia*” na str. 82).

Po zakończeniu połączenia licznik czasu trwania połączenia przez trzy sekundy wyświetla czas trwania połączenia.

Wskazówka! Można też sprawdzić czas trwania połączenia później. (Patrz „*Informacje o czasie i koszcie połączenia*” na str. 82).

Brak odpowiedzi

Jeżeli nikt nie odbiera połączenia lub nie możesz się połączyć, naciśnij klawisz **NO**. Numer przechowywany jest w pamięci, co ułatwia powtórzenie połączenia.

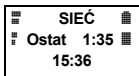
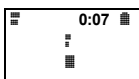
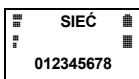

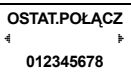

Ponowne wybieranie wcześniej wybranego numeru

Telefon umożliwia ponowne wybieranie numerów wcześniejszych połączeń (15 lub więcej, w zależności od rodzaju karty SIM). Pozwala również na automatyczne ponowne wybranie numeru w wypadku zerwania trwającego połączenia.

Aby ponownie wybrać wcześniej wybrany numer

1. Naciśnij klawisz **YES**.
Na wyświetlaczu pojawia się ostatnio wybierany numer.
2. Za pomocą klawiszy strzałek **W LEWO** i **W PRAWO** przewijaj pojawiające się numery, aż znajdziesz żądany.
3. Naciśnij klawisz **YES**, aby zainicjować połączenie.

Automatyczne ponowne wybieranie

Jeśli połączenie zostanie zerwane, a sieć odbiorcy udostępnia tę usługę, w górnym wierszu wyświetlacza pojawia się napis **Ponowić?**, a poniżej przyczyna błędu.

Aby automatycznie ponowić wybieranie numeru

- Naciśnij klawisz **YES**, kiedy na wyświetlaczu pojawi się komunikat **Ponowić?**.
Numer jest automatycznie wybierany ponownie, ale nie więcej niż 10 razy:
 - Dopóki połączenie nie zostanie odebrane. Jeśli ponowne wybieranie się powiedzie, telefon informuje o tym krótkim dźwiękiem, po czym słychać sygnał dzwonienia.
 - Dopóki nie zostanie naciśnięty klawisz lub odebrane połączenie.
 - Jeśli nie chcesz, aby telefon ponownie wybierał numer, naciśnij klawisz **NO**.

Uwaga! Funkcja automatycznego ponawiania jest niedostępna dla połączeń faksowych i transmisji danych.

Inicjowanie połączeń międzynarodowych

1. Naciśnij i przytrzymaj klawisz **0**, aż zostanie wyświetlony symbol **+**.
Symbol **+** automatycznie zastępuje prefiks wybierania międzynarodowego, odpowiednio do kraju, z którego dzwonisz.
2. Wprowadź kod kraju, kod obszaru (bez początkowego 0) i numer telefonu.
3. Naciśnij klawisz **YES**, aby zainicjować połączenie.

Uwaga! Kiedy jesteś za granicą, telefon automatycznie szuka sieci, która umożliwi mu pracę. Wybór sieci uzależniony jest od porozumień, podpisanych przez macierzystego operatora z operatorami w kraju, w którym się znajdujesz. (Patrz „Ustawianie preferencji sieciowych” na str. 73).



Sprawdzanie pierwszych znaków

Jeśli wprowadzono więcej znaków niż można zobaczyć na wyświetlaczu, pierwsze znaki zastępowane są symbolem ✖. Naciśnij klawisz strzałki

W PRAWO, aby sprawdzić pierwsze znaki.

Inicjowanie połączeń alarmowych

Telefony typu R250s PRO są wyposażone w przycisk **Alarm**, umieszczoney w górnej części telefonu, obok anteny (patrz „Przegląd” na str. 4). Przycisk alarmowy ułatwia nawiązanie połączenia z zaprogramowanym numerem alarmowym, bez konieczności ręcznego wprowadzania numeru.

Fabrycznie numer alarmowy (wywoływany przyciskiem alarmowym) jest ustawiony na międzynarodowy numer alarmowy 112. Można go zmienić, jeśli chcemy używać innego numeru alarmowego. Więcej informacji na temat zmiany zaprogramowanego numeru alarmowego można znaleźć w sekcji „Dostosowywanie telefonu do potrzeb użytkownika” na str. 46.

Uwaga! Po zmianie zaprogramowanego numeru alarmowego (112) trzeba włożyć kartę SIM i wprowadzić kod PIN (jeśli karta jest zablokowana). W przeciwnym wypadku, zamiast określonego przez użytkownika numeru wybierany będzie fabrycznie zaprogramowany numer alarmowy (112).

Aby móc zainicjować połączenie alarmowe, przycisk alarmowy musi być ustawiony w pozycji włączonej. Fabrycznie przycisk alarmowy jest ustawiony w pozycji włączonej. Przycisk alarmowy musi być przytrzymany przez 1 sekundę, zanim połączenie zostanie zainicjowane. Ma to zapobiegać przypadkowemu wybieraniu po omyłkowym naciśnięciu tego przycisku.

Aby zainicjować połączenie alarmowe za pomocą przycisku alarmowego

1. Naciśnij i przytrzymaj przycisk **ALARM**.

Połączenie zostaje zainicjowane, a na wyświetlaczu pojawia się wybierany numer. (Standardowo zaprogramowany jest międzynarodowy numer alarmowy 112).

2. Naciśnij klawisz **NO**, aby zakończyć połączenie.

Inicjowanie połączeń alarmowych

Tak samo, jak zwykle połączenie, można również zainicjować połączenie alarmowe, wprowadzając numer z klawiatury.

Aby zainicjować połączenie alarmowe

1. Wprowadź numer 112 (międzynarodowy numer alarmowy).

2. Naciśnij klawisz **YES**.

Na wyświetlaczu pojawia się komunikat **Na pomoc!**

3. Naciśnij klawisz **NO**, aby zakończyć połączenie.

Uwaga! Niektórzy operatorzy sieci wymagają, aby do telefonu była włożona karta SIM, a w niektórych wypadkach, aby ponadto wprowadzony został również kod PIN.

Niektóre sieci mogą nie używać międzynarodowego numeru alarmowego 112.

Odbieranie połączenia

Kiedy odbierane jest połączenie, telefon dzwoni, a lampka w górnej części urządzenia szybko miga na zielono. Na wyświetlaczu pojawia się pytanie **Odebrać?**

Odebrać?

Jeśli abonament obejmuje usługę identyfikacji linii zwaną usługą CLI (Calling Line Identification) i sieć abonenta wywołującego przesyła numer, wówczas w dolnej części wyświetlacza pojawia się numer abonenta wywołującego. Jeśli numer i nazwa abonenta wywołującego są umieszczone w spisie telefonów, to wyświetlana jest również nazwa abonenta wywołującego.

Uwaga! Telefon musi być włączony i znajdować się w zasięgu sieci, aby połączenie mogło zostać odebrane.

Odbieranie połączenia

- Naciśnij klawisz **YES**, aby odebrać połączenie.
- Po zakończeniu połączenia naciśnij klawisz **NO**.

Odrzucanie połączenia

Istnieją dwa sposoby odrzucenia połączenia:

- Naciśnij klawisz **NO**.
- Dwukrotnie naciśnij jeden z klawiszy głośności z boku telefonu.

Abonent wywołujący słyszy sygnał zajętości, o ile tylko ta funkcja jest obsługiwana przez sieć abonenta wywołującego. Jeśli opcja „Przekieruj, gdy zajęty” jest aktywna, połączenie jest przekierowywane na numer podany przez użytkownika. (Patrz „Przekierowywanie połączeń przychodzących” na str. 63).

Wskazówka! Aby wyciszyć sygnał dzwonienia podczas odbierania połączenia, naciśnij klawisz **CLR**.

Ukrywanie lub podawanie własnego numeru

W ramach typowych abonamentów, po zainicjowaniu połączenia numer abonenta wywołującego jest przesyłany do odbiorcy. Oznacza to, że odbiorca widzi numer, z którego zainicjowane zostało połączenie. Jednak niektórzy operatorzy oferują abonament, w którym numer telefonu jest standardowo ukryty.



Zmiana tego ustawienia dla określonego połączenia jest możliwa w sieciach, które oferują tę usługę.

Aby ukryć własny numer telefonu dla określonego połączenia

1. Wprowadź numer telefonu, z którym chcesz się połączyć.
2. Naciśnij klawisz strzałki **W PRAWO**.

Na wyświetlaczu pojawia się menu **Funkcje specjalne**.

3. Naciśnij klawisz **YES**, aby otworzyć menu Funkcje specjalne.
4. Wybierz **Ukrycie Id** i naciśnij klawisz **YES**, aby zainicjować połączenie.

Aby podać własny numer telefonu dla określonego połączenia

1. Wprowadź numer telefonu, z którym chcesz się połączyć.
2. Naciśnij klawisz strzałki **W PRAWO**.

Na wyświetlaczu pojawia się menu **Funkcje specjalne**.

3. Naciśnij klawisz **YES**, aby otworzyć menu Funkcje specjalne.
4. Wybierz **Wysył. Id** i naciśnij klawisz **YES**, aby zainicjować połączenie.

MENU
Funkcje
◀ specjalne ▶

FUNKCJE SPEC
◀ Ukrycie ID ▶
01234567890

MENU
Funkcje
◀ specjalne ▶

FUNKCJE SPEC
◀ Wysył. ID ▶
01234567890

Podczas połączenia

Telefon ma kilka funkcji, które mogą okazać się przydatne podczas trwania połączenia.

Zmiana głośności słuchawki

Podczas połączenia możliwa jest zmiana głośności słuchawki.

Aby w trakcie połączenia zmienić głośność słuchawki

- Naciśnij w górę lub w dół klawisz głośności z boku telefonu.
 - Naciskanie klawisza **W GÓRĘ** powoduje zwiększenie głośności.
 - Naciskanie klawisza **W DÓŁ** powoduje zmniejszenie głośności.

Wyłączanie mikrofonu

W trakcie połączenia można rozmawiać z osobą obecną w tym samym pomieszczeniu w taki sposób, aby rozmówca po drugiej stronie linii nie słyszał rozmowy.

Aby w trakcie połączenia chwilowo wyłączyć mikrofon

1. Naciśnij i przytrzymaj klawisz **CLR**. Na wyświetlaczu pojawia się komunikat **Mikr. wyl.**
2. Aby ponownie włączyć mikrofon, zwolnij klawisz **CLR**.

Wskazówka! *Aby wyłączyć mikrofon, można również nacisnąć i przytrzymać przycisk **Mów** po naciśnięciu.*

Funkcja notatnik

Jeśli użytkownik chce podczas połączenia zanotować numer telefonu, może skorzystać z funkcji Notatnik.

Aby użyć Notatnika

- Za pomocą klawiszy cyfr wprowadź numer telefonu.
Po zakończeniu połączenia numer pozostaje na wyświetlaczu. Można teraz wybrać ten numer przez naciśnięcie klawisza **YES** lub zapisać go do spisu telefonów. (Patrz sekcja „Osobisty spis telefonów” na str. 33).

Uwaga! *Jeśli podczas połączenia zostanie naciśnięty dowolny klawisz cyfry, osoba po drugiej stronie linii usłyszy dźwięk.*





Wysyłanie sygnałów tonowych

Przeprowadzanie operacji bankowych przez telefon lub zdalne sterowanie automatyczną sekretarką wymaga użycia kodów. Kody te są przesyłane jako sygnały tonowe (nazywane również tonami DTMF lub tonami przycisków).

Aby w trakcie połączenia wysłać sygnały tonowe/kody

- Naciśnij odpowiednie klawisze (0–9, * i #).

Wskazówka! *Kod może być zapisany w spisie telefonów razem z numerem telefonu. (Patrz „Osobisty spis telefonów” na str. 33).*

Uwaga! *Jeśli podczas połączenia zostaną wysłane sygnały tonowe, osoba po drugiej stronie linii usłyszy dźwięk.*

Sprawdzanie czasu trwania/kosztu połączenia

W trakcie połączenia na wyświetlaczu jest podawany czas trwania połączenia (w minutach i sekundach). W zależności od potrzeb, na wyświetlaczu może być wyświetlany koszt połączenia, pod warunkiem, że sieć i karta SIM obsługują tę funkcję. Więcej informacji na temat korzystania z tej funkcji można znaleźć w sekcji „*Informacje o czasie i koszcie połączenia*” na str. 82.

Kilka połączeń równocześnie

Telefon umożliwia obsługę kilku połączeń równocześnie. Bieżące połączenie może zostać zawieszono, a następnie może być zainicjowane lub odebrane drugie połączenie. Można również zestawzić połączenie konferencyjne (maksymalnie do pięciu osób). Informacje na temat korzystania z tej funkcji można znaleźć w sekcji „*Realizowanie kilku połączeń równocześnie*” na str. 77.

Telefon głośnomówiący

Telefon R250s PRO został wyposażony w funkcję telefonu głośnomówiącego, która, po uaktywnieniu, znacznie zwiększa głośność słuchawki.

Funkcja telefonu głośnomówiącego jest bardzo przydatna w sytuacjach, gdy trzeba z kimś rozmawiać i jednocześnie używać obu rąk. Można np. otrzymywać przez telefon jakieś instrukcje, których wykonywanie wymaga użycia obu rąk.

Funkcja telefonu głośnomówiącego jest wygodna wtedy, gdy użytkownik chce, by w rozmowie uczestniczyły inne osoby. Wystarczy połączyć się z osobą, z którą chce się rozmawiać, przełączyć urządzenie w tryb telefonu głośnomówiącego i położyć je np. na stół. W ten sposób wszystkie osoby przy stole mogą rozmawiać z osobą znajdującą się na drugim końcu linii.

Uwaga! *W wypadku korzystania z karty SIM systemu GSM Pro, funkcja telefonu głośnomówiącego jest niedostępna. Dalsze informacje można znaleźć w sekcji „GSM Pro” na str. 94.*

Włączanie funkcji telefonu głośnomówiącego

Aby uaktywnić funkcję telefonu głośnomówiącego, należy przesunąć w górę przełącznik trybu z prawej strony telefonu (patrz „Przegląd” na str. 4).

Wskazówka! *Telefon ma różne ustawienia głośności dla trybu telefonu zwykłego i trybu telefonu głośnomówiącego. (Patrz „Głośność słuchawki” na str. 47).*

Przełączanie pomiędzy trybem telefonu zwykłego, a trybem telefonu głośnomówiącego

Przełączanie trybu pomiędzy telefonem zwykłym, a telefonem głośnomówiącym jest możliwe w dowolnej chwili: gdy telefon jest w stanie gotowości, gdy odbierane jest połączenie oraz w trakcie rozmowy.

Przed odebraniem połączenia można przełączyć tryb z telefonu zwykłego na telefon głośnomówiący i odwrotnie. Połączenie zostanie wówczas odebrane w wybranym trybie.

Aby przełączyć tryb pomiędzy telefonem zwykłym a głośnomówiącym

- Przesuń suwak **PRZEŁĄCZNIK TRYBU** w górę, aby uaktywnić tryb telefonu głośnomówiącego.



- Przesuń suwak **PRZEŁĄCZNIK TRYBU** w dół, aby przejść do trybu telefonu zwykłego. Przy przełączaniu trybu telefon wysyła ton ostrzegawczy.

Podczas pracy w trybie telefonu głośnomówiącego nie wolno przybliżać słuchawki do uszu, gdyż grozi to uszkodzeniem słuchu. Telefon należy umieścić w odległości 30-50 cm od twarzy i mówić w kierunku mikrofonu.

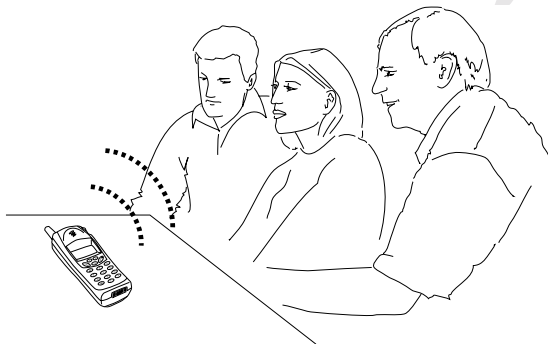

Inicjowanie i odbieranie połączeń

Inicjowanie i odbieranie połączeń w trybie telefonu głośnomówiącego odbywa się w taki sam sposób, jak w trybie telefonu zwykłego.

Aby zainicjować połączenie w trybie telefonu głośnomówiącego

1. Wprowadź numer telefonu wraz z kodem obszaru i naciśnij klawisz **YES**.
W trakcie rozmowy nie przybliżaj telefonu do uszu.
2. Naciśnij klawisz **NO**, aby zakończyć połączenie.

Aby odebrać połączenie w trybie telefonu głośnomówiącego

1. Naciśnij klawisz **YES**, aby odebrać połączenie.
W trakcie rozmowy nie przybliżaj telefonu do uszu.
 - W trybie telefonu zwykłego, można również odebrać połączenie przez przesunięcie przełącznika trybu w górę i przejście do trybu telefonu głośnomówiącego.
2. Naciśnij klawisz **NO**, aby zakończyć połączenie.

Aby odrzucić połączenie

- Naciśnij klawisz **NO** lub przyciśnij dwukrotnie któryś z klawiszy głośności.

FUNKCJE I USTAWIENIA

DKorzystanie z systemu menu	30
Osobisty spis telefonów	33
Korzystanie z dziennika rozmów	42
Usługa poczty głosowej	44
Dostosowywanie telefonu do potrzeb użytkownika	46
Wysyłanie i odbieranie wiadomości tekstowych (SMS)	53
Przekierowywanie połączeń przychodzących	63
Bezpieczeństwo telefonu i abonamentu	66
Ustawianie preferencji sieciowych	73
Realizowanie kilku połączeń równocześnie	77
Informacje o czasie i koszcie połączenia	82
Używanie obu linii telefonicznych	85
Połączenia na kartę telefoniczną lub kredytową	87
Wysyłanie i odbieranie faksów oraz transmisja danych	90
Przydatne narzędzia	91

DKorzystanie z systemu menu

System menu pozwala kontrolować funkcje telefonu i modyfikować ustawienia zgodnie z upodobaniami użytkownika. Z systemu menu należy korzystać wtedy, gdy zachodzi potrzeba zmiany pewnego ustawienia telefonu, jak np. sygnału dzwonienia.

Każde menu zawiera listę opcji. Niektóre menu posiadają podmenu z dodatkowymi opcjami.

Poruszanie się po systemie menu

Menu tworzą zamkniętą pętlę, po której można się poruszać za pomocą klawiszy strzałek **W LEWO** i **W PRAWO** oraz klawiszy **YES**, **NO** i **CLR** (nazywamy to *przewijaniem menu*).

Naciśnij...	Aby...
W PRAWO	poruszać się po menu lub funkcjach w kierunku zgodnym z ruchem wskazówek zegara.
W LEWO	poruszać się po menu lub funkcjach w kierunku przeciwnym do ruchu wskazówek zegara.
YES	wybrać menu lub funkcję, wejść do podmenu.
NO	cofnąć się o jeden poziom w systemie menu i/lub pozostawić ustawienie bez zmiany.
CLR	powrócić do wyświetlacza w stanie gotowości.

Wskazówka! *Zamiast wielokrotnie naciskać klawisz strzałki **W PRAWO** lub **W LEWO**, można go nacisnąć i przytrzymać do momentu dojścia do potrzebnego menu lub podmenu.*

Uwaga! *Jeśli użytkownik wejdzie do systemu menu, ale nie naciśnie żadnego klawisza w ciągu 60 sekund, telefon powróci do stanu gotowości.*

Aby wybrać menu lub dokonać ustawienia

1. Naciskaj klawisz strzałki **W PRAWO** lub **W LEWO** do momentu znalezienia potrzebnego menu lub funkcji.
2. Naciśnij klawisz **YES**, aby wejść do menu lub wybrać funkcję.
3. Naciskaj klawisz strzałki **W PRAWO** lub **W LEWO**, aby znaleźć potrzebne podmenu lub wybrać inne ustawienie.



4. Naciśnij klawisz **YES**, aby wejść do podmenu lub potwierdzić ustawienie.

Tekst i symbole na wyświetlaczu

Podczas poruszania się użytkownika po systemie menu zawartość wyświetlacza ulega zmianie. Dlatego też pomocne mogą okazać się następujące wskazówki:

- Wielkie litery oznaczają wybrane menu lub funkcję.
- Jeśli wyświetlane są symbole ◀ i ▶, oznacza to, że istnieje więcej opcji, między którymi można się poruszać za pomocą klawiszy strzałek
W PRAWO i W LEWO.
- Tekst w nawiasach pokazuje bieżące ustawienie funkcji widocznej na wyświetlaczu.

W tym podręczniku na rysunkach przedstawiających wyświetlacz niektóre szczegóły zostały pominięte. Ułatwi to zrozumienie tekstu pojawiającego się na wyświetlaczu, umieszczonego tu na marginesie.

Poniżej zamieszczono przegląd najważniejszych menu. Pozostałe menu są dostępne, gdy abonament obejmuje obsługę dwóch linii oraz gdy uaktywniono menu Dane.

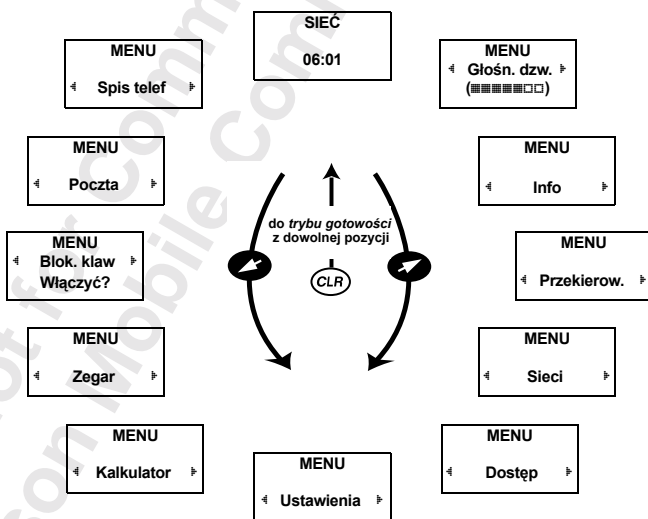

Interpretacja instrukcji zamieszczonych w podręczniku

Aby lepiej zrozumieć instrukcje zamieszczone w tym podręczniku, warto spojrzeć na poniższy przykład dotyczący sposobu interpretacji poleceń.

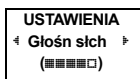
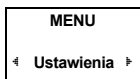

Przykład:

1. Wybierz kolejno **Ustawienia**, **YES**, **Dźwięk klw**, **YES**.
2. Wybierz żądany dźwięk klawiszy i naciśnij klawisz **YES**.

Powyższą instrukcję należy interpretować w sposób następujący:

1. Będąc w trybie gotowości, użyj klawisza strzałki **W LEWO** lub **W PRAWO**, aby przejść do menu **Ustawienia**.
Strzałki po obu stronach słowa **Ustawienia** oznaczają, że możliwe jest przewijanie do innych menu.
2. Naciśnij klawisz **YES**, aby wybrać menu **Ustawienia**.
Jesteś teraz w menu **Ustawienia**. Nazwa wybranego menu wyświetlana jest wielkimi literami u góry wyświetlacza.
3. Użyj klawisza strzałki **W LEWO** lub **W PRAWO**, aby przejść do menu **Dźwięk klw**.
Aktualne ustawienie pokazywane jest w nawiasie u dołu wyświetlacza.
4. Po znalezieniu menu **Dźwięk klw** naciśnij klawisz **YES**, aby je wybrać.
5. Użyj klawisza strzałki **W LEWO** lub **W PRAWO**, aby znaleźć żądany dźwięk klawiszy.
6. Naciśnij klawisz **YES**, aby zaakceptować wybrany dźwięk klawiszy.
7. Naciśnij klawisz **CLR**, aby powrócić do stanu gotowości.

Osobisty spis telefonów

Telefon umożliwia przechowywanie nazw i numerów w spisie telefonów. W spisie telefonów zapamiętywane są również ostatnio wybierane numery oraz, jeśli abonament obejmuje usługę identyfikacji wywołującej linii (Calling Line Identification, CLI), ostatnio odbierane numery. Funkcja ta jest wygodna, jeśli użytkownik musi do kogoś oddzwonić. Więcej informacji można znaleźć w sekcji „Korzystanie z dziennika rozmów” na str. 42.

Jeśli odebrane zostanie połączenie z osobą, której nazwisko i numer znajduje się w spisie telefonów, na wyświetlaczu widoczne będzie to nazwisko.

Jeśli użytkownik ma zamiar korzystać z telefonu za granicą, dobrym pomysłem jest zapisywanie wszystkich numerów wraz ze znakiem międzynarodowym (+).

JIM
(4)
+123456789

Pamięci spisu telefonów

Numery telefonów można zapisywać w dwóch różnych pamięciach:

- w pamięci karty SIM,
- w pamięci telefonu.

JIM
(#4)
+81234567890

Każdy numer telefonu zawiera też numer pozycji, ukazany w nawiasach. Jeśli numer przechowywany jest w pamięci telefonu (patrz poniżej), przed numerem pozycji znajduje się znak (#).

Przechowywanie numerów w pamięci karty pozwala na korzystanie z numerów zapisanych na karcie SIM nawet po zmianie telefonu, czyli wtedy, gdy do innego telefonu włożona zostanie karta SIM z zapisanymi numerami.

Z drugiej strony, zapisywanie numerów w pamięci telefonu umożliwia korzystanie z nich nawet po zmianie karty SIM.

Pozycje w pamięci karty ponumerowane są od 1 wzwyż. Liczba dostępnych pozycji pamięci zależy od rodzaju karty SIM.

W pamięci telefonu można przechowywać do 99 numerów telefonów.

Pozycje pamięci oznaczone są od □1 do □99.

Uwaga! Aby wprowadzić znak □, w menu Spis telef. naciśnij klawisz #. Aby wprowadzić ten znak spoza menu Spis telef., naciśnij i przytrzymaj klawisz #.

Jeśli stosowana jest karta SIM Pro (patrz sekcja „GSM Pro” na str. 94), niektóre pozycje na karcie SIM mogą być wykorzystywane przez dostawcę usług. Oznacza to, że nie ma możliwości edycji, zapisywania i usuwania tych pozycji. Więcej informacji na ten temat może udzielić dostawca usług.

Numery międzynarodowe

Użytkownik planujący korzystanie z telefonu zarówno w kraju, jak i za granicą powinien zapisywać wszystkie numery telefonów jako numery międzynarodowe, to znaczy ze znakiem ‘+’ (który zastępuje prefiks wybierania międzynarodowego odpowiedni do kraju pobytu), poprzedzającym kod kraju, kod obszaru i numer telefonu.

- Aby wprowadzić znak ‘+’, naciśnij i przytrzymaj klawisz **0**.
- Pomiń początkowe zero w kodzie obszaru.

Wprowadzanie liter

Litery można wprowadzać tylko wtedy, gdy korzysta się ze spisu telefonów lub tworzy wiadomości tekstowe (np. SMS). (Patrz sekcja „Wysyłanie i odbieranie wiadomości tekstowych (SMS)” na str. 53).

Naciskaj odpowiedni klawisz: **1–9, 0** lub **#**, aż na wyświetlaczu pojawi się żądany znak.

Naciskaj	Aby otrzymać
1	Spację - ? ! , . : " ' () 1 ; < = >
2	A B C Ä Å Æ à Ç 2 Γ
3	D E F è É 3 Δ Φ
4	G H I i 4
5	J K L 5 Λ
6	M N O Ñ Ö Ø ò 6
7	P Q R S ß 7 Π Σ
8	T U V Ü ü 8
9	W X Y Z 9
0	0 + & @ / \$ % £ Θ Ξ Ψ Ω π ≠ § ¿ i
#	# *

Przykład

- Aby wprowadzić literę **A**, jeden raz naciśnij klawisz **2**.
- Aby wprowadzić literę **B**, dwukrotnie naciśnij klawisz **2**.
- Jak wprowadzać małe litery? Wprowadź literę, np. ‘**A**’, następnie naciśnij klawisz *. Pojawia się litera ‘**a**’. Małe litery będą wpisywane do czasu ponownego naciśnięcia klawisza *.

ZAPIS 19
Nazwa: John Doe

ZAPIS 19
Nazwa: John Doe
Podaj nr: 0123456

ZAPIS 15
Nazwa: John Doe
Podaj nr: 0123456



- Aby od razu wprowadzić drugą literę odpowiadającą klawiszowi cyfry, np. 'B', naciśnij i przytrzymaj klawisz zwiększania głośności, a następnie naciśnij klawisz **2**. Aby wprowadzić trzecią literę, np. 'C', naciśnij i przytrzymaj klawisz zmniejszania głośności, a następnie naciśnij klawisz **2**.
- Aby wprowadzić cyfrę, naciśnij i przytrzymaj odpowiedni klawisz.
- Aby skasować literę na lewo od kursora, naciśnij klawisz **CLR**.

Zapisywanie numeru razem z nazwą

1. Wybierz kolejno **Spis telef, YES, Zapis, YES**.
2. Wprowadź nazwę, która ma być skojarzona z numerem telefonu.
3. Naciśnij klawisz **YES**.
4. Wprowadź numer telefonu.
5. Teraz masz do wyboru cztery możliwości:
 - Naciśnij klawisz **YES**, aby zapisać numer w pamięci karty na pierwszej wolnej pozycji (wyświetlanej w prawym górnym rogu wyświetlacza).
 - Aby zapisać numer w pamięci karty na wybranej pozycji: naciśnij klawisz strzałki **W PRAWO**, wprowadź pozycję i naciśnij klawisz **YES**.
 - Aby zapisać numer w pamięci telefonu na pierwszej wolnej pozycji: naciśnij klawisz strzałki **W PRAWO**, dwukrotnie klawisz **#** i raz klawisz **YES**.
 - Aby zapisać numer w pamięci telefonu na wybranej pozycji: naciśnij klawisz strzałki **W PRAWO**, następnie klawisz **#**, wprowadź pozycję i naciśnij klawisz **YES**.

Wskazówka! Numer wprowadzony podczas połączenia do notatnika można zapisać w spisie telefonów, wybierając **Zapis** z menu **Spis telef**, gdy numer jest pokazany na wyświetlaczu.

Telefoniczne usługi bankowe

Korzystanie z telefonicznych usług bankowych oraz zdalne sterowanie automatyczną sekretarką wymaga używania kodów. Kody te wysyłane są w formie sygnałów tonowych (nazywanych również tonami DTMF lub tonami przycisków).

Aby zapisać numer razem z numerem rachunku i kodem bezpieczeństwa

1. Wybierz kolejno **Spis telef, YES, Zapis, YES**.
2. Wprowadź nazwę, która ma być skojarzona z numerem telefonu.
Użyj klawiszy numerycznych w sposób opisany powyżej.
3. Naciśnij klawisz **YES**.
4. Wprowadź numer telefonu.
5. Po wprowadzeniu numeru telefonu naciśnij klawisz *****, aż pojawi się znak pauzy **p**.

ZAPIS 34
Bank
012345678p

6. Wprowadź kod. Jeśli to konieczne, wstaw kolejną pauzę, następny kod itd.
7. Naciśnij klawisz **YES**, aby zapisać pozycję.

Aby zainicjować połączenie z użyciem kodów sygnałów tonowych, należy postępować w sposób opisany w sekcji „*Inicjowanie i odbieranie połączeń*” na str. 20. Po zainicjowaniu połączenia telefon wybiera numer, czeka na odebranie połączenia, a następnie wysyła kod. Jeśli wstawiono kolejną pauzę i kolejny kod, telefon ponownie czeka, przesyła następny kod itd.

Zabezpieczenie przed przypadkowym usunięciem zapisanego numeru

Jeśli użytkownik próbuje zapisać numer telefonu na pozycji zawierającej już jakiś numer, na wyświetlaczu pojawia się komunikat **Poz. zajęta zastąpić?**. Należy wówczas wykonać jedną z następujących czynności:

Aby zapisać numer na wybranej pozycji

- Naciśnij klawisz **YES**, aby na miejscu starego numeru zapisać nowy.

Aby zapisać numer na innej pozycji

1. Naciśnij klawisz **NO**.
2. Wprowadź nowy numer pozycji i naciśnij klawisz **YES**.

Gdy pamięć jest zapełniona

Jeśli użytkownik próbuje zapisać numer telefonu (np. w pamięci telefonu), ale pamięć, w której ma być zapisany numer, jest zapełniona, telefon proponuje numer pozycji w pamięci, która nie jest zapełniona (w tym wypadku w pamięci karty).

Gdy obie pamięci są zapełnione

Jeśli obie pamięci są zapełnione, telefon nie proponuje żadnego numeru pozycji. Jeśli użytkownik mimo to chce zapisać numer, musi usunąć stary numer przez wprowadzenie numeru pozycji już zajmowanej.

Aby usunąć numer telefonu z pamięci spisu telefonów

1. Wybierz kolejno **Spis telef.**, **YES**, **Usuń**, **YES**.
2. Wprowadź numer pozycji lub przewiń do numeru pozycji, która ma być usunięta.
3. Naciśnij klawisz **YES**, aby usunąć numer.

Wskazówka! Można również przywołać numer, który ma być usunięty korzystając z funkcji **Spis tel. nazwa** lub **Spis tel. pozycja**. Po pojawieniu się nazwy naciśnij i przytrzymaj klawisz **CLR**. Na wyświetlaczu pojawi się komunikat **Usuwać?**. Naciśnij klawisz **YES**, aby usunąć numer.

ZAPIS 2
Poz. zajęta
zastąpić?

USUŃ 19
John Doe
Usuwać?



USUN WSZYST.
Skasować 30
□ pozycji?

Aby usunąć wszystkie numery z pamięci telefonu

1. Wybierz kolejno **Spis telef.**, **YES**, **Kasowanie wszystkich**, **YES**.
Na wyświetlaczu pojawia się komunikat **Skasować 30 □ pozycji?** (liczba pokazuje całkowitą liczbę pozycji zapisanych w pamięci telefonu).
2. Aby usunąć wszystkie numery telefonów z pamięci telefonu, naciśnij klawisz **YES**.

Uwaga! Nie można usunąć wszystkich numerów telefonów z pamięci karty.

Uwaga! Jeśli stosowana jest karta GSM Pro (patrz sekcja „GSM Pro” na str. 94), niektóre pozycje pamięci na karcie SIM mogą być wykorzystywane przez dostawcę usług. Oznacza to, że nie wszystkich pozycji można używać do zapisywania numerów w spisie telefonów. Więcej informacji może udzielić dostawca usług.

Korzystanie ze spisu telefonów

Przycisk **Mów** po naciśnięciu, znajdujący się z lewej strony telefonu, (patrz „Przegląd” na str. 4S), ułatwia łączenie się z numerami zapisanymi w spisie telefonów. Aby połączyć się z numerem, wystarczy nacisnąć przycisk **Mów** po naciśnięciu, co spowoduje wejście do spisu telefonów i pozwoli na przewijanie znajdujących się w nim pozycji.

*Aby połączyć się z numerem ze spisu telefonów za pomocą przycisku **Mów** po naciśnięciu*

1. Naciśnij klawisz **CLR**, aby przejść do stanu gotowości (jeśli telefon nie znajduje się jeszcze w stanie gotowości).
2. Naciśnij i przytrzymaj przycisk **MÓW PO NACIŚNIĘCIU**, aby wejść do spisu telefonów i przewijać zapisane w nim pozycje, aż do odnalezienia potrzebnego numeru.
3. Naciśnij klawisz **YES**, aby zainicjować połączenie.

Połączenie z numerem ze spisu telefonów za pomocą klawiatury

Można również połączyć się z numerem przechowywanym w spisie telefonów przez przywołanie zapisanej z nim nazwy lub przywołanie pozycji, pod którą został zapisany.

Aby przywołać numer telefonu za pośrednictwem nazwy

1. Wybierz kolejno **Spis telef.**, **YES**, **Spis tel. nazwa**, **YES**.
2. Wprowadź nazwę, którą chcesz przywołać (lub jej pierwsze litery), używając klawiszy numerycznych w sposób opisany powyżej.
Nie musisz wprowadzać całej nazwy; wystarczy kilka pierwszych liter.
Telefon skojarzy litery z nazwami, znajdującymi się w pamięci.

SPIS TEL.
NAZWA
Nazwa: SUE

SUE
◀ (6) ▶
012345678900



3. Naciśnij klawisz **YES**.

Wyświetlane jest najlepsze skojarzenie wprowadzonych liter z nazwami ze spisu telefonów. W nawiasach znajduje się pozycja zapisu.

4. Jeśli wyświetlana nazwa nie jest tą, o którą chodziło, naciskaj klawisz strzałki **W LEWO** lub **W PRAWO**, aż znajdziesz właściwą nazwę i numer.
5. Naciśnij klawisz **YES**, aby zainicjować połączenie.

Wskazówka! Można również wprowadzić nazwę bezpośrednio po naciśnięciu klawisza strzałki **W LEWO** przy pustym wyświetlaczu w stanie gotowości.

Jeśli użytkownik zna pozycję pamięci, pod którą zapisany został określony numer telefonu, może przywołać ten numer za pośrednictwem numeru pozycji.

Aby przywołać numer telefonu za pośrednictwem pozycji

1. Wybierz kolejno **Spis telef**, **YES**, **Spis tel. pozycja**, **YES**.

2. Wprowadź numer pozycji zapisanego numeru telefonu.

W wypadku pozycji w pamięci karty, po prostu wprowadź numer.

W wypadku pozycji w pamięci telefonu, naciśnij i przytrzymaj klawisz **#**, aż pojawi się znak '□', a następnie wprowadź numer.

3. Naciśnij klawisz **YES**.

Nazwa i numer telefonu pojawia się na wyświetlaczu.

Jeśli wprowadzony numer pozycji jest zły, naciskaj klawisz strzałki **W LEWO** lub **W PRAWO**, dopóki nie znajdziesz potrzebnego numeru telefonu.

4. Naciśnij klawisz **YES**, aby wybrać numer.

Wskazówka! Można również wprowadzić numer pozycji, gdy wyświetlacz jest w stanie gotowości, a następnie nacisnąć klawisz **#**, aby przywołać numer telefonu. Należy pamiętać o znaku '□' przed numerem pozycji, jeśli numer zapisany jest w pamięci telefonu (aby uzyskać znak '□', należy nacisnąć i przytrzymać klawisz **#**).

Szybkie wybieranie

Numerzy telefonów zapisane w pamięci karty na pozycjach 1–9 można wywołać przez wprowadzenie numeru pozycji i naciśnięcie klawisza **YES**. Dobrze jest zachować pozycje 1–9 dla szczególnie ważnych numerów.

Przykład:

Aby połączyć się z Janem, którego numer zapisany jest w pamięci karty na pozycji 3:

1. Wprowadź cyfrę **3**.
2. Naciśnij klawisz **YES**.

SPIS TEL. POZYCJA
Pozycja: 6

SUE
(6)
012345678900



Prowadzenie spisu telefonów

Czasami ludzie zmieniają nazwiska, numery telefonów, a czasem nawet jedno i drugie. Aby spis telefonów przynosił najwięcej pożytku, nazwiska i numery powinny być aktualne. Łatwo je zmieniać za pomocą funkcji **Edycja**. Jeśli ktoś zmienił nazwisko i numer telefonu, wtedy łatwiej zastąpić starą pozycję, niż zmieniać nazwisko i numer.

Uwaga! W wypadku karty *SIM Pro*, edycja numerów telefonów wykorzystywanych przez dostawcę usług może nie być możliwa.

Istnieją dwa sposoby znalezienia w spisie telefonów pozycji, którą użytkownik chce edytować. Można do tego użyć zarówno nazwy, jak i pozycji zapisu.

Edycja za pośrednictwem pozycji

1. Wybierz kolejno **Spis telef.**, **YES**, **Edycja**, **YES**, **Znajdź poz.**

2. Wprowadź numer pozycji, którą chcesz edytować.

W wypadku pozycji w pamięci karty, po prostu wprowadź numer.

W wypadku pozycji w pamięci telefonu, naciśnij i przytrzymaj klawisz **#**, aż pojawi się znak ‘#’, a następnie wprowadź numer.

3. Naciśnij klawisz **YES**.

Na wyświetlaczu zobaczysz:

- nazwę (wyświetlaną w środkowym wierszu wyświetlacza),
- numer telefonu (w dolnym wierszu),
- pozycję zapisu (w górnym wierszu).

4. Aby wybrać wiersz do edycji, naciśnij klawisz strzałki **W PRAWO**.

Z prawej strony wybranego wiersza pojawi się kursor.

5. Poddaj edycji wiersz, używając:

- klawisza **CLR** do usuwania,
- klawiszy numerycznych do wprowadzania liter i cyfr,
- klawisza strzałki **W LEWO** do przesuwania kursora w lewo (lub klawisza strzałki **W PRAWO** do przesuwania kursora w prawo, gdy kursor znajduje się w wierszu).

6. W razie potrzeby naciśnij klawisz strzałki **W PRAWO**, aby wybrać inny wiersz i kontynuować edycję.

7. Aby zachować zmiany, naciśnij klawisz **YES**.

Edycja za pośrednictwem nazwy

1. Wybierz kolejno **Spis telef.**, **YES**, **Edycja**, **YES**, **Znajdź nzw.**, **YES**.

2. Używając klawiszy numerycznych, wprowadź nazwę pozycji, którą chcesz edytować. Im więcej liter wprowadzisz, tym łatwiej telefon znajdzie właściwą nazwę.

EDYCJA	6
◀ Znajdź poz ▶	
Pozycja	

EDYCJA	6
JAN	
012345678900	

EDYCJA	
◀ Znajdź nzw ▶	
Nazwa	BOB

3. Aby wybrać pozycję, naciśnij klawisz **YES**.
4. Teraz możesz kontynuować postępowanie od punktu 4 procedury opisanej powyżej.

Kopiowanie numerów telefonów między pamięciami

Jeśli użytkownik chce zmienić kartę SIM lub telefon, przydatne może okazać się skopiowanie spisu telefonów z pamięci karty SIM do pamięci telefonu lub odwrotnie. Spis telefonów można potem z łatwością skopiować do wybranej pamięci. Również po zapelnieniu pamięci spisu telefonów użytkownik może chcieć przenieść pozycje z jednej pamięci do drugiej.

Aby skopiować wszystkie numery z pamięci karty do pamięci telefonu

1. Wybierz kolejno **Spis telef.**, **YES**, **Kop. wszys.**, **YES**.
2. Wybierz opcję **Karta→Tel** i naciśnij klawisz **YES**.
3. Wprowadź numer pierwszej pozycji w pamięci karty, którą chcesz skopiować do pamięci telefonu, i naciśnij klawisz **YES**.
4. Wprowadź numer pierwszej pozycji w pamięci telefonu, na którą mają być skopiowane numery, i naciśnij klawisz **YES**.

Na wyświetlaczu pojawia się komunikat **Stare poz. będą skas. Kopiować?**.

5. Naciśnij klawisz **YES**, aby rozpocząć kopiowanie.

Uwaga! W wypadku karty SIM Pro, menu "Kop wszys Karta→Tel" może nie być dostępne.

Aby skopiować wszystkie numery z pamięci telefonu do pamięci karty

1. Wybierz kolejno **Spis telef.**, **YES**, **Kop wszys.**, **YES**.
 2. Wybierz opcję **Tel→Karta** i naciśnij klawisz **YES**.
 3. Wprowadź numer pierwszej pozycji w pamięci telefonu, którą chcesz skopiować do pamięci karty, i naciśnij klawisz **YES**.
 4. Wprowadź numer pierwszej pozycji w pamięci karty, na którą mają być skopiowane numery, i naciśnij klawisz **YES**.
- Na wyświetlaczu pojawia się komunikat **Stare poz. będą skas. Kopiować?**.
5. Naciśnij klawisz **YES**, aby rozpocząć kopiowanie.

Aby pojedynczo kopiować numery z pamięci karty do pamięci telefonu

1. Wybierz kolejno **Spis telef.**, **YES**, **Kopiuuj.**, **YES**.
2. Wybierz opcję **Karta→Tel** i naciśnij klawisz **YES**.
3. Wybierz numer pierwszej pozycji w pamięci karty, którą chcesz skopiować, i naciśnij klawisz **YES**.
4. Wybierz numer pierwszej pozycji w pamięci telefonu, na którą ma być kopiowany numer, i naciśnij klawisz **YES**.

KOP. WSZYS
◀ Karta→Tel ▶

KOP PAM SIM
Od pierwszej
pozycji: _

KOP. WSZYS
◀ Tel→Karta ▶

KOP PAM TEL
Od pierwszej
pozycji: _#_

KOPIUJ
◀ Karta→Tel ▶

BOB
6
Kopiuj do #29

5. Naciśnij klawisz **YES**, aby rozpocząć kopiowanie.
Wyświetlana jest pozycja początkowa w pamięci karty i proponowana następna wolna pozycja w pamięci telefonu.
6. Aby kontynuować kopiowanie, naciśnij jeden z następujących klawiszy:
- **YES**, aby kopiować.
 - **NO**, aby przejść do następnej pozycji w pamięci karty.
 - **CLR**, aby kopiować na inną pozycję, zarówno w pamięci karty, jak i telefonu. Wprowadź numer pozycji i naciśnij klawisz **YES**.
 - Klawisz strzałki **W LEWO** i **W PRAWO**, aby poruszać się między pozycjami w pamięci karty.

Aby przerwać kopiowanie

- Naciśnij dwukrotnie klawisz **CLR**.

Aby pojedynczo kopiować numery z pamięci telefonu do pamięci karty

1. Wybierz kolejno **Spis telef**, **YES**, **Kopiuj**, **YES**.

2. Wybierz opcję **Tel→Karta** i naciśnij klawisz **YES**.

Aby kopiować numery z pamięci telefonu do pamięci karty, użyj klawiszy **YES**, **NO** i **CLR** w sposób opisany w procedurze „*Aby pojedynczo kopiować numery z pamięci karty do pamięci telefonu*”, znajdującej się powyżej.

Korzystanie z dziennika rozmów

Połączenie z osobą, która telefonowała wcześniej

Jeśli abonament obejmuje usługę identyfikacji linii wywołującej (CLI), a sieć osoby telefonującej wysłała numer, w pamięci telefonu przechowywane są numery dziesięciu ostatnio odebranych połączeń.

Aby przywołać numer jednego z dziesięciu ostatnio odebranych połączeń

1. Wybierz kolejno **Spis telef.**, **YES**, **Odebrane połączenia**, **YES**.
2. Wybierz numer, z którym chcesz się połączyć.
3. Naciśnij klawisz **YES**, aby zainicjować połączenie.

Aby wyczyścić pamięć odebranych połączeń

1. Wybierz kolejno **Spis telef.**, **YES**, **Odebrane połączenia**, **YES**.
2. Naciśnij klawisz **CLR**.
Pojawia się pytanie **Skasować wszystkie?**
3. Naciśnij klawisz **YES**, aby usunąć wszystkie numery z pamięci odebranych połączeń.

Połączenia nieodebrane

Jeśli były połączenia, których użytkownik nie mógł odebrać, liczba nieodebranych połączeń wyświetlana jest na wyświetlaczu w stanie gotowości, aż do naciśnięcia klawisza **CLR**.

Informacje o dziesięciu ostatnich nieodebranych połączeniach przechowywane są w pamięci telefonu, dzięki czemu można zobaczyć, kiedy miało miejsce połączenie. Jeśli abonament obejmuje usługę identyfikacji linii wywołującej (CLI), a sieć osoby telefonującej wysłała numer, można również dowiedzieć się, kto telefonował. Jeśli w spisie telefonów zapisano numer wraz z nazwą, wówczas na wyświetlaczu pojawia się również ta nazwa. (Patrz „Osobisty spis telefonów” na str. 33).

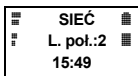
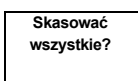
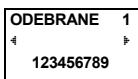

MENU
◀ Poczta ▶

NIE ODEBR.
◀ 16:01 ▶
123456789

NIE ODEBR.
◀ 19-02-99 ▶
Nieznany

Aby dowiedzieć się, kto i kiedy telefonował

1. Wybierz kolejno **Poczta, YES, Nie odebr., YES**.

Na wyświetlaczu pokazywany jest numer ostatnio telefonującej osoby (jeśli abonament obejmuje usługę identyfikacji linii wywołującej) wraz z godziną (lub datą) połączenia. Jeśli nie odebrano informacji o numerze osoby telefonującej, na wyświetlaczu pojawia się jeden z komunikatów:

- **Nieznany**, co oznacza, że informacje na ten temat nie były dostępne,
- **Nr zastrzeżony**, co oznacza, że osoba telefonująca chciała ukryć numer.

2. Aby obejrzeć inne nieodebrane połączenia, naciskaj klawisz strzałki **W LEWO** lub **W PRAWO**.
3. Naciśnij klawisz **NO**, aby powrócić do menu **Nie odebr.**

Uwaga! Jeśli nieodebrane połączenia sprawdzane są tego samego dnia, wyświetlana jest godzina połączenia. W pozostałych wypadkach godzina zastąpiona jest datą. Można przełączać pomiędzy datą a godziną, naciskając klawisz *.

Aby połączyć się z numerem z listy nieodebranych połączeń

1. Wybierz kolejno **Poczta, YES, Nie odebr., YES**.
2. Wybierz numer, z którym chcesz się połączyć, i naciśnij klawisz **YES**.
3. Naciśnij klawisz **NO**, aby zakończyć połączenie.

Aby usunąć numer z pamięci nieodebranych połączeń

1. Wybierz kolejno **Poczta, YES, Nie odebr., YES**.
2. Wybierz numer, który chcesz usunąć i naciśnij klawisz **CLR**.
Na wyświetlaczu pojawia się pytanie **Usunąć?**
3. Naciśnij klawisz **YES**, aby usunąć numer.

Usługa poczty głosowej

Uwaga! Nie wszyscy operatorzy oferują tę usługę. Usługa ta zależy również od rodzaju abonamentu.

Usługa poczty głosowej pozwala abonentom wywołującym na pozostawianie wiadomości głosowych, gdy ich połączenia nie są odbierane. Jeśli pozostawiono wiadomość głosową, rozlega się sygnał dźwiękowy (jeśli sygnalizacja jest włączona), a na wyświetlaczu pojawia się ikona poczty głosowej.

Jeśli nieodebrana poczta głosowa czeka na użytkownika, u dołu wyświetlacza znajduje się symbol ☎.

Więcej informacji na temat korzystania z systemu poczty głosowej można znaleźć w materiałach dostarczonych przez operatora sieci.

Uwaga! Niektórzy operatorzy mogą informować o oczekującej poczcie głosowej, wysyłając krótką wiadomość tekstową SMS (patrz „Wysyłanie i odbieranie wiadomości tekstowych (SMS)” na str. 53).

Uaktywnianie funkcji poczty głosowej

W wypadku większości kart SIM, numer dostępu do usługi poczty głosowej zapisany jest w pamięci karty. Jeśli nie można uzyskać numeru z karty SIM, należy wprowadzić go ręcznie.

Aby wprowadzić numer telefonu usługi poczty głosowej

1. Wybierz kolejno **Poczta, YES, Nr pocz gł, YES, Nowy numer, YES**.
2. Jeśli nie pojawia się żaden numer, wprowadź nowy.
3. Naciśnij klawisz **YES**, aby potwierdzić nowy numer.

Aby uaktywnić funkcję poczty głosowej w telefonie

1. Wybierz kolejno **Poczta, YES, Nr pocz gł, YES**.
2. Wybierz opcję **Włącz** i naciśnij klawisz **YES**.

Nawiązanie połączenia z pocztą głosową

Fakt otrzymania poczty głosowej jest sygnalizowany na wyświetlaczu komunikatem **Poczta głos Sprawdzić?**. Wiadomość można teraz sprawdzić, naciskając klawisz **YES**.

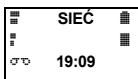
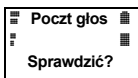



Jeśli użytkownik naciśnie klawisz **NO**, będzie mógł później w dowolnym momencie połączyć się z pocztą głosową, aby odsłuchać zapisane wiadomości. Aby to uczynić:

- Wybierz kolejno **Poczta, YES, Poczł głos, YES**.
Telefon automatycznie połączy się z pocztą głosową. Postępuj zgodnie z instrukcjami, udzielanymi w trakcie połączenia.

Wskazówka! Można także połączyć się z numerem poczty głosowej przez naciśnięcie i przytrzymanie klawisza **1** w stanie gotowości.

Aby zmienić numer poczty głosowej

1. Wybierz kolejno **Poczta, YES, Nr poczł gł, YES, Nowy numer, YES**.
2. Wprowadź nowy numer i naciśnij klawisz **YES**.

Aby zmienić sygnał poczty głosowej

1. Wybierz kolejno **Ustawienia, YES, Sygn wiad, YES**.
2. Wybierz odpowiedni sygnał i naciśnij klawisz **YES**.

Wyłączanie poczty głosowej

1. Wybierz kolejno **Poczta, YES, Nr poczł gł, YES**.
2. Wybierz opcję **Wyłącz** i naciśnij klawisz **YES**.

Dostosowywanie telefonu do potrzeb użytkownika

Menu **Ustawienia** zawiera kilka funkcji umożliwiających dostosowanie telefonu do potrzeb konkretnego użytkownika. Niektóre z tych funkcji dostępne są tylko w sytuacji, gdy do telefonu podłączone jest dodatkowe wyposażenie (na przykład akcesoria do trybu głośnomówiącego).

Język wyświetlacza

Większość nowoczesnych kart SIM automatycznie ustawia język wyświetlacza odpowiednio do kraju, w którym została zakupiona karta SIM. W przeciwnym razie stosowany jest język angielski.

Aby zmienić język wyświetlacza

1. Wybierz kolejno **Ustawienia**, **YES**, **Język**, **YES**.
W nawiasach pojawi się aktualnie wybrany język.
2. Wybierz odpowiedni język i naciśnij klawisz **YES**.

Uwaga! *Jeśli przez przypadek użytkownik wybierze język, którego nie rozumie, może powrócić do języka angielskiego, naciskając w dowolnym momencie kolejno klawisze **W LEWO 0000 W PRAWO**.*

Przycisk alarmowy

Model R250s PRO jest wyposażony w **przycisk alarm** umieszczony u góry telefonu w pobliżu anteny (patrz „Przegląd” na str. 4). Naciskając i przytrzymując ten przycisk, można łatwo wybrać wcześniej określony numer alarmowy, bez potrzeby wybierania w zwykły sposób.

Przy zakupie telefonu numerem alarmowym (stosowanym po naciśnięciu przycisku alarm) jest międzynarodowy numer alarmowy 112. Może on zostać zmieniony na inny, preferowany przez użytkownika.

USTAWIENIA

◀ Język ▶
(Auto)

USTAWIENIA

◀ Klaw. alarm ▶

KLAW. ALARM

◀ Włącz ▶

SPIS TELEF

Numer
alarmowy ▶

Uwaga! Po zmianie zaprogramowanego numeru alarmowego (112) trzeba włożyć kartę SIM i wprowadzić kod PIN (jeśli karta jest zablokowana). W przeciwnym wypadku, zamiast określonego przez użytkownika numeru wybierany będzie fabrycznie zaprogramowany numer alarmowy (112).

Przed użyciem przycisku alarmowego należy włączyć funkcję alarmu. Bezpośrednio po zakupie telefonu funkcja ta jest aktywna.

Aby włączyć lub wyłączyć przycisk alarm

1. Wybierz kolejno **Ustawienia, YES, Klaw.alarm, YES**.
2. Wybierz opcję **Włącz** lub **Wyłącz** i naciśnij klawisz **YES**.

Aby zmienić numer alarmowy

1. Wybierz kolejno **Spis telef, YES, Numer alarmowy, YES**.
2. Podдай edycji numer w taki sam sposób, jak inne zapisy w spisie telefonów. Możesz także skojarzyć numer alarmowy z nazwą. (Patrz „Osobisty spis telefonów” na str. 33).
3. Naciśnij klawisz **YES**, aby zatwierdzić nowy numer alarmowy.

Uwaga! Jeśli włączona jest funkcja wybierania ustalonego, na liście musi być umieszczony numer alarmowy. Jeśli tam go nie ma, nie można użyć przycisku alarmowego w celu wykonania połączenia alarmowego. Jednak, jeśli numerem alarmowym jest międzynarodowy numer 112, użytkownik nie musi go umieszczać na liście numerów ustalonych. Więcej informacji na temat numerów ustalonych, można znaleźć w sekcji „Wybieranie ustalone i ustalone połączenia przychodzące” na str. 70.

Głośność słuchawki

Telefon ma dwa oddzielne rodzaje ustawiania głośności, zależnie od trybu, który jest aktualnie wybrany: Telefon lub Zestaw głośnomówiący. Aktualnie wybrany tryb jest wyświetlany w środkowym wierszu, gdy zostanie wybrane menu **Głośność słuchawki**.

Podczas używania telefonu z różnymi akcesoriami do trybu głośnomówiącego można ustawiać niezależne obie głośności. Oznacza to, że ustawienia głośności słuchawki, gdy telefon jest podłączony do akcesoriów do trybu głośnomówiącego, nie mają wpływu na ustawienia telefonu, gdy trzymany jest on w ręce, i odwrotnie.

Uwaga! Jeśli używana jest karta SIM Pro, to zamiast ustawień głośności dla trybu głośnomówiącego aktywne będą ustawienia dla trybu Mów po naciśnięciu. (Patrz „Głośność słuchawki” na str. 95).

**GŁOŚN SŁCH
GŁOŚNOMÓW.**



Aby ustawić głośność słuchawki

1. Wybierz kolejno **Ustawienia, YES, Głośn słch, YES**.
W środkowym wierszujest wyświetlany aktualny tryb: **Telefon** lub **Głośnomów.**
2. Aby zmniejszyć głośność, użyj klawisza strzałki **W LEWO**.
Aby zwiększyć głośność, użyj klawisza strzałki **W PRAWO**.
3. Naciśnij klawisz **YES**, aby potwierdzić ustawienia.

Wskazówka! *Podczas rozmowy do zmiany głośności można użyć klawiszy głośności z boku telefonu.*

Uwaga! *Po przełączeniu w tryb Głośnomówiący (lub Mów po naciśnięciu) głośność głośnika znacznie wzrasta. Podczas rozmowy nie wolno trzymać telefonu blisko ucha, ponieważ może to spowodować uszkodzenie słuchu. Więcej informacji na ten temat można znaleźć w sekcji „Telefon głośnomówiący” na str. 27.*

Głośność sygnału dzwonka

Głośność dzwonka można ustawić na jednym z siedmiu poziomów. Jeśli głośność jest na pierwszym poziomie, po nadejściu połączenia użytkownik usłyszy dwa krótkie dźwięki (kliknięcia). Ostatni poziom oznacza, że po nadejściu połączenia sygnał dzwonienia będzie narastał. Użytkownik może również wyłączyć sygnał dzwonienia. Ustawienia głośności dzwonka pozwalają na określenie poziomu:

- gdy telefon jest trzymany w ręce,
- gdy telefon jest podłączony do akcesoriów do trybu głośnomówiącego,

Aby ustawić poziom sygnału dzwonka

1. Wybierz kolejno **Głośn.dzw., YES, Brzęczyk, YES**.
2. Użyj klawiszy strzałek **W LEWO** i **W PRAWO**, aby ustawić poziom sygnału dzwonka.
 - Naciśnięcie klawisza **W PRAWO** zwiększa głośność.
 - Naciśnięcie klawisza **W LEWO** zmniejsza głośność.Każdemu zwiększeniu głośności towarzyszy jednokrotny sygnał dzwonka, z wyjątkiem ustawienia **Wyłączone** i **Stopniowo**.
3. Naciśnij klawisz **YES**, aby zapisać ustawienia.

Wskazówka! *Klawiszami głośności znajdującymi się z boku telefonu można bezgłośnie zmienić głośność sygnału dzwonka.*

**GŁOŚN.DZW.
Brzęczyk**



Wibracyjna sygnalizacja połączeń

Gdy włączona jest wibracyjna sygnalizacja połączeń, telefon drga po nadejściu połączenia lub wiadomości tekstowej. Funkcja ta jest użyteczna na przykład wtedy, gdy użytkownik pracuje w hałaśliwym środowisku i może nie usłyszeć dzwonienia.

Aby włączyć lub wyłączyć wibracyjną sygnalizację połączeń

1. Wybierz kolejno **Głośn.dzw.**, **YES**, **Wibrator**, **YES**.
2. Wybierz opcję **Włącz** lub **Wyłącz** i naciśnij klawisz **YES**.

Uwaga! *W tym samym czasie można wybrać zarówno wibracyjną sygnalizację połączeń, jak i sygnalizację brzęczykiem.*

Rodzaje sygnału dzwonka

Rodzaj sygnału dzwonka można wybrać z listy różnych dźwięków i melodii. Można również ułożyć własną melodię, wprowadzając nuty z klawiatury (patrz „Układanie własnego sygnału dzwonka”, poniżej).

Aby wybrać jeden z rodzajów sygnałów dzwonka

1. Wybierz kolejno **Ustawienia**, **YES**, **Rodz.dzwon**, **YES**.
Pojawi się aktualny rodzaj sygnału dzwonka.
2. Wybierz właściwy rodzaj sygnału dzwonka i naciśnij klawisz **YES**.

Uwaga! *Jeśli włączone są menu Dane (patrz „Wysyłanie i odbieranie faksów oraz transmisja danych” na str. 90), można ustawić rodzaj sygnału dzwonka odpowiednio dla rozmowy (w środkowym wierszu wyświetlacza pojawi się ‘Telefon’), faksów i transmisji danych. Jeśli użytkownik korzysta z obsługi dwóch linii, (patrz „Wysyłanie i odbieranie faksów oraz transmisja danych” na str. 90), może ustawić różne rodzaje sygnałów dzwonka dla obu linii.*

Układanie własnego sygnału dzwonka

Użytkownik może ułożyć własną melodię wykorzystywaną jako sygnał dzwonka.

Aby ułożyć własny sygnał dzwonka

1. Wybierz kolejno **Ustawienia**, **YES**, **Kompoz. mel.**, **YES**.
2. Wprowadź nuty za pomocą klawiszy numerycznych.
3. Naciśnij klawisz **YES**, aby wysłuchać melodii.
Na wyświetlaczu pojawi się pytanie **Gotowa?**.
4. Aby zapisać melodię, naciśnij klawisz **YES**. Aby kontynuować edycję, naciśnij klawisz **NO**.

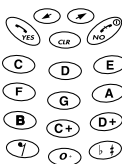
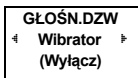

Sygnal wiadomości

Użytkownik może wybrać, czy nadejście wiadomości tekstowej (SMS) lub głosowej ma być sygnalizowane kliknięciem, modulowanym sygnałem dzwonka, czy też wcale nie ma być sygnalizowane.

Aby ustawić sygnał wiadomości

1. Wybierz kolejno **Ustawienia, YES, Sygn wiad, YES**.
2. Wybierz dźwięk, który ma sygnalizować nadejście wiadomości.
3. Naciśnij klawisz **YES**, aby potwierdzić wybór.

USTAWIENIA

◀ Sygn wiad ▶
(Klik)

USTAWIENIA

◀ Liczn.min. ▶
(Wyłącz)

Licznik minut

Jeśli zostanie uaktywniony licznik minut, w czasie połączenia co minutę telefon będzie wydawał krótki dźwięk.

Aby włączyć lub wyłączyć licznik minut

1. Wybierz kolejno **Ustawienia, YES, Liczn.min., YES**.
2. Wybierz opcję **Włącz** lub **Wyłącz** i naciśnij klawisz **YES**.

DŹWIĘK KLW

◀ Klik ▶

Dźwięk klawiatury

Użytkownik może wybrać, czy naciśnięcie klawisza ma być sygnalizowane kliknięciem, tonem, czy też nie ma być sygnalizowane.

Aby ustawić dźwięk klawiszy

1. Wybierz kolejno **Ustawienia, YES, Dźwięk klw, YES**.
2. Wybierz żądany dźwięk i naciśnij klawisz **YES**.

Uwaga! *Jedynym dostępnym dźwiękiem dla klawiszy poziomu głośności jest kliknięcie.*

Podświetlenie wyświetlacza

Światło wyświetlacza można ustawić na automatyczne, wyłączone lub włączone. W trybie automatycznym podświetlenie wyświetlacza jest wyłączone automatycznie 20 sekund po naciśnięciu ostatniego klawisza. Jest ono włączane ponownie po naciśnięciu klawisza lub po nadejściu wiadomości.

Aby ustawić światło wyświetlacza

1. Wybierz kolejno **Ustawienia, YES, Podświetl., YES**.
2. Wybierz właściwe ustawienie podświetlenia wyświetlacza i naciśnij klawisz **YES**.

Uwaga! *Użytkownik ma do dyspozycji ustawienie dla telefonu trzymanego w ręce oraz dla telefonu używanego z zestawem głośnomówiącym zasilanym z zewnętrznego źródła. Na przykład, jeśli telefon jest umieszczony w uchwycie*

USTAWIENIE

◀ Podświetl. ▶
(Auto)

samochodowego zestawu głośnomówiącego, można ustawić tak podświetlenie wyświetlacza, aby było zawsze włączone.

Tekst powitania

Po włączeniu telefonu na wyświetlaczu pojawia się tekst powitania. W miejsce domyślnego powitania użytkownik może ułożyć swój własny tekst. Jednak niektórzy operatorzy nie umożliwiają zmiany tekstu powitania.

Aby wprowadzić własne powitanie

1. Wybierz kolejno **Ustawienia, YES, Powitanie, YES, Nowy tekst, YES**.
2. Wpisz własne powitanie, korzystając z klawiszy numerycznych. Informacje, jak wprowadzać litery, zamieszczono w sekcji „*Wprowadzanie liter*” na str. 34.
3. Naciśnij klawisz **YES**, aby potwierdzić tekst powitania.

Aby włączyć lub wyłączyć Tekst powitania

1. Wybierz kolejno **Ustawienia, YES, Powitanie, YES**.
2. Wybierz opcję **Włącz** lub **Wyłącz** i naciśnij klawisz **YES**.

Wyświetlanie numeru telefonu

Po włączeniu telefonu wyświetlany jest numer telefonu użytkownika, pobierany z karty SIM. Jeśli numer nie jest wyświetlany, użytkownik może sam go.

Aby wprowadzić własny numer telefonu

1. Wybierz kolejno **Ustawienia, YES, Nr tel., YES**.
2. Wpisz numer telefonu.
3. Naciśnij klawisz **YES**, aby potwierdzić numer.

Uwaga! Można również wprowadzić numer faksu i/lub łącza danych, jeśli pozwala na to karta SIM.

Czas i data

Menu **Zegar** pozwala ustawić czas i datę. Umożliwia ono również włączenie funkcji alarmu (patrz „*Alarm*” na str. 91). Czas jest wyświetlany u dołu wyświetlacza zawsze wtedy, gdy telefon jest w stanie gotowości.

Przy zakupie telefonu czas jest ustawiony w formacie 24-godzinny. Użytkownik może zmienić format czasu na 12-godzinny.

Aby zmienić format czasu

1. Wybierz kolejno **Zegar, YES, TrybZegara, YES**.
2. Wybierz żądany tryb zegara: **24 godzin** lub **AM/PM**.
3. Naciśnij klawisz **YES**.

POWITANIE

◀ Nowy tekst ▶
(Welcome)

NUMER

◀ Nr tel. ▶
()

ZEGAR

◀ TrybZegara ▶
(24 godzin)

NAST.ZEGAR
(18:39)
_ - : - - -

Aby ustawić zegar

1. Wybierz kolejno **Zegar, YES, Nast.zegar, YES**.
2. Wpisz czas, w godzinach i minutach.
3. Naciśnij klawisz **YES**.

Uwaga! Jeśli w funkcji 'Tryb zegara', został wybrany format 12-godzinny, można przełączać się między ustawieniami am i pm za pomocą klawisza #.

Data

Gdy telefon jest w stanie gotowości, w środkowym wierszu wyświetlacza może być pokazywana data.

Aby ustawić datę

1. Wybierz kolejno **Zegar, YES, Ustaw datę, YES**.
2. Wpisz rok (dwie cyfry) i naciśnij klawisz **YES**.
3. W ten sam sposób wpisz miesiąc i dzień.
4. Naciśnij klawisz **YES**.

Aby ustawić format daty

1. Wybierz kolejno **Zegar, YES, Tryb daty, YES**.
2. Wybierz właściwy format daty lub wybierz opcję **Wyłącz**, jeśli nie chcesz wyświetlania daty.
3. Naciśnij klawisz **YES**.

USTAW DATĘ
Podaj rok:
-

ZEGAR
Tryb daty
(08-lut-99)

Przywrócenie ustawień standardowych

Istnieje możliwość przywrócenia wszystkich ustawień menu do wartości fabrycznych. Aby przywrócić wszystkie ustawienia, należy wprowadzić kod blokady telefonu. Domyślnym kodem, aktywnym przy zakupie telefonu, jest **0000**. Więcej informacji na ten temat, można znaleźć w sekcji „Bezpieczeństwo telefonu i abonamentu” na str. 66.

Aby przywrócić wszystkie ustawienia

1. Wybierz kolejno **Ustawienia, YES, Ustawienia standardowe, YES**.
2. Wprowadź kod blokady telefonu (domyślnym kodem jest 0000).
3. Naciśnij klawisz **YES**, aby przywrócić wszystkie ustawienia do wartości standardowych.

USTAWIENIA
Ustawienia
standardowe

Podaj kod
resetowania

Wysyłanie i odbieranie wiadomości tekstowych (SMS)

Usługa krótkich wiadomości tekstowych (Short Message Service, SMS) umożliwia wysyłanie i odbieranie wiadomości tekstowych zawierających do 160 znaków. Jeśli telefon jest wyłączony w czasie, gdy została przysłana wiadomość, po jego ponownym włączeniu ikona koperty wskazuje, że jest do odebrania wiadomość.

Aby możliwe było wysłanie odpowiedzi na odebraną wiadomość lub wysłanie własnej wiadomości, niezbędne jest ustawienie numeru do odpowiedniego **centrum usług sieciowych**. Jeśli karta SIM nie zawiera numeru telefonu do centrum usług sieciowych, numer ten musi wprowadzić użytkownik. (Patrz „Przygotowanie telefonu do wysyłania wiadomości tekstowych” na str. 54).

Uwaga! Usługa przesyłania krótkich wiadomości tekstowych może nie być dostępna we wszystkich sieciach. Niektórzy operatorzy sieci mogą umożliwiać wysyłanie wiadomości tego typu tylko w obrębie własnej sieci.

Dwa rodzaje pamięci

Telefon ma dwa rodzaje pamięci do zapamiętywania wiadomości: pamięć telefonu i pamięć karty.

Pamięć telefonu

Jeśli użytkownik nie chce od razu odczytać nadesłanej wiadomości, jest ona automatycznie zapisywana w pamięci telefonu. Umożliwia to późniejsze jej odczytanie.

Jeśli w pamięci znajdują się nieprzeczytane wiadomości, po lewej stronie dolnego wiersza wyświetlacza pojawi się ikona listu (☐).

W pamięci telefonu może znajdować się maksymalnie 10 wiadomości. Gdy zajęte są wszystkie pozycje pamięci, nowa wiadomość zastępuje najdawniejszą. Gdy pamięć telefonu zostanie zapełniona wiadomościami nieprzeczytanymi, nowe wiadomości są automatycznie zapisywane w pamięci karty SIM. Po zapełnieniu się pamięci karty SIM, ikona listu (☐) zacznie migać.

Wiadomości pozostają w pamięci telefonu tak długo, aż użytkownik je usunie (patrz „*Usuwanie wiadomości*” na str. 58), włoży inną kartę SIM lub do czasu, gdy potrzebne będzie miejsce dla nowych wiadomości.

Pamięć karty SIM

Jeśli odebrano ważną wiadomość, która nie powinna być usunięta z pamięci telefonu, można zapisać ją w pamięci karty SIM. Oznacza to, że taką wiadomość można odczytywać za pomocą dowolnego telefonu. Wiadomości zapisane w pamięci karty SIM pozostają w niej aż do usunięcia przez użytkownika. Gdy pamięć karty SIM zostanie zapełniona, ikona listu (☒) zacznie migać.

Przygotowanie telefonu do wysyłania wiadomości tekstowych

Jeśli numer telefonu centrum usług sieciowych nie może być przywołany z karty SIM, to użytkownik musi wpisać go ręcznie, gdyż inaczej nie będzie mógł ani odpowiadać na odebrane wiadomości, ani wysyłać własnych.

Aby ustawić numer do centrum usług sieciowych

1. Wybierz kolejno **Poczta, YES, Wysyłanie wiadomości, YES, Opcje, YES**.
2. Wybierz opcję **Centr usług** i naciśnij klawisz **YES**.
3. Jeśli na wyświetlaczu nie pojawi się żaden numer, wprowadź numer centrum usług sieciowych, łącznie z międzynarodowym prefiksem (+), i naciśnij **YES**.
4. Aby powrócić do stanu gotowości, naciśnij klawisz **CLR**.
Telefon jest teraz gotowy do wysyłania i odbierania wiadomości tekstowych.

Uwaga! *Niektórzy operatorzy sieciowi umożliwiają wysyłanie wiadomości SMS tylko w obrębie własnej sieci.*

Redagowanie wiadomości tekstowej

Aby utworzyć wiadomość, trzeba wiedzieć, jak wprowadzać znaki za pomocą klawiatury numerycznej.

Naciśnij	Aby uzyskać
1	Odstęp - ? ! , . : " ' () 1 ; < = >
2	A B C Ä Å Æ à ç 2 Γ
3	D E F è É 3 Δ Φ
4	G H I ì 4
5	J K L 5 Λ
6	M N O Ñ Ö Ø ò 6
7	P Q R S ß 7 Π Σ
8	T U V Ü ü 8
9	W X Y Z 9

POCZTA
Wysyłanie
« wiadomości »

**WYSYLANIE
WIADOMOŚCI**
« Wiadomość »

OPCJE
« Centr usług »
(0123456789)

Naciśnij	Aby uzyskać
0	0 + & @ / \$ % Ł Θ Ξ Ψ Ω ϖ ¥ § £ ğ
#	# *

Naciskaj odpowiedni klawisz **1–9, 0** lub **#**, aż na wyświetlaczu pojawi się żądany znak.

Przykład:

- Aby wpisać **A**, jeden raz naciśnij klawisz **2**.
- Aby wpisać **B**, dwa razy naciśnij klawisz **2**.
- Aby wpisać małą literę, wprowadź dowolną literę np. 'A'. Następnie naciśnij *; pojawi się litera 'a'. Małe litery będą pojawiały się, aż do ponownego naciśnięcia klawisza *.
- Aby od razu wpisać drugą literę z klawiatury numerycznej, np. 'B', naciśnij i przytrzymaj klawisz zwiększania głośności, a następnie naciśnij klawisz **2**. Aby wpisać trzecią literę, np. 'C', naciśnij i przytrzymaj klawisz zmniejszania głośności, a następnie naciśnij **2**.
- Aby wpisać cyfrę, naciśnij i przytrzymaj właściwy klawisz.
- Aby przewinąć tekst, użyj klawiszy **W LEWO** i **W PRAWO**.
- Aby usunąć literę na lewo od kursora, naciśnij klawisz **CLR**.

Aby sprawdzić, jakie znaki zostały wpisane:

- Naciskaj klawisz **W LEWO**, aż do pojawienia się właściwych znaków.

Uwaga! Jeśli pomiędzy wpisywanymi znakami nastąpi przerwa dłuższa niż 120 sekund, telefon powróci do stanu gotowości.

Wysyłanie wiadomości tekstowych

1. Wybierz kolejno **Poczta, YES, Wysyłanie wiadomości, YES, Nowa, YES**. Pojawi się pusty wyświetlacz.
2. Wpisz wiadomość (patrz „Redagowanie wiadomości tekstowej”, powyżej).
3. Po napisaniu wiadomości naciśnij klawisz **YES**. Na wyświetlaczu pojawi się komunikat **Czy żądasz odpowiedzi?**
4. Jeśli chcesz, aby odbiorca wiadomości odpowiedział na nią, naciśnij klawisz **YES**. Jeśli nie, naciśnij klawisz **NO**.
5. Wprowadź numer telefonu odbiorcy lub wybierz go ze spisu telefonów. Aby wejść do spisu telefonów, naciśnij dwa razy klawisz strzałki **W LEWO**.
6. Teraz masz dwie możliwości:
 - Aby wysłać wiadomość od razu, naciśnij klawisz **YES**.
 - Aby zapisać wiadomość do późniejszego użytku, naciśnij **NO**. Wiadomość została zapisana do pamięci wiadomości. Jeśli użytkownik zdecydował się na późniejsze wysłanie wiadomości,

◀ Nowa ▶

Czy żądasz odpowiedzi?

WYSYŁANIE WIADOMOŚCI
◀ Podaj nr: ▶

może ją znaleźć w menu **Wysyłanie wiadomości**. Wiadomość ta opatrzona jest etykietą **Do wysłania**. Więcej informacji, na temat wysyłania zapisanych wiadomości, można znaleźć w sekcji „Często używane wiadomości” na str. 59.

Uwaga! Ta sama procedura stosuje się do wszystkich typów wiadomości, na przykład wiadomości e-mail, faksów itd. Informacje na temat dostępnych typów wiadomości można uzyskać u operatora sieci.

Dostosowywanie wiadomości tekstowych

Jeśli wiadomość nie może zostać dostarczona, ponieważ odbiorca ma wyłączony telefon, centrum usług może zapisać wiadomość i wysłać ją później. Jeśli centrum usług nie będzie mogło dostarczyć wiadomości do odbiorcy w określonym czasie, wiadomość zostanie skasowana.

Aby ustawić okres ważności wiadomości

1. Wybierz kolejno **Poczta, YES, Wysyłanie wiadomości, YES, Opcje, YES**.
2. Wybierz opcję **Okres ważn** i naciśnij klawisz **YES**.
3. Wybierz odpowiednią długość okresu i naciśnij klawisz **YES**.

Zmianianie typu wiadomości

Telefon jest przygotowany do wysyłania różnych typów wiadomości. Centrum usług operatora sieci może udostępniać funkcje przekształcania wiadomości tekstowych na format faksu, głosu, poczty e-mail itd., odpowiadający urządzeniu odbierającemu wiadomość.

Informacje o możliwych formatach wiadomości można uzyskać u operatora sieci.

Aby ustawić typ wiadomości

1. Wybierz kolejno **Poczta, YES, Wysyłanie wiadomości, YES, Opcje, YES**.
2. Wybierz opcję **Typ wiad.** i naciśnij klawisz **YES**.
3. Wybierz odpowiedni typ wiadomości i naciśnij klawisz **YES**.

Uwaga! *Standard oznacza zwykłą wiadomość tekstową (SMS), wysyланą do innego telefonu. Standard jest domyślnym typem wiadomości.*

Odbieranie i odczytywanie wiadomości

Gdy nadeszła wiadomość, słychać sygnał dźwiękowy, lampka u góry telefonu szybko miga na zielono, a na wyświetlaczu pojawia się komunikat **Nowa wiad. Przeczytać?**.

Aby od razu odczytać wiadomość

1. Naciśnij klawisz **YES**.
Na wyświetlaczu pojawia się informacja, od kogo i kiedy przyszła

WYSYŁANIE
WIADOMOŚCI
Opcje

OPCJE
Okres ważn
(1 dzień)

OPCJE
Typ wiad.
(Standard)

Nowa wiad.
Przeczytać?

Nowa
17:22
Od: <4567890

Do widzenia!

← Odpowiedź?

wiadomość. Dla nowych nieprzeczytanych wiadomości pojawia się komunikat **Nowa**.

Jeśli wiadomość jest sprzed 24 godzin, na wyświetlaczu pojawia się data, a nie godzina otrzymania wiadomości. Między wyświetlaniem daty i godziny można się przelącać, naciskając klawisz *.

2. Naciśnij klawisz **YES**, aby odczytać pierwszy wiersz wiadomości. Przewijaj wiadomość, korzystając z klawiszy strzałek **W LEWO** i **W PRAWO**. Klawisz **W PRAWO** przewija wiadomość do przodu, a klawisz **W LEWO** przewija wiadomość do tyłu. Aby przemieścić się trzy wiersze do przodu, naciśnij klawisz **3**. Aby przemieścić się trzy wiersze do tyłu, naciśnij klawisz **1**. Aby powrócić do początku wiadomości, naciśnij i przytrzymaj klawisz strzałki **W LEWO**.
3. Po ostatnim wierszu wiadomości pojawi się komunikat **Odpowiedź?**. Jeśli nadawca wiadomości pragnie odpowiedzi, pojawi się komunikat **Żądana odpowiedź**, o ile tylko sieć udostępnia tę funkcję.

Aby odczytać wiadomość później

- Gdy na wyświetlaczu pojawi się komunikat **Nowa wiad. Przeczytać?**, naciśnij klawisz **NO**. Wiadomość zostanie zapisana w pamięci telefonu, a na wyświetlaczu, z lewej strony u dołu, pojawi się ikona listu (E:Z). (Patrz „Odczytywanie zapisanych wiadomości” na str. 59.).

Odpowiadanie na wiadomość

Po odczytaniu wiadomości przez użytkownika pojawi się pytanie, czy wysłać odpowiedź.

Aby odpowiedzieć na wiadomość

1. Gdy na zakończenie wiadomości pojawi się pytanie **Odpowiedź?**, naciśnij klawisz **YES**. Wyświetlacz wygląda teraz tak, jak na rysunku obok.
2. Aby wpisać wiadomość, naciśnij klawisz **YES** i wykonaj czynności opisane w sekcji „Wysyłanie wiadomości tekstowych” na str. 55.

Aby zrezygnować z odpowiedzi na wiadomość:

- Naciśnij klawisz **NO**.

Uwaga! Jeśli nadawca wiadomości oczekuje odpowiedzi, zamiast komunikatu **Odpowiedź?** pojawi się komunikat **Żądana odpowiedź**.

← Nowa →

Do widzenia!

Usunąć?

Usuwanie wiadomości

Po odczytaniu wiadomości przez użytkownika pojawi się pytanie, czy wysłać odpowiedź.

Aby usunąć wiadomość

1. Gdy pojawi się pytanie **Odpowiedź?**, naciśnij klawisz **NO**.

Pojawi się komunikat **Usunąć?**.

2. Naciśnij klawisz **YES**, aby usunąć wiadomość.

Na liście wiadomości automatycznie zostanie wyświetlona następna wiadomość.

Uwaga! *Aby usunąć wiadomość, możesz również w dowolnym jej miejscu nacisnąć klawisz CLR. Po wyświetleniu pytania Usunąć? naciśnij przycisk YES.*

Zapisywanie wiadomości

Wszystkie przychodzące wiadomości są zapisywane w pamięci telefonu do czasu, gdy miejsce w pamięci jest potrzebne do innych celów, takich jak zapisanie nowych wiadomości. Jednak ważną wiadomość trzeba czasem zapisać w bardziej bezpieczny sposób. Lepiej wtedy skorzystać z pamięci karty SIM.

Aby zapisać wiadomość w pamięci karty SIM

1. Przejdź na koniec wiadomości.

2. Gdy pojawi się pytanie **Odpowiedź?**, naciśnij klawisz **NO**.

Pojawi się komunikat **Usunąć?**.

3. Naciśnij ponownie klawisz **NO**.

Pojawi się pytanie **Zapisać?**.

4. Naciśnij klawisz **YES**, aby zapisać wiadomość w pamięci karty SIM.

Wiadomość jest automatycznie przenoszona z pamięci telefonu do pamięci karty SIM.

Na wyświetlaczu pojawia się informacja o pozycji wiadomości, na przykład informacja, że jest to trzecia z dziesięciu wiadomości, które mogą zostać zapisane.

Uwaga! *Jeśli pamięć karty jest zapełniona, pojawi się komunikat Nie zapisano Pamięć zap.. W takiej sytuacji użytkownik musi usunąć jedną lub więcej wiadomości przed zapisaniem nowych wiadomości w pamięci karty SIM.*

Wskazówka! *W pamięci karty SIM można również zapisać własną wiadomość. (Patrz „Często używane wiadomości” na str. 59).*

Do widzenia!

Zapisać?

Zapisano
w karcie
3(10)



Odczytywanie zapisanych wiadomości

1. Wybierz kolejno **Poczta, YES, Odczyt wiadomości, YES**.
2. Wybierz poszukiwaną wiadomość.
 - Nieprzeczytane wiadomości oznaczone są jako **Nowa**.
 - Przeczytane wiadomości oznaczone są jako **Stara**.
 - Wysłane wiadomości oznaczone są jako **Wysłana**.
 - Wiadomości zapisane ale nie wysłane oznaczone są jako **Do wysłania**.
3. Naciśnij klawisz **YES** i przeczytaj wiadomość, tak jak opisano w sekcji „Odbieranie i odczytywanie wiadomości” na str. 56.

Uwaga! Jeśli przed wiadomością występuje znak *, oznacza to, że wiadomość zapisana jest w pamięci karty SIM.

Wybieranie numeru telefonu zawartego w wiadomości

- Gdy na wyświetlaczu pojawi się numer, naciśnij klawisz **YES**.
Po wybraniu tego numeru wiadomość jest uznawana za przeczytaną i pozostaje w pamięci wiadomości.

Często używane wiadomości

Jeśli pewne wiadomości są często używane, można je zapisać na karcie SIM, po to, by można było z nich zawsze korzystać.

Zapisywanie często używanych wiadomości

Aby zagwarantować, że typowe wiadomości nie zostaną usunięte, po przepełnieniu pamięci telefonu, należy zapisać je w pamięci karty SIM.

Aby zapisać często używane wiadomości na karcie SIM

1. Wybierz kolejno **Poczta, YES, Odczyt wiadomości, YES**.
Pojawią się wiadomości zapisane w pamięci wiadomości.
2. Wybierz wiadomość przeznaczoną do zapisania w pamięci karty SIM.
3. Naciśnij klawisz **YES**. Na wyświetlaczu pojawi się pytanie **Usunąć?**
4. Naciśnij klawisz **NO**. Pojawi się pytanie **Zapisać?**
5. Naciśnij klawisz **YES**.
Wiadomość zostanie przeniesiona z pamięci telefonu do pamięci karty SIM.

Aby wysłać zapisaną wiadomość

1. Wybierz kolejno **Poczta, YES, Wysłanie wiadomości, YES**.
Na wyświetlaczu pojawi się komunikat **Nowa**.
2. Użyj klawiszy strzałek **W LEWO** i **W PRAWO**, aby znaleźć wiadomość do wysłania.
3. Naciśnij klawisz **YES**. Teraz, w razie potrzeby, możesz wiadomość poddać edycji.

4. Gdy wiadomość jest gotowa do wysłania, naciśnij klawisz **YES**.
Pojawi się komunikat **Czy żądasz odpowiedzi?**.
5. Jeśli chcesz, aby odbiorca odpowiedział na wiadomość, naciśnij klawisz **YES**. Jeśli nie, naciśnij klawisz **NO**.
6. Wprowadź numer telefonu odbiorcy lub przywołaj go ze spisu telefonów.
Aby uzyskać dostęp do menu **Spis telef**, naciśnij klawisz strzałki **W LEWO**.
7. Naciśnij klawisz **YES**, aby wysłać wiadomość.

Informacje lokalne

Zwykła usługa przesyłania krótkich wiadomości tekstowych (Short Message Service, SMS) jest usługą osobistą, przynoszącą prywatne wiadomości użytkownika. Informacje lokalne (Area Information, AI) są to wiadomości tekstowe nadawane jednocześnie do wszystkich abonentów w pewnej komórce sieci. Taką informacją może być na przykład lokalny komunikat drogowy lub numer telefonu lokalnego przedsiębiorstwa taksówkowego.

Zanim użytkownik będzie mógł otrzymywać jakiegokolwiek informacje lokalne, musi włączyć funkcję Informacje lokalne.

Aby włączyć lub wyłączyć funkcję informacji lokalnych

1. Wybierz kolejno **Poczta**, **YES**, **Info obsz.**, **YES**.
2. Wybierz opcję **Włącz** lub **Wyłącz** i naciśnij klawisz **YES**.

Teraz możesz otrzymywać wiadomości z informacjami lokalnymi, o ile operator sieci udostępni taką funkcję.

Typy wiadomości z informacjami lokalnymi

Każdy typ wiadomości z informacjami lokalnymi jest określony przez kod składający się z trzech cyfr. W tej chwili istnieją następujące typy wiadomości:

Kod	Typy informacji lokalnych
000	Indeks
010	Z ostatniej chwili
020	Szpitala
022	Lekarze
024	Apteki
030	Stan dróg głównych
032	Stan dróg lokalnych
034	Taksówki
040	Pogoda
050	Obszar (identyfikacja stacji bazowej)
052	Informacje o sieci
054	Usługi operatora

Kod	Typy informacji lokalnych
056	Informacje o numerach krajowych
057	Informacje o numerach międzynarodowych
058	Obsługa klienta w kraju
059	Obsługa klienta za granicą

Uwaga! *Kody te zależą od operatora. Informacje o dostępnych usługach przesyłania informacji lokalnych udziela operator sieci macierzystej.*

Lista wiadomości z informacjami lokalnymi

Użytkownik może zdecydować, które typy wiadomości z informacjami lokalnymi chce otrzymywać. Lista „Info obsz.” w telefonie może zawierać do 20 kodów.

Aby wstawić kod informacji lokalnych

1. Wybierz kolejno **Poczta**, **YES**, **Info obsz.**, **YES**.
2. Wybierz opcję **Edyt.listy** i naciśnij klawisz **YES**.
Liczba z lewej strony wskazuje pozycję na liście. Po liście można poruszać się za pomocą klawiszy strzałek **W LEWO** i **W PRAWO**.
3. Aby wstawić kod, przejdź do pierwszej wolnej pozycji, korzystając z klawiszy **W LEWO** lub **W PRAWO**, i naciśnij klawisz **YES**.
4. Wpisz nowy kod. (Dla kodu 040 wystarczy wpisać 40, zero zostanie dodane automatycznie).
5. Naciśnij klawisz **YES**.

Aby usunąć lub zamienić kod

1. Wybierz kolejno **Poczta**, **YES**, **Info obsz.**, **YES**, **Edyt.listy**, **YES**.
2. Wybierz kod przeznaczony do usunięcia lub zamiany i naciśnij klawisz **YES**.
Pojawi się komunikat **Usunąć?**.
3. Jeśli chcesz usunąć ten kod, naciśnij klawisz **YES**.
4. Jeśli chcesz zamienić ten kod na inny, naciśnij jeden raz klawisz **W PRAWO**, a następnie klawisz **YES**.
5. Wpisz nowy kod i naciśnij klawisz **YES**.

Odbieranie informacji lokalnych

Gdy nadejdzie informacja lokalna, jest ona zapisywana w pamięci telefonu, gdzie pozostaje do momentu jej odczytania lub nadejścia nowej wiadomości.

Gdy funkcja **Info obsz.** jest włączona, użytkownik może odczytywać takie wiadomości za pomocą funkcji Wiadomości lokalne z menu **Poczta**.

Aby odczytać wiadomość lokalną

1. Wybierz kolejno **Poczta, YES, Wiadomości lokalne, YES.**
2. Przewijaj wiadomości, używając klawiszy strzałek **W LEWO** i **W PRAWO.**
3. Naciśnij klawisz **YES**, aby wybrać wiadomość.

Not for Commercial Use
Ericsson Mobile Communications AB

Przekierowywanie połączeń przychodzących

Aby zapewnić poprawną obsługę połączeń przychodzących w czasie, gdy abonent nie może ich odebrać, należy skorzystać z usługi przekierowywania połączeń (Call Divert) na inny numer.

Usługa ta umożliwia:

- przekierowanie połączeń, gdy telefon jest właśnie używany – **Gdy zajęty**,
- przekierowanie połączeń, gdy połączenie nie zostało odebrane w określonym czasie (zależnym od operatora) – **Brak odpowiedzi**,
- przekierowanie połączeń, gdy telefon jest wyłączony lub poza zasięgiem sieci – **Nieosiągalny**,
- przekierowanie wszystkich połączeń przychodzących – **Wszystkie połączenia**.

Opcja przekierowania **Wszystkie połączenia** oznacza, że wszystkie połączenia przychodzące są przekierowywane na określony przez użytkownika numer. Jeśli zostanie wybrane przekierowanie wszystkich połączeń, na wyświetlaczu pojawi się strzałka ↗.

Uwaga! Jeśli zostanie wybrana opcja przekierowywania *Wszystkie połączenia*, inne ustawione przekierowania zostaną automatycznie anulowane. Po anulowaniu opcji przekierowywania „Wszystkie połączenia” zostaną one jednak ponownie uaktywnione.

Uaktywnianie przekierowywania połączeń

1. Wybierz kolejno **Przek. pol.**, **YES**.
2. Wybierz właściwy rodzaj przekierowywania (**Wszystkie pol.**, **Gdy zajęty**, **Brak odp.**, **Nieosiąg.**).
3. Wybierz opcję **Aktywacja** i naciśnij klawisz **YES**.
4. Wprowadź numer telefonu (łącznie z kodem obszaru), na który mają być przekierowywane połączenia, a następnie naciśnij klawisz **YES**.

PRZEK POL
◀ Wszyst. pol. ▶
(Wyłączone)

Uwaga! Jeśli używano wcześniej opcji przekierowywania, a później ją wyłączono, zostanie zaproponowany numer uprzednio wykorzystywany do przekierowywania. Należy wtedy nacisnąć i przytrzymać klawisz **CLR**, aby skasować ten numer i wpisać nowy.

Sieć może zareagować z pewnym opóźnieniem. W tym czasie będzie wyświetlany komunikat **Czekaj**. Po nim wyświetlany jest komunikat **Gdy zajęty, Wszystkie, Brak odp.** lub **Nieosiąg. – Przek.aktyw.**, zależnie od wybranej przez użytkownika opcji. Wyświetlany jest również numer, na który dokonano przekierowania.

Po każdym włączeniu telefonu wyświetlacz będzie przypominał o przekierowaniu.

Przekierowywanie przy aktywnym menu Dane

Jeśli menu **Dane** jest włączone, można oddzielnie przekierować połączenia kierowane na numer telefonu, na numer transmisji danych i na numer faksu lub na wszystkie trzy numery naraz. Aby zrealizować przekierowanie, należy postąpić w sposób opisany powyżej.

Dla numerów przeznaczonych do transmisji danych i faksu dostępne są tylko dwa rodzaje przekierowywania:

- Wszystkie połączenia,
- Brak odpowiedzi.

Sprawdzanie statusu przekierowywania

1. Wybierz kolejno **Przekierow., YES**.
2. Wybierz właściwe przekierowanie i naciśnij klawisz **YES**.
3. Wybierz opcję **Status** i naciśnij klawisz **YES**.

Pojawi się komunikat **Czekaj**, a następnie numer telefonu wybrany dla danego przekierowania oraz **Przek. aktyw.**, gdy przekierowanie jest włączone, lub komunikat **Przek. wył.**, gdy jest wyłączone.

Aby sprawdzić status wszystkich przekierowań

1. Wybierz kolejno **Przekierow., YES**.
2. Wybierz opcję **Spraw wsz.** i naciśnij klawisz **YES**.

Pojawi się komunikat **Czekaj**, a po nim następny z informacjami o stanie aktywności wszystkich rodzajów przekierowania.

Anulowanie przekierowywania połączeń

Aby anulować określone przekierowywanie połączeń

1. Wybierz kolejno **Przekierow., YES**.
2. Wybierz właściwe przekierowanie i naciśnij klawisz **YES**.

WSZYSTKIE

◀ Spr. statusu ▶

WSZYSTKIE

◀ Anulowanie ▶

3. Wybierz opcję **Anulowanie** i naciśnij klawisz **YES**.

Pojawi się komunikat **Czekaj**, a po nim następny z informacją o anulowaniu przekierowywania połączeń.

Aby anulować wszystkie przekierowania

1. Wybierz kolejno **Przekierow.**, **YES**.

2. Wybierz opcję **Anuluj wsz** i naciśnij klawisz **YES**.

Pojawi się komunikat **Czekaj**, a po nim następny z informacją o anulowaniu wszystkich przekierowań.

Not for Commercial Use
Ericsson Mobile Communications AB

Bezpieczeństwo telefonu i abonamentu

Istnieje kilka sposobów ochrony telefonu i abonamentu przed niepożądanym użyciem: od prostej blokady klawiatury do pełnej kontroli nad numerem telefonu.

Blokada klawiatury

Funkcja Blokada klawiatury pozwala uniknąć przypadkowego wybrania numeru, co może się przydarzyć, gdy telefon znajduje się w kieszeni lub jest dołączony do paska. Użytkownik może wybrać między automatyczną a ręczną blokadą klawiatury.

O blokadzie klawiatury informuje ikona w kształcie klucza (☞), pojawiająca się na wyświetlaczu.

Uwaga! Międzynarodowy numer alarmowy 112 można wybierać nawet wtedy, gdy klawiatura jest zablokowana. Jeśli dzwoni alarm telefonu, można go wyłączyć, naciskając dowolny klawisz.

Klawiatura pozostaje zablokowana do momentu, gdy użytkownik:

- odbierze połączenie,
- wymieni akumulator,
- odblokuje klawiaturę,
- naciśnie przycisk Mów po naciśnięciu (aby wejść do menu spisu telefonów).

Aby ręcznie zablokować klawiaturę

- Przejdź do opcji **Blok. klaw** i naciśnij klawisz **YES**.

Aby odblokować klawiaturę

- Naciśnij strzałkę **W LEWO**, a następnie klawisz **YES**.

Klawiatura zostanie odblokowana.

Automatyczne blokowanie klawiatury

Automatyczne blokowanie klawiatury polega na tym, że jeśli przez 25 sekund nie zostanie naciśnięty żaden klawisz, klawiatura zostanie zablokowana.

Aby ustawić automatyczne blokowanie klawiatury

1. Wybierz kolejno **Ustawienia**, **YES**, **Blok. klaw** i **YES**.
2. Wybierz opcję **Auto** i naciśnij klawisz **YES**.

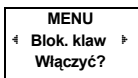

Aby odblokować klawiaturę

- Naciśnij strzałkę **W LEWO**, a następnie klawisz **YES**.
Klawiatura zostanie odblokowana.

Uwaga! *Blokada klawiatury jest zawsze wyłączana, gdy telefon jest podłączony do akcesoriów do trybu głośnomówiącego.*

Blokada karty SIM

Większość nowoczesnych kart SIM od chwili sprzedaży chroniona jest kodem **PIN** (Personal Identity Number). Jeśli blokada karty SIM jest uaktywniona, po każdym włączeniu telefonu użytkownik musi wprowadzić kod PIN.

Blokada karty SIM chroni przed niepożądanym użyciem tylko abonament, a nie sam telefon. Jeśli karta SIM zostanie zmieniona, telefon może pracować z nową kartą SIM.

Jeśli karta SIM jest zablokowana

Trzykrotne kolejne podanie błędnego kodu PIN powoduje zablokowanie karty SIM. Blokada ta sygnalizowana jest komunikatem **Kod PIN zablokowany**.

Odblokować? Jeśli wystąpi taka sytuacja, to aby odzyskać dostęp do abonamentu, należy odblokować kartę.

Odblokowanie karty SIM

1. Naciśnij klawisz **YES**.
2. Wprowadź kod PUK (lub PUK2, jeśli zablokowany jest kod PIN2), który można znaleźć w informacjach załączonych przez operatora sieci.
3. Naciśnij klawisz **YES**.

Uwaga! *Jeśli kod PIN rozpoczyna się takimi samymi cyframi jak międzynarodowy numer 112, cyfry te będą pojawiały się podczas wpisywania kodu PIN.*

Zmiana kodu PIN

1. Wybierz kolejno **Dostęp, YES, Zmień kod PIN, YES**.
2. Wprowadź stary (aktualny) kod PIN i naciśnij klawisz **YES**.
3. Wprowadź nowy kod PIN i naciśnij klawisz **YES**.
4. Po pojawieniu się komunikatu **Powtórz nowy kod PIN** wprowadź ponownie nowy kod PIN i naciśnij klawisz **YES**.
Komunikat **Nowy PIN OK** potwierdza zmianę kodu PIN.

Uwaga! *Jeśli pojawi się komunikat **Błąd niezgodności**, oznacza to, że nowy kod PIN został wprowadzony nieprawidłowo. Jeśli pojawi się komunikat **Błądny kod PIN**, a następnie **Podaj stary kod PIN**, oznacza to, że stary kod PIN został wprowadzony niepoprawnie.*

Podaj
stary kod PIN

Zmiana kodu PIN2

Zależnie od używanej sieci, niektóre usługi wymagają wprowadzenia drugiego kodu PIN, czyli kodu PIN2.

1. Wybierz kolejno **Dostęp, YES, Zmień kod PIN2, YES**.
2. Postępuj zgodnie z poleceniami w sekcji „Zmiana kodu PIN” na str. 67, powyżej.

Uaktywnianie blokady karty SIM

1. Wybierz kolejno **Dostęp, YES, Zablokuj kartę, YES**.
2. Wprowadź kod PIN i naciśnij klawisz **YES**.

Komunikat **Zablokowany** jest potwierdzeniem, że blokada karty została uaktywniona.

Anulowanie blokady karty SIM

1. Wybierz kolejno **Dostęp, YES, Odblokuj kartę, YES**.
2. Wprowadź kod PIN i naciśnij klawisz **YES**.

Komunikat **Odblokow.** jest potwierdzeniem, że blokada karty została anulowana.

Uwaga! Funkcja ta działa tylko wtedy, gdy karta SIM dopuszcza anulowanie blokady karty.

Blokada telefonu

Blokada telefonu chroni telefon przed użyciem przez niepowołaną osobę, jeśli telefon został skradziony i zmieniono kartę SIM. W chwili zakupu funkcja ta nie jest aktywna. Standardowy kod bezpieczeństwa **0000** może zostać zmieniony na dowolny kod składający się z trzech do ośmiu cyfr.

Blokada telefonu ma dwa poziomy: **Blokada całkowita** i **Blokada automatyczna**.

Blokada całkowita

Jeśli funkcja Blokada całkowita jest aktywna, po każdym włączeniu telefonu na wyświetlaczu pojawia się na chwilę komunikat **Telefon zablokowany**, a następnie komunikat **Podaj kod blokowania**. Aby skorzystać z telefonu, trzeba wprowadzić kod i nacisnąć klawisz **YES**.

Blokada automatyczna

Jeśli funkcja Blokada automatyczna jest aktywna, komunikat **Telefon zablokowany** i komunikat **Podaj kod odblokowania** nie pojawiają się, dopóki do telefonu nie zostanie włożona inna karta SIM. Po wprowadzeniu kodu bezpieczeństwa telefon może być używany z nową kartą SIM.

DOSTĘP
◀ Blok telef ▶
Zmiana kodu

Użytkownik nie musi o wprowadzać kodu bezpieczeństwa, dopóki nie zostanie włożona oryginalna karta SIM lub inna karta SIM.

Kod bezpieczeństwa

1. Wybierz kolejno **Dostęp, YES, Blok telef Zmiana kodu, YES**.
2. Wprowadź stary kod i naciśnij klawisz **YES**.
3. Wprowadź nowy kod i naciśnij klawisz **YES**.
Na wyświetlaczu pojawi się komunikat **Powtórz nowy kod**.
4. Wprowadź ponownie nowy kod i naciśnij klawisz **YES**.
Komunikat **Nowy kod OK** informuje, że kod został zmieniony.

Aby zablokować/odblokować telefon

1. Wybierz kolejno **Dostęp, YES, BlokTelef, YES**.
2. Wybierz właściwe ustawienia (**Blok Całk., Autoblok.** lub **Odblokow.**) i naciśnij klawisz **YES**.
3. Wprowadź kod bezpieczeństwa i naciśnij klawisz **YES**.
Razem z nowym ustawieniem wyświetlany jest komunikat **BlokTelef**.

Blokowanie połączeń

Usługa sieci telefonii komórkowej Blokowanie połączeń umożliwia blokowanie różnych typów połączeń wychodzących i przychodzących. Dzięki tej usłudze można ograniczyć używanie telefonu.

Uwaga! *Usługa ta może nie być dostępna we wszystkich sieciach lub może być konieczny dodatkowy abonament.*

Istnieje możliwość zablokowania następujących połączeń:

- wszystkich połączeń wychodzących,
- wszystkich międzynarodowych połączeń wychodzących,
- wszystkich międzynarodowych połączeń wychodzących z wyjątkiem połączeń kierowanych do kraju macierzystego,
- wszystkich połączeń przychodzących,
- wszystkich połączeń przychodzących, gdy użytkownik jest poza granicami kraju (w ramach usługi roaming).

Aby mieć pewność, że blokada połączeń nie będzie zmieniana przez inne osoby, potrzebne jest hasło, otrzymane wraz z abonamentem, służące do uaktywniania i anulowania blokady połączeń.

Zmiana statusu blokady połączeń

1. Wybierz kolejno **Dostęp, YES, Zakazy, YES**.
2. Wybierz właściwą opcję funkcji **Zakazy** i naciśnij klawisz **YES**.
3. Możliwe są trzy opcje:

ZAKAZY
Wszyst. pol.
◀ wychodzące ▶

- **Aktywacja** – uaktywnia blokadę połączeń,
- **Status** – umożliwia sprawdzenie statusu blokady połączeń,
- **Anulowanie** – anuluje blokadę połączeń.

4. Potwierdź wybór, naciskając klawisz **YES**.

5. Wprowadź hasło i naciśnij klawisz **YES**.

Sieć może odpowiedzieć z pewnym opóźnieniem. W tym czasie będzie wyświetlany komunikat **Czekaj**. Następnie zostanie wyświetlony komunikat informujący o aktywności blokady połączeń.

Uwaga! Jeśli połączenia przychodzące zostaną przekierowane (patrz „Przekierowywanie połączeń przychodzących” na str. 63), niektórych opcji blokowania połączeń nie będzie można uaktywnić. Podobnie, jeśli połączenia zostaną zablokowane, nie będzie można uaktywnić niektórych opcji przekierowywania połączeń.

Anulowanie wszystkich blokad połączeń

1. Wybierz kolejno **Dostęp, YES, Zakazy, YES, Anuluj wsz, YES**.

2. Wprowadź hasło i naciśnij klawisz **YES**.

Pojawi się komunikat **Czekaj**, a po nim komunikat potwierdzający anulowanie wszystkich blokad połączeń.

Zmiana hasła usługi Blokowanie połączeń

Hasło dla usługi Blokowanie połączeń otrzymywane jest wraz z abonamentem. Hasło to można dowolnie często zmieniać:

1. Wybierz kolejno **Dostęp, YES, Zakazy, YES, Zmiana hasła, YES**.

2. Wprowadź stare (aktualne) hasło i naciśnij klawisz **YES**.

3. Wprowadź nowe hasło i naciśnij klawisz **YES**.

4. Wprowadź nowe hasło jeszcze raz i naciśnij klawisz **YES**.

Pojawi się komunikat **Czekaj**, a po nim komunikat potwierdzający zmianę hasła.

Wybieranie ustalone i ustalone połączenia przychodzące

Funkcje wybierania ustalonego i ustalonych połączeń przychodzących są sposobami nakładania ograniczeń na połączenia wychodzące i przychodzące.

Uwaga! Funkcje wybierania ustalonego i ustalonych połączeń przychodzących wymagają karty SIM umożliwiającej zapisywanie numerów ustalonych.

Numerы te są chronione kodem PIN2.

Numerы funkcji wybierania ustalonego i numerы ustalonych połączeń przychodzących zapisywane są na liście numerów ustalonych na karcie SIM.

ZAKAZY

◀ Anuluj wsz ▶

Numery dla obu tych funkcji muszą być takie same. Jednak każdą z funkcji można włączać lub wyłączać niezależnie.

- Funkcje wybierania ustalonego i ustalonych połączeń przychodzących umożliwiają realizowanie połączeń wychodzących i przychodzących tylko z ustalonymi numerami zapisanymi na karcie SIM. Jeśli użytkownik spróbuje połączyć się z innym numerem, pojawi się komunikat **Niedozwolony numer telefonu**. Jeśli ktoś, kogo numer nie znajduje się na liście ustalonych połączeń przychodzących, spróbuje połączyć się z numerem użytkownika, połączenie takie zostanie odrzucone.
- Istnieje możliwość zapisywania niepełnych numerów, na przykład kodu obszaru lub kodu obszaru i pierwszych cyfr wspólnych dla kilku numerów. Zapisanie numeru 0123456 umożliwi realizowanie połączeń wychodzących i przychodzących z numerami od 012345600 do 012345699.
- Można zapisywać również numery z międzynarodowym prefiksem (+) i kodem kraju, co pozwala na realizowanie połączeń poza granicami kraju.
- Zapisywane numery telefonów mogą zawierać **znaki zapytania**. Na przykład, zapisanie numeru 01234567?0 umożliwi realizowanie połączeń z numerami zakończonymi zerem z zakresu numerów od 0123456700 do 0123456790. Aby wprowadzić znak zapytania, należy nacisnąć i przytrzymać klawisz #.
- Maksymalna liczba numerów, które można zapisać, zależy od karty SIM.

Uwaga! Funkcja wybierania ustalonego nie uniemożliwia wykonywania połączeń z międzynarodowym numerem alarmowym 112 i z centrum usług operatora sieci. Usługi sieciowe, takie jak Przekierowywanie połączeń i Blokowanie połączeń, nie mogą być wykorzystywane.

Aby włączyć lub wyłączyć wybieranie ustalone

1. Wybierz kolejno **Dostęp**, **YES**, **Stale nry**, **YES**.
2. Wprowadź kod PIN2 i naciśnij **YES**.
3. Wybierz **Włącz** lub **Wyłącz** i naciśnij **YES**.

Aby uaktywnić lub anulować ustalone połączenia przychodzące

1. Wybierz kolejno **Dostęp**, naciśnij **YES**, wybierz **Stale prz.** i naciśnij **YES**.
2. Wprowadź kod PIN2 i naciśnij klawisz **YES**.
3. Wybierz opcję **Włącz** lub **Wyłącz** i naciśnij klawisz **YES**.

Aby zapisać numery ustalone

1. Wybierz kolejno **Spis telef**, **YES**, **Stale numery**, **YES**, **Zapis**, **YES**.
2. Wprowadź kod PIN2 i naciśnij klawisz **YES**.
3. Wprowadź nazwy (opcjonalnie) i numery ustalone w taki sam sposób, jak zapisuje się zwykle numery telefonów.

◀ DOSTĘP
Stale nry ▶
(Wyłącz)

◀ DOSTĘP
Stale prz. ▶
(Wyłącz)

SPIS TELEF
Stałe
numery

Uwaga! Aby można było zapisać numery ustalone, należy uaktywnić funkcję wybierania ustalonego (patrz powyżej).

Aby poddać edycji zapisane numery ustalone

1. Wybierz kolejno **Spis telef, YES, Stałe numery, YES.**
2. Wybierz opcję **Edycja** i naciśnij klawisz **YES.**

Po wprowadzeniu kodu PIN2 użytkownik może zmienić pozycję numeru, nazwę lub numer w taki sam sposób, jak zwykły numer telefonu.

3. Po dokonaniu edycji naciśnij klawisz **YES.**

Ustawianie preferencji sieciowych

Menu **Sieci** zawiera kilka funkcji umożliwiających określenie, w jaki sposób telefon poszukuje sieci. Użytkownik może również sam wybrać sieć spośród tych, które znajdują się w zasięgu.

Szukanie sieci

Po włączeniu telefon szuka sieci, która była wykorzystywana jako ostatnia. Jeśli ta sieć jest poza zasięgiem, można wykorzystać inną sieć, pod warunkiem, że operator sieci macierzystej zawarł odpowiednią umowę. Takie korzystanie z innej sieci nosi nazwę roaming.

Kolejność wyboru sieci jest określona przez listę preferowanych sieci, która jest zapisana na karcie SIM. Menu **Sieci** zawiera kilka funkcji, które pozwalają określić sposób poszukiwania sieci. Sieć można też wybrać samodzielnie spośród tych, które są w zasięgu.

Tryby poszukiwania

Telefon ma dwa tryby wyszukiwania sieci: automatyczny i ręczny.

Automatyczny tryb poszukiwania sieci

Automatyczny tryb poszukiwania sieci oznacza, że telefon w pierwszej kolejności szuka ostatnio wykorzystywanej sieci. Jeśli nie jest ona dostępna, automatycznie poszukiwana jest inna sieć znajdująca się w zasięgu.

Automatyczny tryb poszukiwania sieci jest ustawieniem domyślnym telefonu.

Aby włączyć automatyczny tryb poszukiwania sieci

1. Wybierz kolejno **Sieci**, **YES**, **Tryb szuk.**, **YES**.

Jeśli w dolnym wierszu wyświetlacza pojawi się komunikat **Auto**, to telefon jest ustawiony na automatyczny tryb poszukiwania sieci.

2. Jeśli komunikat **Auto** nie pojawi się, naciśnij klawisz **YES**.
3. Wybierz opcję **Auto** i naciśnij klawisz **YES**.

Telefon jest teraz ustawiony na automatyczny tryb poszukiwania.

4. Aby powrócić do trybu gotowości, naciśnij klawisz **CLR**.

SIECI
◀ Tryb szuk. ▶
(Auto)

Uwaga! Kolejność wyboru sieci jest określona na karcie SIM przez listę sieci preferowanych. Listę tę można w dowolnym momencie poddać edycji.

Ręczny tryb poszukiwania sieci

Ręczny tryb poszukiwania sieci oznacza, że telefon w pierwszej kolejności szuka ostatnio wykorzystywanej sieci. Jeśli nie jest ona dostępna, pojawi się pytanie **Chcesz wyb. sieć?**.

Aby włączyć ręczny tryb wyszukiwania sieci

1. Wybierz kolejno **Sieci, YES, Tryb szuk., YES**.
2. Wybierz opcję **Ręcznie** i naciśnij klawisz **YES**.
3. Aby powrócić do trybu gotowości, naciśnij klawisz **CLR**.

Jak wybrać sieć, opisano poniżej.

Wybieranie sieci

1. Wybierz kolejno **Sieci, YES, Siec-wybór, YES**.
2. Jeśli w zasięgu jest kilka sieci, przewiń do właściwej sieci i naciśnij klawisz **YES**, aby ją wybrać.

Wyświetlane informacje

Podczas korzystania z menu **Sieci** zamiast pełnej nazwy kraju i sieci wyświetlany jest skrót. Aby zobaczyć pełną nazwę sieci, naciśnij klawisz *.

Razem z nazwą sieci wyświetlane są następujące informacje:

Tekst na wyświetlaczu	Znaczenie
Bieżąca	Sieć aktualnie wykorzystywana.
Własna	Sieć własna jest w zasięgu. Można z niej korzystać.
Preferowana	Nazwa sieci znajduje się na karcie SIM na liście sieci preferowanych. Można korzystać z tej sieci.
Zabroniona	Nazwa sieci znajduje się na karcie SIM na liście sieci zabronionych. Nie można korzystać z tej sieci, z wyjątkiem połączeń alarmowych.
Dostępna	Nazwa sieci nie znajduje się na karcie SIM na liście sieci preferowanych lub zabronionych. Można korzystać z tej sieci.
Brak sieci	Brak sieci w zasięgu.

Uruchamianie automatycznego poszukiwania sieci

- Wybierz kolejno **Sieci, YES, Nowe szuk., YES**.
Telefon automatycznie rozpocznie poszukiwanie sieci według listy sieci preferowanych, zapisanej na karcie SIM.

SIECI
Tryb szuk.
(Ręcznie)

SIECI
Siecwybór

SIECI
Nowe szuk.

Sieci zabronione

Nazwy sieci zabronionych są zapisane na karcie SIM. Jeśli w zasięgu znajduje się sieć zabroniona, to w trakcie poszukiwania sieci (w trybie automatycznym) sieć taka jest pomijana.

Jeśli operator sieci macierzystej i sieci zabronionej podpisali odpowiednie umowy, to taką sieć zabronioną można wybrać, mimo że jest wyświetlany komunikat **Zabroniona**.

Lista sieci preferowanych

Użytkownik może utworzyć listę, która określi kolejność, w jakiej telefon wybiera sieć podczas automatycznego wyboru sieci, w sytuacji, gdy sieć macierzysta jest poza zasięgiem.

Liczba sieci, które mogą być zapisane na liście, zależy od typu karty SIM.

Funkcja **Edyt.listy** pozwala przeglądać sieci znajdujące się na tej liście. Oprócz zmieniania kolejności sieci, można dodawać nowe sieci i usuwać sieci z listy.

Aby przejrzeć listę sieci

1. Wybierz kolejno **Sieci**, **YES**, **Edyt.listy**, **YES**.

Pojawi się komunikat **Czekaj**.

Następnie pojawi się nazwa pierwszej sieci na liście. Jeśli dana sieć jest w zasięgu, pojawi się też znak ‘*’.

2. Możesz przejrzeć inne sieci na liście, korzystając z klawiszy strzałek **W LEWO** i **W PRAWO**.

Uwaga! Aby zobaczyć pełną nazwę sieci, należy nacisnąć klawisz *.

Aby dodać sieć do listy

1. Wybierz kolejno **Sieci**, **YES**, **Edyt.listy**, **YES**.

2. Przejdź do pierwszej wolnej pozycji na liście i naciśnij klawisz **YES**.

Pojawi się pytanie **Dod. sieć?**.

Jeśli pozycja jest już zajęta, naciśnij klawisz **YES** i posługując się klawiszami **W LEWO** lub **W PRAWO**, przejdź do pozycji, dla której pojawi się pytanie **Dod.sieć?**.

3. Naciśnij klawisz **YES** i posługując się klawiszami **W LEWO** lub **W PRAWO**, odszukaj właściwą sieć.
4. Jeśli żądana sieć nie pojawi się, naciśnij klawisz **YES**, gdy pojawi się pytanie **Inne?**, po czym wprowadź trzycyfrowy kod kraju i dwucyfrowy numer sieci.
5. Aby zakończyć dodawanie sieci do listy, naciśnij klawisz **YES**.

SIECI

Edyt.listy

EDYT.LISTY

Nazwa sieci

1

EDYT.LISTY
Nazwa sieci
◀ Usunąć? ▶

Aby usunąć sieć z listy

1. Wybierz kolejno **Sieci, YES, Edyt.listy, YES**.
2. Przewiń do sieci, która ma zostać usunięta, i naciśnij klawisz **YES**.
3. Wybierz opcję **Usunąć?** i naciśnij klawisz **YES**.

Aby zmienić kolejność na liście

1. Wybierz kolejno **Sieci, YES, Edyt.listy, YES**.
2. Przewiń do sieci, która ma zostać przeniesiona, i naciśnij klawisz **YES**.
3. Wybierz opcję **Przenieść** i naciśnij klawisz **YES**.
4. Wprowadź nową pozycję na liście i naciśnij klawisz **YES**.

EDYT.LISTY
Nazwa sieci
◀ Przenieść ▶

Realizowanie kilku połączeń równocześnie

Telefon umożliwia obsługę kilku połączeń równocześnie. Polega to na tym, że w trakcie trwania połączenia można je zawiesić i zainicjować lub odebrać inne połączenie, a następnie przełączać się między tymi dwoma połączeniami.

Można także zrealizować usługę **Połączenie konferencyjne**, która umożliwia jednoczesną rozmowę maksymalnie pięciu osobom. Aby dodać inne osoby do połączenia konferencyjnego, można zawiesić pojedynczego uczestnika konferencji lub grupę uczestników. Można także zawiesić uczestników konferencji, aby porozmawiać z kimś prywatnie. Więcej informacji na ten temat można znaleźć w sekcji „*Połączenia konferencyjne*” na str. 79.

Usługa połączenie oczekujące

Aby można było odebrać drugie połączenie w trakcie trwania innego połączenia, należy uaktywnić usługę **Połączenie oczekujące**.

Aby uaktywnić usługę Połączenie oczekujące

1. Wybierz kolejno **Dostęp, YES, Poł. czeka, YES**.
2. Wybierz opcję **Aktywacja** i naciśnij klawisz **YES**.

Sieć może zareagować z pewnym opóźnieniem. W tym czasie będzie wyświetlany komunikat **Czekaj**. Po nim pojawi się komunikat **Włączona opcja 'Ktoś czeka'**.

Aby anulować usługę Połączenie oczekujące

1. Wybierz kolejno **Dostęp, YES, Poł. czeka, YES**.
2. Wybierz opcję **Anulowanie** i naciśnij klawisz **YES**.

Wskazówka! *Aby sprawdzić, czy usługa Połączenie oczekujące jest aktywna, można posłużyć się opcją Status.*

Inicjowanie drugiego połączenia w trakcie trwania połączenia

1. Zawieś bieżące połączenie przez naciśnięcie klawisza **YES**.
Zostanie wyświetlony komunikat **1 Podtrzym**.
2. Wprowadź numer żądanego abonenta lub wybierz go ze spisu telefonów.
3. Naciśnij klawisz **YES**, aby zainicjować połączenie.

POL. CZEKA

◀ Aktywacja ▶



Odbieranie drugiego połączenia w trakcie trwania połączenia

Jeśli usługa **Połączenie oczekujące** jest aktywna, to nadejście drugiego połączenia jest sygnalizowane odpowiednim dźwiękiem, a na wyświetlaczu pojawia się komunikat **Ktoś czeka**. W tym momencie można wykonać jedną z następujących czynności:

Aby zakończyć bieżące połączenie i odebrać połączenie oczekujące

1. Naciśnij klawisz **NO**, aby zakończyć bieżące połączenie.

Pojawi się pytanie **Odebrać?**.

2. Naciśnij klawisz **YES**, aby odebrać połączenie oczekujące.

Aby zawiesić bieżące połączenie i odebrać połączenie oczekujące

- Naciśnij klawisz **YES**, aby zawiesić bieżące połączenie i odebrać połączenie oczekujące.

Pojawi się komunikat **1 Podtrzym..**

Aby kontynuować bieżące połączenie i odrzucić połączenie oczekujące

- Naciśnij klawisz **0**, a następnie klawisz **YES**.

Połączenie oczekujące zostanie odrzucone. Jeśli sieć abonenta

wywołującego daje taką możliwość, usłyszysz on sygnał zajętości.

Uwaga! Jeśli funkcja „Przekierowywanie połączeń Gdy zajęty” jest aktywna, to połączenie oczekujące zostanie przekierowane na określony wcześniej numer.

Gdy jedno połączenie jest aktywne, a drugie zawieszono

Gdy jedno połączenie jest aktywne, a drugie jest zawieszono, można wykonać jedną z następujących czynności:

Aby przełączyć się między dwoma połączeniami

- Naciśnij klawisz **YES**, aby przełączyć się między połączeniem aktywnym a zawieszonym.

Aby zakończyć połączenie aktywne

1. Naciśnij klawisz **NO**, aby zakończyć połączenie aktywne.

Będzie słychać sygnał dźwiękowy i pojawi się komunikat **Podtrzymać połącz.?**

2. Naciśnij klawisz **YES**, aby powrócić do połączenia zawieszono, lub klawisz **NO**, aby zakończyć zawieszono połączenie.

Uwaga! Jeśli w przeciągu trzech sekund nie zostanie naciśnięty klawisz **YES** lub **NO**, komunikat **Podtrzymać połącz.?** zniknie z wyświetlacza. Połączenie zawieszono zostanie zakończono automatycznie.



Wskazówka! *Bieżące połączenie można zakończyć automatycznie, a połączenie zawieszono wznowić, naciskając klawisz **1**, a następnie klawisz **YES**.*

Aby połączyć dwie rozmowy (jawne przekazanie połączenia)

Jeśli jedno połączenie jest aktywne, a drugie zawieszono, można połączyć obie rozmowy.

- Naciśnij klawisz **4**, a następnie klawisz **YES**.

Obie rozmowy zostaną połączone, a użytkownik przekazujący połączenie zostanie od niego odłączony.

Uwaga! *Usługa ta może nie być dostępna we wszystkich sieciach. Aby uzyskać szczegółowe informacje, należy skontaktować się z operatorem sieci.*

Odbieranie trzeciego połączenia

Jeśli usługa **Połączenie oczekujące** jest aktywna, to przy jednym połączeniu aktywnym i drugim zawieszonym można odebrać trzecie połączenie. W takim wypadku w słuchawce pojawi się sygnał, a na wyświetlaczu ukaże się komunikat

Ktoś czeka. W tym momencie można wykonać jedną z następujących czynności:

Tylko jedno połączenie w danej chwili może być zawieszono. Aby przyjąć trzecie połączenie, trzeba zakończyć jedną z istniejących rozmów.

Aby zakończyć bieżące połączenie i odebrać połączenie oczekujące

- Naciśnij klawisz **1**, a następnie klawisz **YES**.

Połączenie oczekujące zostanie uaktywnione, a połączenie zawieszono pozostanie zawieszono.

Aby odrzucić połączenie oczekujące

- Naciśnij klawisz **0**, a następnie klawisz **YES**.

Trzecie połączenie zostanie odrzucone. Jeśli sieć abonenta wywołującego daje taką możliwość, usłyszy on sygnał zajętości.

Uwaga! *Jeśli funkcja „Przekierowywanie połączeń gdy zajęty” jest aktywna, to połączenie oczekujące zostanie przekierowane na określony wcześniej numer.*

Połączenia konferencyjne

Uwaga! *Usługa Połączenie konferencyjne może nie być dostępna we wszystkich sieciach. Aby uzyskać informacje na temat tej usługi, należy skontaktować się z operatorem sieci.*

Usługa Połączenie konferencyjne umożliwia wspólną rozmowę z maksymalnie pięcioma osobami. Podczas dodawania nowej osoby do połączenia konferencyjnego można zawiesić połączenie z jednym członkiem lub całą

grupą konferencyjną. Można również zawiesić połączenie z członkami konferencji na czas prowadzenia rozmowy prywatnej.

Aby nawiązać połączenie konferencyjne

1. Wykonaj połączenie do pierwszego uczestnika połączenia konferencyjnego.
2. Zawieś to połączenie, naciskając klawisz **YES**.
3. Wykonaj połączenie do drugiego uczestnika połączenia konferencyjnego.
4. Naciśnij klawisz **3**, a następnie klawisz **YES**, aby dołączyć obu uczestników do połączenia konferencyjnego.

Teraz możesz zawiesić grupę konferencyjną i dodać trzeciego uczestnika, powtarzając czynności od 2 do 4. W ten sam sposób można dołączyć maksymalnie pięć osób.

Uwaga! Na wyświetlaczu ostatnio wywołany numer jest nazywany numerem 1, poprzednio wywoływany numer jest nazywany numerem 2 itd.

Aby przeprowadzić prywatną rozmowę z jednym z uczestników konferencji, należy zawiesić pozostałych uczestników.

Aby przeprowadzić prywatną rozmowę

1. Naciśnij klawisz **2**.
2. Naciśnij numer uczestnika, z którym chcesz przeprowadzić prywatną rozmowę. Na przykład, aby rozmawiać z trzecim uczestnikiem konferencji, naciśnij klawisz **3**.
3. Naciśnij klawisz **YES**.

Aby ponownie dołączyć uczestnika do połączenia konferencyjnego

- Naciśnij klawisz **3**, a następnie klawisz **YES**.

Aby rozłączyć uczestnika połączenia konferencyjnego

1. Naciśnij klawisz **1**.
2. Naciśnij numer uczestnika, którego chcesz rozłączyć. Na przykład, aby rozłączyć trzeciego uczestnika, naciśnij klawisz **3**.
3. Naciśnij klawisz **YES**, aby rozłączyć uczestnika.

Nawiązywanie połączenia w trakcie trwania konferencji

Istnieje możliwość zawieszenia grupy konferencyjnej, a następnie nawiązania innego połączenia. Można potem przełączać się między nowym połączeniem a połączeniem konferencyjnym.

Aby zawiesić grupę konferencyjną i nawiązać nowe połączenie

1. Naciśnij klawisz **YES**, aby zawiesić połączenie konferencyjne.
2. Wpisz numer nowego połączenia i naciśnij klawisz **YES**.

Aby przełączyć się między nowym połączeniem a połączeniem konferencyjnym

- Naciśnij klawisz **YES**.

Aby zakończyć nowe połączenie i powrócić do połączenia konferencyjnego

- Naciśnij klawisz **1**, a następnie klawisz **YES**.

Aby zakończyć połączenie konferencyjne

- Naciśnij klawisz **NO**.

Ericsson Mobile Communications AB
Not for Commercial Use

Informacje o czasie i koszcie połączenia

Podczas trwania połączenia na wyświetlaczu pokazywany jest czas trwania połączenia.

Korzystając z funkcji **Info pol.** z menu **Ustawienia**, można sprawdzić czas wszystkich połączeń, zarówno przychodzących, jak i wychodzących. Wybierając opcję **Koszt**, można również uzyskać koszt połączenia lub liczbę jednostek, o ile funkcja taka udostępniana jest przez operatora sieci.

Informacje o połączeniu

Aby wybrać informacje o połączeniach wyświetlane w menu Info

1. Wybierz kolejno **Ustawienia**, **YES**, **Info pol.**, **YES**.
2. Wybierz opcję **Czas:Wych.**, **Czas: Wsz.** lub **Koszt**.
3. Potwierdź wybór, naciskając klawisz **YES**.

Sprawdzanie czasu lub kosztu ostatniego połączenia

Za pomocą opcji **Ostat pol.** z menu **Info** użytkownik może sprawdzić czas lub koszt ostatniego połączenia przychodzącego (lub wychodzącego).

Aby sprawdzić czas lub koszt ostatniego połączenia

- Wybierz kolejno **Info**, **YES**.

W zależności od ustawienia funkcji **Info pol.** z menu **Ustawienia**, za pomocą klawiszy nawigacji można sprawdzić:

- czas trwania ostatniego połączenia wychodzącego,
- czas trwania ostatniego połączenia przychodzącego, o ile w menu **Ustawienia** w funkcji **Info pol.** wybrano opcję **Czas: Wsz.**

Aby sprawdzić całkowity czas lub koszt połączeń

- Wybierz kolejno **Info**, **YES**, **Wszyst pol.**

W zależności od ustawienia funkcji **Info pol.** w menu **Ustawienia**, można sprawdzić:

- całkowity czas połączeń wychodzących,
- całkowity czas połączeń przychodzących i wychodzących,
- koszt (lub liczbę jednostek) wszystkich połączeń przychodzących i wychodzących.

INFO POL.

◀ Czas: Wych ▶

INFO

◀ Ostat pol.
1:23 ▶

Aby wyzerować licznik całkowitego czasu/kosztu połączeń

1. Wybierz kolejno **Info, YES, Wszyst pol., YES**.
Pojawi się komunikat **Skasować?**
2. Aby wyzerować licznik, naciśnij klawisz **YES**.

Uwaga! Jeśli wybraną opcją jest koszt połączeń, to aby wyzerować licznik, użytkownik musi podać kod PIN2.

Określanie kosztu połączenia

To menu jest widoczne tylko wtedy, gdy w menu **Ustawienia** w funkcji **Info pol.** wybrano opcję **Koszt**, (patrz poniżej).

- Wybierz kolejno **Info, Cena**.
 - Opcja **Jednostki** oznacza, że podczas trwania połączenia oraz w funkcjach **Ostat pol.** i **Wszyst pol.** wyświetlane są jednostki taryfikacyjne.
 - Funkcja **Cena** pozwala wprowadzić cenę jednostki taryfikacyjnej.
Podana cena jest zapisywana na karcie SIM.

Aby wprowadzić cenę jednostki taryfikacyjnej

1. Wybierz kolejno **Ustawienia, YES, Info pol., YES**.
2. Wybierz opcję **Koszt** i naciśnij klawisz **YES**.
3. Naciśnij klawisz **CLR**, aby powrócić do trybu gotowości.
4. Wybierz kolejno **Info, YES, Cena, YES, Jednostki, YES**.
5. Wprowadź kod PIN2 i naciśnij klawisz **YES**.

Na wyświetlaczu pojawi się komunikat **Cena jednostki**.

6. Naciśnij klawisz **YES**.
7. Wprowadź kod wybranej waluty, np. **PLN** dla polskich złotych i naciśnij klawisz **YES**.
8. Wprowadź cenę jednostki taryfowej, np. 0.5, a następnie naciśnij klawisz **YES**. Aby wprowadzić separator dziesiętny, trzeba nacisnąć klawisz **#**.
9. Wprowadź kod PIN2 i naciśnij klawisz **YES**.

Aby przywrócić wyświetlanie jednostek taryfikacyjnych

1. Wybierz kolejno **Info, YES, Cena, YES**.
2. Aby wybrać opcję **Jednostki**, naciśnij klawisz **YES**.
3. Naciśnij ponownie klawisz **YES**, aby przywrócić wyświetlanie jednostek taryfikacyjnych.

Limit kosztu

Jeśli sieć i karta SIM dają taką możliwość, użytkownik może określić całkowity dopuszczalny koszt inicjowanych połączeń. Może to być przydatne, gdy telefon jest wypożyczony innej osobie i nie chcemy, aby został przekroczony określony limit kosztu połączeń. Po zrealizowaniu połączenia jego koszt jest

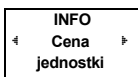

Kredyt
◀ Nowy kred. ▶

odejmowany od tego limitu. Gdy wartość limitu osiągnie zero, nie będzie można wykonywać dalszych połączeń.

Aby ustawić limit kosztu połączeń

1. Wybierz kolejno **Info, YES, Kredyt Bez ogran., YES, Nowy kred., YES.**
2. Wprowadź kwotę, na przykład 30 złotych, i naciśnij klawisz **YES.**
3. Wprowadź kod PIN2 i naciśnij klawisz **YES.**

Not for Commercial Use
Ericsson Mobile Communications AB

Używanie obu linii telefonicznych

Jeśli abonament użytkownika umożliwia wykorzystanie Usługi dwóch linii, zwanej również Usługą linii dodatkowej (Alternate Line Service, ALS), może on używać dwóch linii głosowych. Jest to użyteczne, gdy istnieje potrzeba prowadzenia rozmów służbowych i prywatnych na odrębnych liniach.

Usługa dwóch linii może nie być dostępna we wszystkich sieciach oraz może wymagać dodatkowego abonamentu. Aby uzyskać szczegółowe informacje na temat tej usługi, należy skontaktować się z operatorem sieci.

Uwaga! *Wiadomości tekstowe (SMS) można otrzymywać i wysyłać tylko na linii 1.*

Wybieranie linii

Na wyświetlaczu, aktualnie wybrana linia jest oznaczona literą 'L' i numerem linii. Na przykład, jeśli wybrana jest druga linia, na wyświetlaczu pojawi się 'L2'.

Uwaga! *Menu Zmień na jest dostępne tylko, gdy używana jest usługa dwóch linii.*

Aby przełączyć się na linię, która nie jest aktualnie wybrana

1. Przejdź do opcji **Zmień na**.
2. Naciśnij **YES**, aby zmienić linię wyświetlaną w dolnym wierszu.
Od tej chwili wszystkie wychodzące połączenia dokonywane są z wybranej linii. Jednakże, rozmowy przychodzące można odbierać na obu liniach.

Wskazówka! *Zamiast wchodzić do systemu menu w celu zmiany linii można nacisnąć i przytrzymać przycisk 2, pod warunkiem, że telefon jest w stanie gotowości.*

Odbieranie połączenia na jednej z linii

Gdy ktoś próbuje nawiązać połączenie, pytanie **Odebrać?** zastępowane jest pytaniem **Linia 1?** lub **Linia 2?** w zależności od wybranej linii.

Uwaga! *Aby można było odebrać wywołanie na drugiej linii w trakcie trwania połączenia na linii pierwszej, trzeba zakończyć połączenie na linii pierwszej.*

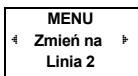

Różnicowanie ustawień dla każdej linii

Dla każdej linii można wybrać inne ustawienia: na przykład, ton sygnału dzwonka, przekierowanie połączeń, blokady połączeń i połączenia oczekujące.

Liczniki połączeń w menu **Info** pokazują czasy połączeń (koszty połączeń) dla aktualnie wybranej linii.

Zmiana nazwy linii

Telefon umożliwia personalizację linii. Można, na przykład, Linie 1 nazwać „Prywatne” a Linie 2 „Praca”.

Aby zmienić nazwę linii

1. Przejdź do opcji **Ustawienia** i naciśnij **YES**.
2. Wybierz **ID linii 1** lub **ID linii 2** i naciśnij **YES**.
3. Korzystając z klawiszy numerycznych wprowadź nazwę (maksymalnie 12 znaków).
4. Naciśnij **YES**, aby potwierdzić nową nazwę.

Połączenia na kartę telefoniczną lub kredytową

Może zaistnieć potrzeba, by połączenia międzynarodowe lub międzymiastowe nie obciążały rachunku prowadzonego przez operatora. Opłatami za te połączenia można obciążyć rachunek karty kredytowej lub karty telefonicznej. Telefon ułatwia, na ile to możliwe, realizację takiej procedury.

Telefon umożliwia zapisanie numerów dwóch kart. Numery te są zabezpieczone przez kod dostępu wybrany przez użytkownika. Kod dostępu może składać się z czterech do ośmiu znaków.

Uwaga! Realizacja usługi karty telefonicznej i karty kredytowej zależy od używanej sieci.

Uaktywnianie usługi karty telefonicznej

Aby umożliwić realizację połączenia za pomocą karty telefonicznej, należy uaktywnić tę usługę.

Aby uaktywnić usługę karty telefonicznej

1. Wybierz kolejno **Dostęp, YES, Zabezp. karty, YES**.
Na wyświetlaczu pojawi się polecenie **Podaj kod**.
2. Podaj swój kod dostępu (fabrycznie ustawiony kod dostępu to **0000**) i naciśnij klawisz **YES**.
3. Wybierz kolejno **Telekarty, YES**.
4. Wybierz opcję **Włącz** i naciśnij klawisz **YES**.

Można zmienić kod dostępu na kod wybrany przez użytkownika. Kod może składać się z czterech do ośmiu znaków.

Aby zmienić kody dostępu

1. Wybierz kolejno **Dostęp, YES, Zabezp. karty, YES**.
2. Podaj swój kod dostępu (fabrycznie ustawiony kod dostępu to **0000**) i naciśnij klawisz **YES**.
3. Wybierz kolejno **Zmiana kodu, YES**.

4. Podaj nowy kod dostępu i naciśnij klawisz **YES**.
Kod dostępu może składać się z czterech do ośmiu znaków.
5. Gdy na wyświetlaczu pojawi się polecenie **Powtórz nowy kod**, wprowadź ponownie nowy kod i naciśnij klawisz **YES**.
Kod dostępu został zmieniony.

Zapisywanie numerów kart kredytowych lub telefonicznych

W menu spisu telefonów można zapisać numery dwóch kart telefonicznych. To podmenu jest dostępne tylko wtedy, gdy w menu **Dostęp** jest aktywna funkcja Telekarta.

Aby zapisać numer karty kredytowej lub telefonicznej

1. Wybierz kolejno **Spis telef, YES, Telekarta, YES**.
2. Podaj swój kod dostępu i naciśnij klawisz **YES**.
Przy zakupie telefonu kod dostępu to **0000**. Jak zmienić kody dostępu, opisano powyżej.
3. Wybierz kartę (**Karta 1** lub **Karta 2**), używając klawiszy strzałek **W LEWO** i **W PRAWO**, i naciśnij klawisz **YES**.
4. Wprowadź numer dostępu (numer telefonu) do serwera kart telefonicznych.
Numery należy podawać w takiej postaci, w jakiej zapisywane są w zwykłej książce telefonicznej.
5. Naciśnij klawisz **W PRAWO**.
6. Podaj kod kontrolny serwera kart telefonicznych.
7. Aby zapamiętać numer karty telefonicznej, naciśnij klawisz **YES**.

Wybór karty

Jeśli zapamiętane są dwa numery kart, to przed zainicjowaniem połączenia na kartę kredytową lub telefoniczną należy wybrać, która z kart ma być użyta.

Aby wybrać kartę

1. Wybierz kolejno **Spis telef, YES, Telekarta, YES**.
2. Podaj swój kod dostępu i naciśnij klawisz **YES** (Przy zakupie telefonu kod dostępu to **0000**).
3. Wskaż kartę, która ma być użyta, i naciśnij klawisz **YES**.
Pojawią się ustawienia tej karty.
4. Aby wybrać tę kartę, naciśnij klawisz **YES**.

Inicjowanie połączenia na kartę kredytową lub telefoniczną

1. Wprowadź żądany numer lub przywołaj go ze spisu telefonów.
2. Przytrzymaj wciśnięty klawisz **YES**, aby do zainicjowania połączenia wykorzystać kartę kredytową lub telefoniczną.

Zostanie wybrany numer dostępu do serwera kart telefonicznych, a w fazie zestawiania połączenia użytkownik będzie musiał wysłać numer żądanego abonenta oraz kod kontrolny, w wybranej kolejności (patrz powyżej).

Aby podczas fazy zestawiania połączenia wysłać numer żądanego abonenta i kod kontrolny, należy nacisnąć klawisz **YES**, gdy na wyświetlaczu pojawi się polecenie **Wysłać nr weryfik.**, lub poczekać kilka sekund, aż telefon wyśle je automatycznie.

Wysyłanie i odbieranie faksów oraz transmisja danych

Jeśli wykorzystywana karta SIM nie obsługuje odrębnych numerów dla faksów i transmisji danych, należy uaktywnić menu danych. Po uaktywnieniu **menu Dane**, w telefonie pojawiają się dwa nowe menu. Menu **Rozmowa potem faks** pojawia się przed menu **Info**, gdy użytkownik przewija menu, korzystając z klawiszy strzałek **W LEWO** i **W PRAWO**. Menu **Typ nast. połączenia** pojawia się za menu **Info**.

Uwaga! *Wszystkie połączenia faksowe i transmisje danych są inicjowane przez odpowiednie oprogramowanie w komputerze.*

Aby uaktywnić lub wyłączyć menu danych

1. Wybierz kolejno **Ustawienia**, **YES**, **Menu-dane**, **YES**.

Aktualny stan (**Włączone** lub **Wyłączone**) jest wyświetlony w dolnym wierszu.

2. Wybierz opcję **Włącz** lub **Wyłącz** i naciśnij klawisz **YES**.

Typ następnego połączenia

Ta funkcja pozwala określić typ następnego połączenia przychodzącego: faks, dane, rozmowa i potem faks, lub faks i potem rozmowa. Menu to będzie dostępne tylko wtedy, gdy telefon wykryje, że nie ma odrębnych numerów dla danych, faksu i rozmowy. Po ustawieniu określonego typu połączenia przychodzącego ustawienie to zostanie utrzymane aż do jego ponownej zmiany. Ustawieniem domyślnym jest **Rozmowa**.

Aby określić typ połączenia przychodzącego

1. Wybierz kolejno **Typ nast. połączenia** (menu Dane musi być aktywne) i naciśnij klawisz **YES**.
2. Wybierz typ następnego połączenia przychodzącego i naciśnij klawisz **YES**.

MENU-DANE

◀ Wyłączone ▶

MENU
Typ nast.
połączenia

◀ ▶

Przydatne narzędzia

Alarm

Telefon jest wyposażony w funkcję alarmu. Gdy funkcja ta jest aktywna, na wyświetlaczu obok godziny znajduje się ikona w kształcie dzwonka.

Alarm odzywa się o ustalonej godzinie, nawet jeśli telefon jest wyłączony. W tym momencie oświetlenie klawiatury i wyświetlacz migają. Głośność alarmu zależy od ustawień sygnału dzwonka.

Jeśli alarm nie zostanie wyłączony, będzie brzmiał przez 60 sekund i będzie powtarzany co dziesięć minut. Po 60 minutach wyłączy się automatycznie i nie będzie już powtarzany.

Aby ustawić alarm

1. Wybierz kolejno **Zegar**, **YES**, **Nast. alarm**, **YES**, **Alarm-Nowy czas**, **YES**.
2. Wprowadź godzinę i minutę alarmu.
3. Naciśnij klawisz **YES**, aby potwierdzić ustawienia alarmu.

Uwaga! Jeśli dla ustawienia „Tryb zegara” został wybrany format 12-godzinny, to aby przełączyć się między *am* (przed południem) i *pm* (po południu), należy naciskać klawisz * lub #.

Aby wyłączyć dźwięk alarmu

1. W czasie rozbrzmiewania alarmu naciśnij dowolny klawisz, aby wyłączyć alarm.
2. Jeśli alarm nie ma być powtarzany, naciśnij klawisz **YES**.

Aby wyłączyć funkcję alarmu

1. Wybierz kolejno **Zegar**, **YES**, **Nast. alarm**, **YES**.
2. Wybierz opcję **Wyłącz** i naciśnij klawisz **YES**.

NAST. ALARM
(09:30)
-:-:-

Kalkulator

Przy użyciu wbudowanego kalkulatora można dodawać, odejmować, dzielić i mnożyć.

Aby skorzystać z kalkulatora

W tym przykładzie liczba 134 zostanie podzielona przez 32.

1. Wybierz kolejno **Kalkulator**, **YES**.
2. Wprowadź liczbę 134.
3. Przy użyciu klawiszy strzałek **W LEWO** lub **W PRAWO** przewiń do znaku dzielenia (/) i naciśnij klawisz **YES**.
4. Wprowadź liczbę 32.
5. Przy użyciu klawiszy strzałek **W LEWO** lub **W PRAWO** przewiń do znaku równości (=) i naciśnij klawisz **YES**, aby uzyskać wynik.
Wynik można także uzyskać po naciśnięciu klawisza **#**.
6. Aby wyczyścić wyświetlacz, naciśnij klawisz **CLR**.

Aby wprowadzić znak separatora dziesiętnego

- Naciśnij klawisz *****.

Aby wprowadzić znak mnożenia ()*

- Dwukrotnie naciśnij klawisz *****.

MENU

◀ Kalkulator ▶

GSM PRO

GSM Pro 94

Not for Commercial Use
Ericsson Mobile Communications AB

GSM Pro

Uwaga! Usługi opisane w tym rozdziale są dostępne tylko po wykupieniu abonamentu umożliwiającego korzystanie z systemu GSM Pro. Aby uzyskać więcej informacji o systemie GSM Pro, należy skontaktować się z lokalnym operatorem sieci. Niektórzy operatorzy sieci mogą stosować inną nazwę dla systemu GSM Pro. Więcej informacji na temat telefonu GSM Pro można znaleźć pod adresem: <http://www.ericsson.se/gsmpro>.

Telefon R250s PRO jest pierwszym telefonem przenośnym wykorzystującym usługi systemu GSM Pro. GSM Pro jest rozszerzoną wersją systemu GSM, udostępniającą użytkownikom większość usług dostarczanych obecnie przez różne sieci typu PMR (Private Mobile Radio) i PAMR (Public Access Mobile Radio).

Telefon R250s PRO z wykupionym abonamentem na usługi GSM Pro umożliwia korzystanie z wszystkich standardowych funkcji sieci GSM i z większości usług sieci PMR i PAMR, takich jak połączenia grupowe, monitorowanie połączeń i połączenia alarmowe.

Połączenia grupowe

Usługa Połączenia grupowe umożliwia nawiązanie połączenia jednocześnie z wszystkimi abonamentami z określonej grupy. Usługa ta jest obecnie dostępna w sieci GSM po wykupieniu abonamentu na usługi GSM Pro.

Podczas połączenia grupowego wszyscy uczestnicy mogą rozmawiać jednocześnie. Usługa Połączenia grupowe oraz tryb Mów po naciśnięciu umożliwiają korzystanie z systemu GSM Pro tak, jak z krótkofalówki. Jest to podstawowy tryb pracy dla użytkowników sieci PMR i PAMR.

Numer grupy jednoznacznie określa grupę abonentów i umożliwia nawiązanie połączenia jednocześnie z wszystkimi abonamentami z tej grupy.

Tryb Mów po naciśnięciu

Połączenia grupowe najlepiej inicjować i odbierać w trybie Mów po naciśnięciu, ale można także realizować połączenia grupowe w trybie Telefon.

Podczas wypowiedzi należy nacisnąć i przytrzymać klawisz **MÓW PO NACIŚNIĘCIU**, który jest umieszczony po lewej stronie telefonu. Więcej

informacji na ten temat można uzyskać w rozdziale „Przegląd” na str. 4. Po zakończeniu wypowiedzi należy zwolnić klawisz **MÓW PO NACIŚNIĘCIU**, aby umożliwić wypowiedź innym abonentom z grupy. Po zwolnieniu klawisza **MÓW PO NACIŚNIĘCIU** mikrofon jest wyłączany, aby zapobiec powstawaniu zakłóceń podczas połączenia.

Przełącznik trybu

W telefonie R250s PRO przełącznik trybu jest umieszczony po prawej stronie. Więcej informacji na ten temat można znaleźć w rozdziale „Przegląd” na str. 4. Przełącznik trybu umożliwia przełączanie telefonu w tryb Telefon lub w tryb Mów po naciśnięciu.

Telefon sygnalizuje przełączanie trybu za pomocą dźwięku ostrzegawczego. Tryb można przełączyć w dowolnym momencie: gdy telefon jest w stanie gotowości, w chwili odbierania połączenia lub podczas rozmowy.

Aby przełączyć między trybem Telefon i trybem Mów po naciśnięciu

- Przesuń **PRZEŁĄCZNIK TRYBU** w górę, aby przełączyć w tryb Mów po naciśnięciu.
 - Przesuń **PRZEŁĄCZNIK TRYBU** w dół, aby przełączyć w tryb Telefon.
- Telefon sygnalizuje przełączanie trybu za pomocą sygnału ostrzegawczego.

Głośność słuchawki

Po przełączeniu telefonu w tryb Mów po naciśnięciu głośność słuchawki/głośnika znacząco wzrasta. Nie wolno wtedy trzymać telefonu blisko ucha, gdyż może to spowodować uszkodzenie słuchu. Należy trzymać telefon przed sobą, w odległości 10-30 centymetrów od twarzy, i mówić w kierunku mikrofonu.

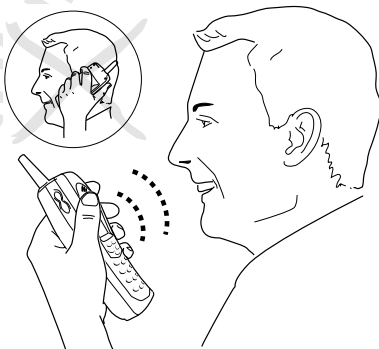



Aby ustawić głośność słuchawki

1. Wybierz kolejno **Ustawienia, YES, Głośn słuch, YES**.
W środkowym wierszu wyświetlany jest aktywny tryb (**Telefon** lub **Mówponac**).
2. Użyj klawisza **W LEWO**, aby zmniejszyć głośność.
Użyj klawisza **W PRAWO**, aby zwiększyć głośność.
3. Naciśnij klawisz **YES**, aby zastosować aktualne ustawienie głośności.

Wskazówka! *Aby ustawić głośność podczas rozmowy, należy skorzystać z klawiszy głośności, które są umieszczone z boku telefonu.*

Połączenia alarmowe

Telefon R250s PRO jest wyposażony w **KLAWISZ ALARM**, który jest umieszczony u góry, obok anteny. Więcej informacji na ten temat można znaleźć w rozdziale „Przegląd” na str. 4. Aby zainicjować połączenie alarmowe, należy nacisnąć i przytrzymać klawisz Alarm przez jedną sekundę. Jeśli połączenie nie zostanie zrealizowane, telefon automatycznie wykona dziesięć kolejnych prób zainicjowania połączenia alarmowego.

Numer alarmowy telefonu jest fabrycznie ustawiony na międzynarodowy numer alarmowy 112. Można zmienić ten numer na inny. Warto to uczynić, jeśli lokalne służby ratownicze mogą szybciej zareagować na wezwanie.

Więcej informacji o zmianie numeru alarmowego można znaleźć w sekcji „Przycisk alarmowy” na str. 46.

Spis telefonów

Uwaga! *Numery grup abonentów dostarczane są przez lokalnego administratora usług. Aby uzyskać więcej informacji na ten temat, należy skontaktować się z lokalnym administratorem usług.*

Spis telefonów ułatwia nawiązanie połączenia z grupą abonentów. Nie trzeba pamiętać numeru telefonu ani wprowadzać go za pomocą klawiatury.

Wystarczy przywołać numer ze spisu, naciskając i przytrzymując klawisz **MÓW PO NACIŚNIĘCIU**, gdy telefon jest w stanie gotowości. Po wyszukaniu żądanego numeru należy nacisnąć klawisz **YES**, aby zainicjować połączenie.

Numery grup abonentów są zapisywane w tym samym spisie telefonów, w którym użytkownik zapisuje swoje prywatne numery telefonów. Więcej informacji na ten temat można znaleźć w rozdziale „Osobisty spis telefonów” na str. 33. Oznacza to, że użytkownik nie może zapisać swoich prywatnych numerów telefonów na pozycjach w pamięci, które są już wykorzystane przez administratora usług. Użytkownik, który będzie chciał zapisać numer telefonu

na niedozwolonej pozycji, zostanie poproszony o zapisanie go na innej pozycji. Więcej informacji o zapisywaniu numerów można znaleźć w sekcji „Zapisywanie numeru razem z nazwą” na str. 35.

Inicjowanie i odbieranie połączeń grupowych

Inicjowanie i odbieranie połączeń grupowych przebiega podobnie do inicjowania i odbierania standardowych połączeń w telefonii przenośnej.

Uwaga! *Przed zainicjowaniem lub odebraniem połączenia grupowego zaleca się przełączenie telefonu w tryb Mów po naciśnięciu.*

Użytkownik może zrealizować połączenie grupowe tylko z taką grupą abonentów, do której on sam należy.

Aby zainicjować połączenie grupowe

1. Naciśnij klawisz **CLR**, aby przełączyć telefon w stan gotowości (jeśli telefon nie jest w stanie gotowości).
2. Naciśnij i przytrzymaj klawisz **MÓW PO NACIŚNIĘCIU**, aby otworzyć menu spisu telefonów i wyszukać żądany numer.
3. Po wyszukaniu numeru naciśnij klawisz **YES**, aby zainicjować połączenie. Na wyświetlaczu pojawią się komunikaty **Wybieram** oraz **Łączę**. Będzie rozbrzmiewał dźwięk dzwonka, aż dowolny abonent z grupy odbierze połączenie.
4. Naciśnij klawisz **MÓW PO NACIŚNIĘCIU**, gdy chcesz coś powiedzieć innym uczestnikom połączenia grupowego.
5. Po zakończeniu wypowiedzi, zwolnij klawisz **MÓW PO NACIŚNIĘCIU**, aby umożliwić wypowiedź innym abonentom z grupy.
6. Naciśnij klawisz **NO**, aby rozłączyć połączenie. Nastąpi rozłączenie połączenia i wszyscy abonenci z grupy zostaną rozłączeni.

Uwaga! *Można także zainicjować połączenie przez wprowadzenie numeru za pomocą klawiatury i naciśnięcie klawisza **YES**.*

Inicjowanie połączenia alarmowego

1. Naciśnij i przytrzymaj **KLAWISZ ALARM** przez jedną sekundę. Telefon przystąpi do inicjowania połączenia, a na wyświetlaczu pojawi się wybierany numer (fabrycznie ustawiony numer to międzynarodowy numer alarmowy 112).
Jeśli połączenie nie zostanie zrealizowane, telefon automatycznie wykona dziesięć kolejnych prób zainicjowania połączenia alarmowego.
2. Naciśnij klawisz **NO**, aby zakończyć rozmowę.

Uwaga! Funkcja klawisza Alarm musi być aktywna. Jeśli fabrycznie ustawiony numer alarmowy (112) został zmieniony, to użycie klawisza Alarm będzie możliwe tylko po włożeniu karty SIM i po podaniu kodu PIN (jeśli karta była zablokowana). W przeciwnym wypadku, zamiast określonego przez użytkownika numeru wybierany będzie zaprogramowany numer alarmowy (112).

Można też zainicjować połączenie alarmowe przez wybranie numeru, tak jak podczas inicjowania standardowego połączenia.

Aby zainicjować połączenie alarmowe

1. Wprowadź 112 (międzynarodowy numer alarmowy).
2. Naciśnij klawisz **YES**.
Na wyświetlaczu pojawi się komunikat **Na pomoc!**
3. Naciśnij klawisz **NO**, aby rozłączyć połączenie.

Uwaga! U niektórych operatorów sieci zainicjowanie połączenia alarmowego nie będzie możliwe, jeśli karta SIM nie jest włożona do telefonu. W pewnych sytuacjach operatorzy mogą także wymagać, aby był wprowadzony kod PIN. W niektórych sieciach międzynarodowy numer alarmowy może być nierozpoznawany.

Odbieranie połączenia grupowego w trybie Mów po naciśnięciu

Przychodzące połączenie grupowe jest odbierane automatycznie. Jest to sygnalizowane za pomocą dźwięku ostrzegawczego. Następnie w głośniku będzie słychać głos rozmówcy.

Uwaga! Telefon musi być przełączony w tryb Mów po naciśnięciu, aby połączenie grupowe zostało odebrane automatycznie. Jeśli chcesz odebrać połączenie grupowe, a telefon działa w trybie Telefon, przesunij przełącznik trybu w górę, aby przełączyć telefon w tryb Mów po naciśnięciu. Dzięki temu połączenie zostanie odebrane automatycznie.

Aby odebrać połączenie grupowe

1. Przychodzące połączenie grupowe jest odbierane automatycznie. Jest to sygnalizowane za pomocą dźwięku ostrzegawczego. Następnie w głośniku będzie słychać głos rozmówcy.
 - Połączenie grupowe nie może być odrzucone przez naciśnięcie klawisza **NO**.
2. Gdy chcesz mówić, naciśnij i przytrzymaj klawisz **MÓW PO NACIŚNIĘCIU**.
3. Zwolnij klawisz **MÓW PO NACIŚNIĘCIU**, gdy zakończysz swoją wypowiedź.
4. Naciśnij klawisz **NO**, aby zakończyć połączenie grupowe.

Uwaga! Jeśli na karcie SIM systemu GSM Pro została zaprogramowana opcja „Odbiór automatyczny wszystkich połączeń”, to wszystkie połączenia są odbierane automatycznie (zakładając, że telefon działa w trybie **Mów po naciśnięciu**). Jeśli połączenie przychodzące jest zwykłym połączeniem telefonicznym, to użytkownik, gdy chce mówić do rozmówcy, musi naciskać klawisz **Mów po naciśnięciu** lub musi przełączyć telefon w tryb **Telefon**. Jeśli karta SIM została zaprogramowana na „Odbiór automatyczny połączeń grupowych”, procedura odbierania telefonu może działać inaczej niż jest to opisane powyżej. Aby uzyskać więcej informacji o ustawieniach karty SIM, należy skontaktować się z lokalnym administratorem usług.

Odbieranie połączenia grupowego w trybie Telefon

Aby odebrać połączenie grupowe, gdy telefon jest w trybie **Telefon**, wykonaj jedną z następujących czynności:

- Przesuń **PRZEŁĄCZNIK TRYBU** w górę, aby przełączyć telefon w tryb **Mów po naciśnięciu** i automatycznie odebrać połączenie.
- Naciśnij klawisz **YES**, aby odebrać połączenie w trybie **Telefon**. Jeśli połączenie grupowe będzie odebrane w trybie **Telefon**, to mikrofon będzie aktywny podczas całej konwersacji. Oznacza to, że użytkownik nie będzie musiał naciskać klawisza **MÓW PO NACIŚNIĘCIU**, aby odpowiadać rozmówcom.
- Naciśnij klawisz **NO**, aby rozłączyć połączenie.

Odbieranie zwykłego połączenia telefonicznego w trybie Mów po naciśnięciu

Jeśli połączenie przychodzące nie jest połączeniem grupowym, tzn. jest zwykłym połączeniem telefonicznym, a funkcja automatycznego odbierania połączeń grupowych jest aktywna, to telefon dzwoni tak, jak przy standardowym połączeniu przychodzącym. Aby odebrać połączenie, wykonaj jedną z następujących czynności:

- Przesuń **PRZEŁĄCZNIK TRYBU** w dół, aby przełączyć telefon w tryb **Telefon** i automatycznie odebrać połączenie.
- Naciśnij klawisz **YES**, aby odebrać połączenie w trybie **Mów po naciśnięciu**. Jeśli połączenie będzie odebrane w trybie **Mów po naciśnięciu**, to użytkownik będzie musiał naciskać klawisz **MÓW PO NACIŚNIĘCIU** w trakcie swoich wypowiedzi.
- Naciśnij klawisz **NO**, aby rozłączyć połączenie.

Uwaga! Jeśli na karcie SIM systemu GSM Pro została zaprogramowana opcja „Odbiór automatyczny wszystkich połączeń”, to przychodzące połączenia

telefoniczne są odbierane automatycznie. Użytkownik musi nacisnąć klawisz **Mów** po naciśnięciu podczas swoich wypowiedzi albo musi przełączyć telefon w tryb **Telefon**.

Podczas połączenia grupowego

Podczas połączenia grupowego można słuchać konwersacji bez konieczności naciskania klawiszy. Może się zdarzyć, że użytkownik podczas konwersacji będzie chciał odebrać drugie połączenie (jeśli aktywna jest usługa **Połączenie oczekujące**) lub że będzie chciał zawiesić trwające połączenie i zainicjować drugie połączenie.

Monitorowanie połączeń

Funkcja monitorowania połączeń umożliwia pasywne słuchanie konwersacji (zakładając, że telefon działa w trybie **Mów** po naciśnięciu), bez konieczności naciskania klawiszy. Jest to praktyczna metoda odbierania informacji od innych abonentów w grupie, bez konieczności przerywania wykonywanych czynności.

Odzyskiwanie połączenia

Jeśli podczas połączenia grupowego nastąpiło rozłączenie, np. z powodu słabego sygnału radiowego lub celowego przerwania połączenia, to istnieje możliwość odzyskania tego połączenia grupowego przez wybranie numeru grupy abonentów.

Aby odzyskać połączenie grupowe

1. Przywołaj numer grupy ze spisu telefonów, lub wprowadź numer za pomocą klawiatury.
2. Naciśnij klawisz **YES**, aby odzyskać połączenie grupowe i powrócić do trwającej rozmowy.

Inni abonenci w grupie będą poinformowani o pojawieniu się dodatkowego uczestnika rozmowy.

Inicjowanie połączenia alarmowego podczas trwania połączenia grupowego

W trakcie trwania połączenia grupowego można zainicjować połączenie alarmowe. Telefon R250s PRO rozłączy połączenie grupowe i zainicjuje połączenie z numerem alarmowym, zapisanym w pamięci.

Aby zainicjować połączenie alarmowe podczas trwania połączenia grupowego

1. Naciśnij i przytrzymaj klawisz **ALARM** przez jedną sekundę. Inicjowane jest połączenie, a na wyświetlaczu pojawia się wybierany numer.
2. Naciśnij klawisz **NO**, aby rozłączyć połączenie.

Limit dla rozmów grupowych

Administrator usług ma możliwość ustawienia limitu czasu dla połączeń grupowych. Ta funkcja jest przydatna, gdy abonent, który zainicjował połączenie grupowe, zapomni o rozłączeniu tego połączenia. Aby uzyskać więcej informacji o tej funkcji, należy skontaktować się z lokalnym administratorem usług.

Równoczesna obsługa kilku połączeń

Telefon umożliwia równoczesną obsługę kilku połączeń. Oznacza to, że w trakcie trwania połączenia można je zawiesić i zainicjować lub odebrać inne połączenie, a następnie przełączać się między tymi dwoma połączeniami. Więcej informacji na ten temat można znaleźć w sekcji „*Realizowanie kilku połączeń równocześnie*” na str. 77.

Bezprzewodowa konsola dyspozytorska GSM Pro

Bezprzewodowa konsola dyspozytorska GSM Pro jest dodatkowym urządzeniem dla użytkowników systemu GSM Pro. Konsola, która może być umieszczona na przykład w biurze, ułatwia komunikację z pracownikami i dysponowanie personelem.

Bezprzewodowa konsola składa się z komputera klasy PC, oprogramowania dyspozytorskiego, telefonu R250s PRO oraz zestawu słuchawek z mikrofonem. Oprogramowanie pracuje w standardowym systemie operacyjnym Windows 95/98/NT i może współpracować z innymi programami działającymi w tym środowisku. Oprogramowanie umożliwia obsługę zwykłych połączeń telefonicznych, połączeń grupowych, przesyłanie wiadomości tekstowych (SMS), a ponadto dostarcza mechanizmy wizualizacji połączeń alarmowych.

Jak wynika z nazwy, bezprzewodowa konsola dyspozytorska nie wymaga instalacji dodatkowych linii telefonicznych i jest dostosowana do pracy zarówno z urządzeniami stacjonarnymi, jak i z urządzeniami przenośnymi.

Aby uzyskać więcej informacji na ten temat, należy skontaktować się z lokalnym operatorem sieci GSM.

Not for Commercial Use
Ericsson Mobile Communications AB

INFORMACJE DODATKOWE

Akcesoria	104
Rozwiązywanie problemów	108
Ericsson Mobile Internet	110
Klawisze skrótu	111
Dane techniczne	112
Słownik	113
Bezpieczna i wydajna eksploatacja telefonu	118
Gwarancja	123
Declaration of Conformity	125
Indeks	127

Akcesoria

Używanie telefonu wraz z oryginalnymi akcesoriami firmy Ericsson umożliwia korzystanie z wielu dodatkowych funkcji, które są niedostępne, gdy telefon jest używany osobno.

Połączenia w trybie głośnomówiącym

Dzięki przenośnym lub samochodowym zestawom głośnomówiącym firmy Ericsson można prowadzić rozmowy bez konieczności trzymania telefonu. Użytkownik może zmieniać ustawienia trybu głośnomówiącego tak, aby dostosować je do swoich własnych upodobań.

Samochodowy zestaw głośnomówiący firmy Ericsson zaprojektowano tak, aby dobrze komponował się z wnętrzem samochodu. Zestaw ten obsługuje funkcje telefonu przenośnego, a zastosowanie go powoduje, że realizacja połączeń w trakcie prowadzenia samochodu jest łatwa i wygodna.

Uwaga! *W niektórych krajach istnieje wymóg korzystania z samochodowego zestawu głośnomówiącego podczas prowadzenia pojazdu. Użytkownik powinien zapoznać się z przepisami prawnymi dotyczącymi korzystania z telefonów przenośnych, obowiązującymi na danym obszarze.*

Tryb odbioru

Podmenu **Tryb odbioru** zawiera dwie funkcje: **Dowolnym klawiszem** i **Tryb automatyczny**, użyteczne w trakcie korzystania z zestawu głośnomówiącego.

- Funkcja **Dowolnym klawiszem**:

Jeśli telefon z zestawem głośnomówiącym jest używany przy włączonej tej funkcji, przychodzące połączenie można odebrać, naciskając dowolny klawisz, oprócz klawisza **NO**.

- Funkcja **Tryb automatyczny**:

Jeśli telefon z zestawem głośnomówiącym jest używany przy włączonym automatycznym trybie odbioru, przychodzące połączenie jest odbierane automatycznie po pierwszym dzwonku.

Aby wybrać tryb odbioru

1. Wybierz kolejno **Ustawienia**, **YES**, **Tryb odbioru**, **YES**.
2. Wybierz opcję **Dowol klaw** lub **Tryb auto** i naciśnij klawisz **YES**.
3. Wybierz opcję **Włącz** i naciśnij klawisz **YES**.

USTAWIENIA
Tryb
odbioru

Inne ustawienia zestawu głośnomówiącego

Niezależnie od tego, czy telefon R250s PRO jest połączony z zestawem głośnomówiącym, czy jest używany jako urządzenie obsługiwane ręcznie, to oprócz dotąd opisanych ustawień można także zmieniać następujące ustawienia:

- głośność dzwonienia,
- głośność słuchawki,
- rodzaj dzwonka,
- podświetlenie wyświetlacza.

Każde z tych ustawień można określić odrębnie dla telefonu połączonego z zestawem i dla telefonu bez zestawu. Oznacza to, że ustawienia telefonu połączonego z zestawem nie mają wpływu na ustawienia telefonu bez zestawu i odwrotnie.

Aby zmienić ustawienia

1. Połącz telefon z zestawem głośnomówiącym.
2. Zmień ustawienie, korzystając z instrukcji zamieszczonych w rozdziale „Dostosowywanie telefonu do potrzeb użytkownika” na str. 46.

Podstawa na biurko/uchwyt ścienny

Podstawa na biurko/uchwyt ścienny telefonu R250s PRO służy jako ładowarka baterii i jako uchwyt. Gdy akumulator jest wyczerpany, należy umieścić telefon w podstawie/uchwycie, aby naładować akumulator (ładowarka musi być podłączona do podstawy na biurko/uchwytu ściennego).

Podstawka na biurko/uchwyt ścienny można umieścić np. na stole lub zawiesić na ścianie. Podstawa/uchwyt składa się z dwóch elementów, które można rozdzielić (pokazano to na ilustracji poniżej). Aby podstawę na biurko zmienić na uchwyt ścienny lub odwrotnie, należy rozdzielić oba elementy i obrócić je względem siebie.

Podłączanie ładowarki

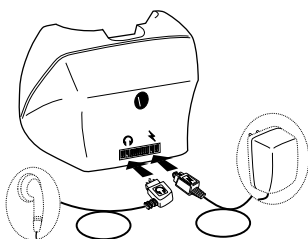

1. Podstawę/uchwyt umieść na stole lub zawieś na ścianie.
2. Włącz ładowarkę do gniazdka sieciowego.
3. Połącz drugi koniec kabla z podstawą/uchwyciem. Symbol błyskawicy umieszczony na wtyczce musi być zwrócony ku górze.
4. Umieść telefon w podstawie/uchwycie, aby naładować akumulator.

Podstawa biurkowa

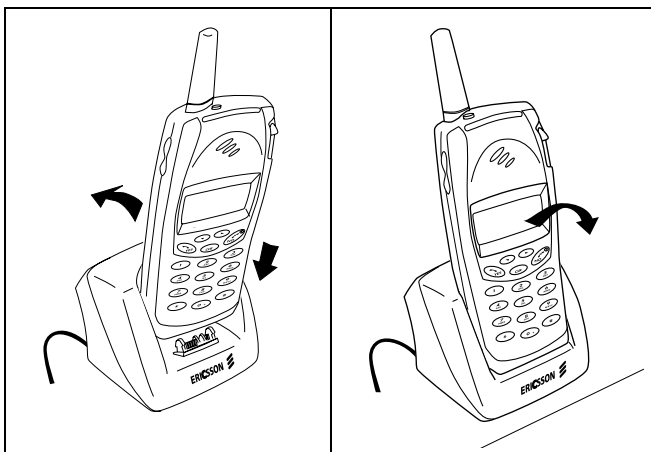

Uchwyt ścienny

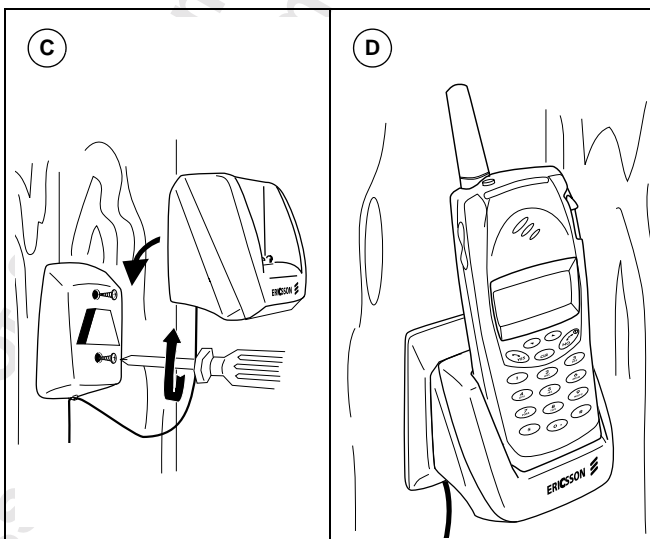
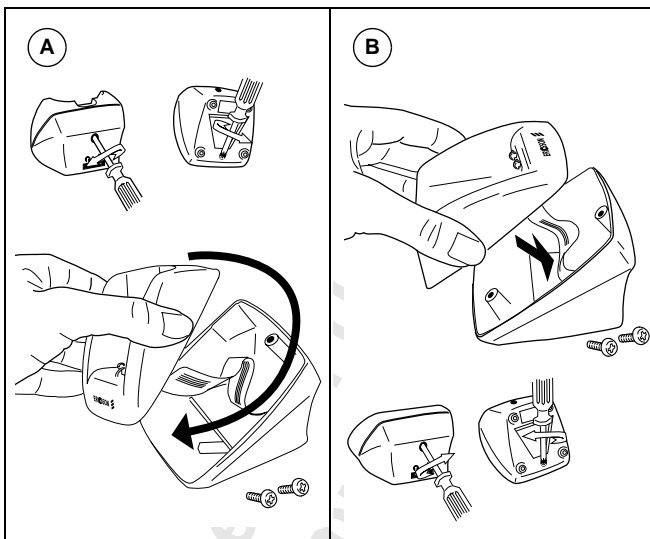

Rozwiązywanie problemów

W tym rozdziale przedstawiono niektóre problemy, które można napotkać podczas używania telefonu. Niektóre problemy wymagają kontaktu z serwisem, ale większość z nich można łatwo rozwiązać samodzielnie.

Komunikaty o błędach

Włóż kartę SIM

W telefonie nie ma karty SIM. Trzeba włożyć kartę SIM. Więcej informacji można znaleźć w rozdziale „*Karta SIM*” na str. 6.

Szukam

Jeśli na wyświetlaczu jest wyświetlany komunikat **Szukam**, oznacza to, że nie można korzystać z sieci znajdującej się w zasięgu. Jednak w sytuacji alarmowej niektórzy operatorzy umożliwiają wybranie międzynarodowego numeru alarmowego 112. Więcej informacji można znaleźć w rozdziale „*Inicjowanie i odbieranie połączeń*” na str. 20.

Brak sieci

W zasięgu nie ma żadnej sieci lub odbierany sygnał jest zbyt słaby. Należy przenieść się w miejsce, w którym sygnał będzie wystarczająco silny.

Wskazówka! Można także spróbować zmienić antenę na dłuższą antenę o większej czułości.

Błędny kod PIN, Błędny kod PIN2

Podany kod PIN nie jest poprawny.

- Trzeba podać poprawny kod PIN lub kod PIN2 i nacisnąć klawisz **YES**.

Błąd niezgodności

Przy zmianie kodu bezpieczeństwa (na przykład kodu PIN) nowy kod trzeba potwierdzić, wpisując go jeszcze raz. Dwa wpisane kody różnią się. Więcej informacji można znaleźć w rozdziale „*Bezpieczeństwo telefonu i abonamentu*” na str. 66.

Włóż
kartę SIM

Szukam

16:21

Brak sieci



Błędny
kod PIN

Podaj
PIN

Kod PIN
Zablokowany.
Odblokować?

BLOKADA
Skontaktuj się z
operatorem

Telefon
zablokowany

Podaj
kod blokowania

Karta zablokowana. Odblokować?

Kod PIN został podany niepoprawnie trzy razy z rzędu. Informacje na temat odblokowywania telefonu można znaleźć w rozdziale „*Bezpieczeństwo telefonu i abonamentu*” na str. 66.

Blokada. Skontaktuj się z operatorem.

Osobisty kod odblokowujący (PUK) został podany niepoprawnie 10 razy z rzędu. Trzeba skontaktować się z operatorem sieci lub serwisem.

Telefon zablokowany

Telefon jest zablokowany. Wskazówki, jak odblokować telefon, można znaleźć w rozdziale „*Bezpieczeństwo telefonu i abonamentu*” na str. 66.

Podaj kod blokowania

Domyślny kod blokowania telefonu ma postać **0000**. Można go zmienić na dowolny kod o długości od trzech do ośmiu znaków. Więcej informacji można znaleźć w rozdziale „*Bezpieczeństwo telefonu i abonamentu*” na str. 66.

Brak wskaźnika ładowania

Po rozpoczęciu ładowania całkowicie wyczerpanego akumulatora wskaźnik ładowania nie jest wyświetlany.

Rozmówca nie słyszy twojej wypowiedzi

Telefon jest ustawiony w tryb Mów po naciśnięciu. Podczas swojej wypowiedzi naciśnij i przytrzymaj klawisz Mów po naciśnięciu, umieszczony po lewej stronie telefonu. Więcej informacji można znaleźć w rozdziale „*Przegląd*” na str. 4.

Mikrofon posiada otwór, dlatego jeśli przypadkowo dostanie się do niego woda, rozmówca może słyszeć głos niewyraźnie. Aby usunąć wodę z otworu mikrofonu, należy umieścić telefon w pozycji pionowej i kilkakrotnie lekko uderzyć w tylną część jego obudowy.

Nie można włączyć telefonu

Telefon bez zestawu głośnomówiącego

- Trzeba naładować lub wymienić akumulator.

Telefon z samochodowym zestawem głośnomówiącym

- Sprawdź, czy telefon został poprawnie włożony w uchwyt.
- Sprawdź bezpiecznik.

Ericsson Mobile Internet

Jeżeli użytkownik przebywa poza biurem i potrzebuje informacji lub chce się z kimś skontaktować, może skorzystać z sieci internetowej dla telefonów komórkowych.

Sieć internetowa dla telefonów komórkowych jest usługą, jaką oferuje firma Ericsson, aby ułatwić użytkownikom porozumiewanie się i szybkie uzyskiwanie informacji wszędzie, gdzie przebywają. Dzięki niej można mieć dostęp do różnych usług komunikacyjnych, usług online dla klientów, poradników i innych przydatnych informacji. Korzystając z tej usługi można również pobierać oprogramowanie komunikacyjne pozwalające na pełne zastosowanie produktów firmy Ericsson.

Informacje dotyczące sieci internetowej dla telefonów komórkowych firmy Ericsson można uzyskać pod adresem:

<http://mobile.ericsson.com/mobileinternet>

Klawisze skrótu

Niektóre klawisze telefonu można wykorzystać do bardziej funkcjonalnego, wymagającego mniej operacji posługiwania się telefonem. W niektórych wypadkach do realizacji danych kombinacji klawiszy konieczny jest określony tryb pracy telefonu; inne można realizować w stanie gotowości.

Najbardziej użyteczne kombinacje klawiszy opisano w poniższej tabeli.

Aby	Czynność	Tryb
Wyciszyć mikrofon	Przytrzymaj wciśnięty klawisz CLR . Użytkownicy standardowej karty SIM mogą także wyciszyć mikrofon, naciskając klawisz Mów po naciśnięciu.	Podczas rozmowy
Odrzucić połączenie	Naciśnij klawisz NO lub dwukrotnie naciśnij jeden z klawiszy głośności.	Podczas odbierania połączenia
Uzyskać szybki dostęp do spisu telefonów	Przytrzymaj wciśnięty klawisz Mów po naciśnięciu.	W stanie gotowości
Odebrać oczekujące połączenie i zawiesić trwające połączenie	Naciśnij klawisz YES .	
Przełączać się między połączeniem aktywnym i łączeniem zawieszonym	Naciśnij klawisz YES .	Podczas rozmowy
Uzyskać szybki dostęp do poczty głosowej	Przytrzymaj wciśnięty klawisz 1 .	W stanie gotowości
Przejdź do drugiej litery	Przytrzymaj wciśnięty górny klawisz głośności i naciśnij odpowiedni klawisz numeryczny.	Podczas wprowadzania liter
przejdź do trzeciej litery	Przytrzymaj wciśnięty dolny klawisz głośności i naciśnij odpowiedni klawisz numeryczny.	Podczas wprowadzania liter
Szybko wybrać numer	Naciśnij jeden z klawiszy 1 – 9 i klawisz YES .	W stanie gotowości
Przejdź trzy wiersze do przodu	Naciśnij klawisz 3 .	Podczas odczytywania wiadomości
Powrócić do początku wiadomości	Przytrzymaj wciśnięty klawisz W LEWO .	Podczas odczytywania wiadomości

Dane techniczne

Ogólne

Nazwa produktu	R250s PRO
System	GSM 900/GSM 1800
Karta SIM	Mała wymienna karta typu 3 V lub 5 V. Obsługa kart SIM systemu GSM Pro.
Typ	1100802-BV
Akumulator	4 V/1600 mAh

Wymiary

Rozmiar	148 x 59 x 32 mm
Waga z akumulatorem	około 325 g

Temperatura otoczenia

Maks.	+55° C
Min.	-20° C

Słownik

Abonament

Umowa podpisana z operatorem sieci. Aby można było korzystać z telefonu, trzeba mieć abonament w sieci. Razem z abonamentem przydzielana jest karta SIM. Usługi objęte abonamentem zależą od wybranego operatora i rodzaju abonamentu. Tak więc niektóre usługi opisane w niniejszej instrukcji mogą być akurat niedostępne. Aby uzyskać pełną listę usług objętych abonamentem, należy skontaktować się z operatorem sieci.

Blokowanie połączeń

Pozwala zabronić lub zablokować niektóre lub wszystkie typy połączeń, na przykład połączenia wychodzące, międzynarodowe połączenia wychodzące, połączenia przychodzące. Blokowanie jest uaktywniane za pomocą osobistego kodu użytkownika. Aby z tej usługi można było korzystać, musi być ona oferowana przez sieć.

Dostawca usług

Firma, która użytkownikom telefonów komórkowych dostarcza usługi w ramach abonamentu.

DTMF (inaczej: wybieranie tonowe)

Sygnal DTMF (Dual Tone Multi Frequency) są to kody przesyłane w postaci sygnału tonowego. Są one używane do kontaktów z bankiem, do sterowania automatyczną sekretarką itd.

Dwupasmowy system GSM 900/1800

Telefon R250s PRO działa w dwóch pasmach, co oznacza, że można go używać w dwóch różnych rodzajach sieci – w systemie GSM 900 i systemie GSM 1800 (nazywanym także PCN lub DCS 1800).

Dwupasmowy telefon obsługujący te dwa standardy działa na obu częstotliwościach. Zwiększa to jego możliwości w gęsto zaludnionych obszarach miejskich i w konsekwencji poszerza zasięg działania telefonu. Dzięki coraz szerszej dostępności różnych sieci, podczas podróży można też wykorzystywać zaawansowany międzynarodowy roaming.

Przełączanie między systemami odbywa się automatycznie, bez informowania abonenta, co oznacza, że podczas używania telefonu nie trzeba zastanawiać

się, który system jest aktualnie lepszy. Realizują to sieci. Należy jednak pamiętać o tym, że oferowane funkcje i zasięg sieci zależą od wybranego operatora i abonamentu.

GSM 900

GSM jest najbardziej rozpowszechnionym systemem, wykorzystywanym w ponad 100 krajach na całym świecie, a szczególnie w Europie i Azji Południowo-Wschodniej.

GSM 1800

(inaczej: DCS 1800 lub PCN). Sieć cyfrowa pracująca na częstotliwości 1800 MHz, stosowana w Europie i Azji Południowo-Wschodniej.

GSM (Global System for Mobile Communications) jest to najbardziej rozpowszechniony cyfrowy system telekomunikacji ruchomej. Rodzina systemów GSM obejmuje systemy GSM 1800 i GSM 1900. Systemy GSM różnią się fazą *roll-out*: telefony GSM są zgodne albo z fazą 1, albo z fazą 2.

GSM Pro

GSM Pro jest rozszerzoną wersją systemu GSM, udostępniającą użytkownikom większość usług dostarczanych obecnie przez różne sieci typu PMR (Private Mobile Radio) i PAMR (Public Access Mobile Radio), takie jak połączenia konferencyjne, połączenia alarmowe lub monitorowanie połączeń. Usługa ta jest dostępna po wykupieniu abonamentu na usługi GSM Pro.

Identyfikacja abonenta wywołującego

(Calling Line Identification, CLI). Dzięki tej usłudze na wyświetlaczu telefonu komórkowego ukazuje się numer abonenta wywołującego. Pozwala to użytkownikowi świadomie podjąć decyzję o odebraniu lub odrzuceniu danego połączenia. Należy jednak pamiętać o tym, że nie wszystkie numery mogą być wyświetlone. Aby z tej usługi można było korzystać, musi być ona oferowana przez sieć.

Informacje lokalne

(Area Information, AI). Ta usługa pozwala odbierać różne komunikaty, na przykład prognozę pogody, informacje o sytuacji na drogach itd. Aby z tej usługi można było korzystać, musi być ona oferowana przez sieć.

Informacje o opłacie

(Advice of Charge, AoC). Ta usługa umożliwia monitorowanie kosztów połączeń wykonywanych przy użyciu telefonu komórkowego. Na wyświetlaczu telefonu pokazywane są szczegóły dotyczące ostatniego połączenia oraz sumaryczne informacje o wszystkich zrealizowanych połączeniach.

Karta SIM

Karta identyfikująca abonenta (Subscriber Identity Module, SIM), która musi być umieszczona w każdym telefonie systemu GSM. Zawiera ona szczegóły dotyczące abonenta, informacje zabezpieczające oraz pamięć przeznaczoną na osobisty spis telefonów. Karta SIM może być małą kartą typu plug-in lub mieć kształt typowej karty kredytowej. Oba typy działają w ten sam sposób.

Klasa faksu

Standardy transmisji faksów są podzielone na klasy. Klasa I i II pozwalają na transmisję danych z prędkościami od 2400 do 9600 bps.

Linia 1/Linia 2

Patrz „*Obsługa dwóch linii*”.

Obsługa dwóch linii

(Alternate Line Service, ALS). Ta usługa umożliwia korzystanie z dwóch linii o różnych numerach w ramach jednego abonamentu. Daje to możliwość używania odrębnych numerów dla połączeń służbowych i prywatnych. Aby z tej usługi można było korzystać, musi być ona oferowana przez sieć.

Operator

Aby można było korzystać z telefonu, konieczne jest posiadanie abonamentu w pewnej sieci. Abonament wraz z kartą SIM należy wykupić u operatora sieci.

Pełny duplex

Dotyczy zestawów głośnomówiących. Ten tryb pozwala obu rozmówcom mówić jednocześnie. Przeciwnieństwem jest tryb simpleksowy: gdy jeden z rozmówców mówi, drugi musi czekać na swoją kolej.

PIN

Osobisty numer identyfikacyjny (Personal Identification Number, PIN) jest to kod używany we wszystkich telefonach systemu GSM przy autoryzacji dostępu do pewnych funkcji lub informacji. Kod PIN jest przyznawany razem z abonamentem.

PIN2

Osobisty numer identyfikacyjny PIN2 jest to kod autoryzacji, przeznaczony tylko do specjalnych funkcji.

Podaj

Polecenie wprowadzenia liter i cyfr z klawiatury.

Połączenia grupowe

Usługa ta umożliwia nawiązanie równoczesnego połączenia z określoną grupą abonentów. Usługa ta jest dostępna po wykupieniu abonamentu na usługi GSM Pro.

Półdupleks

Podczas używania zestawu głośnomówiącego tryb pełnoduplexowy pozwala obu rozmówcom mówić jednocześnie. Przeciwieństwem jest tryb simpleksowy: w danej chwili może mówić tylko jeden z rozmówców. Tryb półduplexowy oferuje niepełną funkcjonalność pełnego duplexu.

Prefiks międzynarodowy (+)

Prefiks (w postaci znaku +) stosowany w telefonach komórkowych, który automatycznie dodaje odpowiedni kod międzynarodowy przed numerem wybieranym poza granicami kraju. Po nim należy podać kod kraju, z którym ma być nawiązane połączenie.

Przekierowanie

Umożliwia przekazywanie połączeń na inny numer, na przykład na numer poczty głosowej lub telefonu domowego.

Przesyłanie krótkich wiadomości (SMS)

Usługa przesyłania krótkich wiadomości (Short Message Service, SMS) pozwala przy użyciu telefonu wysyłać i odbierać wiadomości tekstowe o długości do 160 znaków. Jeśli telefon jest wyłączony lub poza zasięgiem, wiadomości te są zapisywane i dostarczane, gdy abonent może je odebrać. Aby z tej usługi można było korzystać, musi być ona oferowana przez sieć.

Przewiń

Polecenie przechodzenia pomiędzy poszczególnymi menu przy użyciu klawiszy strzałek.

PUK

Osobisty kod odblokowujący (Personal Unblocking Code, PUC) służy do odblokowywania zablokowanej karty SIM. Jest on przyznawany razem z abonamentem.

Roaming

Roaming w obrębie sieci macierzystej polega na automatycznej realizacji procedur komunikacyjnych z różnymi stacjami bazowymi w trakcie przemieszczania się abonenta.

Roaming międzynarodowy

Funkcja telefonu komórkowego umożliwiająca przełączanie się pomiędzy sieciami dostępnymi za granicą. Telefon komórkowy automatycznie wybiera sieć macierzystą, ale jeśli jest ona poza zasięgiem, wybierze inną sieć lub system. Roaming międzynarodowy opiera się na umowach zawartych pomiędzy operatorami działającymi w różnych krajach.

Sieć

System telefonii komórkowej składa się z sieci komórek. Każda z komórek jest obsługiwana przez bazową stację radiową, która przekazuje połączenie i odbiera sygnały radiowe z telefonów komórkowych.

SMS

Patrz „Przesyłanie krótkich wiadomości (SMS)”

Spis telefonów

Pamięć telefonu komórkowego, w której można zapisywać numery telefonów, a następnie wywoływać je, posługując się nazwą lub pozycją w spisie.

System menu

Pozwala na łatwy dostęp do wszystkich funkcji telefonu. Aby wyświetlić i uzyskać dostęp do wybranego menu, należy użyć klawiszy strzałek.

Tryb Mów po naciśnięciu

Gdy telefon jest przełączony w tryb Mów po naciśnięciu, wszystkie połączenia realizowane są w trybie półdupleksowym. Oznacza to, że mikrofon jest włączany tylko wtedy, gdy użytkownik naciska klawisz „Mów po naciśnięciu”. Ta funkcja może być stosowana do zapobiegania powstawaniu zakłóceń podczas połączenia konferencyjnego.

Ustalone połączenia przychodzące

Umożliwia określenie numerów telefonów (lub ich początków), od których telefon komórkowy może odbierać połączenia przychodzące. Usługa ta jest uaktywniana przy użyciu kodu PIN2. Aby z tej usługi można było korzystać, musi być ona oferowana przez sieć.

Ustalone wybieranie numerów

Umożliwia określenie numerów (lub ich początków), które można wybierać za pomocą telefonu komórkowego. Usługa ta jest uaktywniana przy użyciu kodu PIN2. Aby z tej usługi można było korzystać, musi być ona oferowana przez sieć.

Wybierz

Polecenie przejścia do wybranego menu i naciśnięcia klawisza **YES** telefonu.

Bezpieczna i wydajna eksploatacja telefonu

Uwagi ogólne

Telefon komórkowy jest nadajnikiem i odbiornikiem fal radiowych. Gdy jest włączony, odbiera i wysyła energię w postaci fal radiowych o określonej częstotliwości. W zależności od typu zakupionego telefonu komórkowego, pracuje on w różnych zakresach częstotliwości i wykorzystuje typowe techniki modulacji. Mocą transmisji sygnału podczas pracy telefonu steruje system obsługujący połączenie.

Ekspozycja na promieniowanie fal radiowych

W 1996 roku Międzynarodowa Komisja Ochrony przed Promieniowaniem Niejonizującym (The International Commission on Non-Ionizing Radiation Protection, ICNIRP), działająca pod egidą Światowej Organizacji Zdrowia (World Health Organization, WHO), opublikowała oświadczenie, w którym zostały określone graniczne wartości natężeń pól elektromagnetycznych o częstotliwościach emitowanych przez telefony komórkowe. Zgodnie z tym oświadczeniem, opartym na aktualnych wynikach badań, nie ma dowodów na to, że telefony komórkowe spełniające określone zalecenia mogą mieć ujemny wpływ na zdrowie człowieka. Wszystkie telefony firmy Ericsson są zgodne z zaleceniami ICNIRP, a także z następującymi międzynarodowymi standardami:

- ze wstępną normą europejską CENELEC ENV50166-2,
- z normą ANSI/IEEE C95.1-1992 (USA, kraje Azji Południowo-Wschodniej).

Aby dodatkowo zmniejszyć napromieniowanie falami radiowymi, można ograniczyć czas trwania połączeń i jak najwydajniej wykorzystywać moc telefonu.

Wydajne użytkowanie telefonu

Jak optymalnie wykorzystać telefon przy minimalnej emisji energii:

- W trybie telefonu zwykłego trzymaj telefon komórkowy tak jak każdy inny telefon. Mów bezpośrednio do mikrofonu, a antenę trzymaj w kierunku do góry ponad ramieniem. Jeśli antenę można wydłużyć, warto to uczynić.

- W trybie telefonu głośnomówiącego trzymaj telefon przed sobą, w odległości 30-50 centymetrów od twarzy, i mów w kierunku telefonu.
- W trybie Mów po naciśnięciu trzymaj telefon przed sobą, w odległości 10-30 centymetrów od twarzy, i mów w kierunku telefonu.
- **Nie** wolno trzymać telefonu w pobliżu ucha, gdy telefon jest w trybie telefonu głośnomówiącego lub w trybie radiowym.
- **Nie** wolno dotykać anteny, gdy telefon jest używany. Dotykant anteny wpływa negatywnie na jakość połączenia i może spowodować, że telefon będzie działał z mocą większą niż to konieczne, a to powoduje szybsze wyładowanie akumulatora.

Ochrona i wymiana anteny

- **Nie** wolno zginać anteny, gdyż jest ona delikatna. Zginanie powoduje spadek wydajności anteny.
- **Nie** wolno używać telefonu z uszkodzoną anteną. Trzeba oddać telefon do naprawy w uprawnionym do tego punkcie serwisowym.
- **Nie** wolno używać anteny przeznaczonej do telefonu innego typu niż zakupiony. Stosowanie innych anten niż wskazane przez firmę Ericsson, wykonywanie modyfikacji lub stosowanie przystawek może spowodować uszkodzenie telefonu lub naruszenie obowiązujących przepisów. Ponadto spowoduje to utratę gwarancji. Firma Ericsson nie może też w takiej sytuacji zagwarantować, że telefon jest wodoodporny.

Bateria

- Telefon **nie** jest wodoodporny, gdy akumulator jest odłączony.
- **Nie** wolno używać telefonu z uszkodzonym akumulatorem. Należy stosować wyłącznie akumulatory wskazane przez firmę Ericsson.

Prowadzenie pojazdu

Koniecznietrzeba zapoznać się z prawem i lokalnymi przepisami dotyczącymi używania telefonów komórkowych podczas jazdy. W trakcie używania telefonu podczas prowadzenia pojazdu:

- Skup całą uwagę na prowadzeniu pojazdu.
- Używaj zestawu głośnomówiącego, jeśli jest zainstalowany.
- Jeśli wymagają tego warunki panujące na drodze, przed zainicjowaniem lub odebraniem połączenia zjedź na pobocze i zaparkuj pojazd.

Pole elektromagnetyczne o częstotliwościach fal radiowych może zakłócać pracę niektórych elektronicznych systemów pojazdu. Niektórzy producenci pojazdów zabraniają korzystania z telefonów komórkowych w czasie jazdy.

Informacje o tym, czy telefon komórkowy może zakłócać pracę elektronicznych systemów pojazdu, można uzyskać u producenta pojazdu.

Urządzenia elektroniczne

Z reguły współczesne urządzenia elektroniczne pracujące w szpitalach, samochodach itp. są ekranowane przeciwko promieniowaniu fal radiowych. Fale radiowe pochodzące z telefonów mogą jednak zakłócać pracę niektórych urządzeń elektronicznych.

- Bezwzględnie trzeba **wyłączyć** telefon, jeśli przepisy w zakładach ochrony zdrowia nakazują wyłączenie telefonu.
- **Nie** wolno korzystać z telefonu w pobliżu urządzeń medycznych, bez uzyskania pozwolenia.

Telefony komórkowe mogą zakłócać pracę rozruszników serca, aparatów słuchowych i innych implantów tego typu. Pacjenci z wszczepionym rozrusznikiem serca powinni zdawać sobie sprawę z tego, że użycie telefonu może spowodować nieprawidłową pracę rozrusznika. Telefonu nie wolno umieszczać w pobliżu rozrusznika, na przykład w kieszeni na piersi. Podczas rozmowy telefon należy trzymać przy uchu będącym dalej od rozrusznika. Jeśli między telefonem a rozrusznikiem zachowana jest odległość 15 cm, ryzyko wystąpienia zakłóceń jest niewielkie. Aby uzyskać więcej informacji, należy skontaktować się z kardiologiem.

Samolot

- Przed wejściem na pokład samolotu telefon trzeba **wyłączyć**.
- Gdy samolot znajduje się na ziemi, **nie** wolno używać telefonu bez zgody załogi.

Aby wykluczyć możliwość zakłócenia pracy systemów elektronicznych samolotu, nie wolno używać telefonu podczas lotu.

Zasilanie

- Zasilacz wolno podłączać tylko do źródeł mocy zgodnych z oznaczeniami na produkcie.
- Przed podłączeniem zasilacza należy upewnić się, że źródło mocy jest suche i czyste.
- Aby uniknąć uszkodzenia przewodu, zasilacz należy wyłączać, ciągnąc za jego obudowę, a nie za przewód.
- Kabel sieciowy trzeba przechowywać tak, aby nie był deptany, zgniatany lub narażony na uszkodzenia i naprężenia.

- Aby uniknąć porażenia prądem, przed przystąpieniem do czyszczenia trzeba odłączyć zasilacz ze źródła zasilania. Do czyszczenia najlepiej używać wilgotnej, miękkiej ściereczki.

Obszary, na których prowadzone są prace z wykorzystaniem ładunków wybuchowych

Telefon trzeba **wyłączać** na obszarach, gdzie prowadzone są prace z wykorzystaniem ładunków wybuchowych, gdyż telefon może zakłócić pracę urządzeń detonujących. Detonowanie ładunków jest często sterowane zdalnie drogą radiową.

Miejsca zagrożone eksplozją

Telefon trzeba koniecznie **wyłączać** w miejscach zagrożonych eksplozją. Może się zdarzyć, że telefon lub też jego wyposażenie wywoła iskrzenie. Pojawienie się iskry w takich miejscach może spowodować wybuch lub pożar, który może doprowadzić do obrażeń ciała lub nawet śmierci.

Miejsca zagrożone eksplozją są często, choć nie zawsze, wyraźnie oznaczone. Do takich miejsc należą stacje benzynowe, pomieszczenia pod pokładem łodzi, magazyny paliw lub substancji chemicznych oraz miejsca, w których unoszą się opary substancji chemicznych lub pyły, takie jak drobiny ziarna, kurz lub opiłki metali.

W pojeździe, w którym znajduje się telefon i jego wyposażenie, **nie wolno** przewozić ani przechowywać palnych gazów, cieczy i materiałów wybuchowych.

Dzieci

Dzieci **nie** powinny bawić się telefonem. Dzieci mogą zrobić krzywdę sobie lub innym. Mogą także uszkodzić telefon.

Ochrona telefonu

Chociaż telefon jest odporny na deszcz i wodę, nie należy bez potrzeby zanurzać go w wodzie. Jeśli umycie telefonu jest konieczne, należy myć go delikatnie w zimnej wodzie pod kranem. Przed umyciem należy upewnić się, że akumulator jest poprawnie zainstalowany, antena jest dobrze przykręcona, a wszystkie akcesoria są odłączone. Nie wolno używać detergentów ani proszków do czyszczenia.

- Nie należy zanurzać telefonu w wodzie.
- Nie należy wystawiać telefonu na działanie płynów innych niż woda.
- Telefon należy chronić przed niskimi i wysokimi temperaturami.

- Należy stosować tylko oryginalne akcesoria firmy Ericsson. Stosowanie niewłaściwych akcesoriów może powodować spadek wydajności, pożar, porażenie prądem, zranienia, a także utratę gwarancji.
- Telefonu nie należy rozbierać. Spowoduje to utratę gwarancji. Telefon nie zawiera żadnych elementów nadających się do samodzielnej naprawy. Naprawy powinny być wykonywane wyłącznie w autoryzowanych punktach serwisowych.
- Telefon nie jest odporny na działanie kurzu, wilgoci lub deszczu, jeśli akumulator jest odłączony lub antena nie jest dobrze przykręcona.
- Odłączanie akumulatora, wyjmowanie karty SIM i odłączanie anteny należy wykonywać tylko w suchych warunkach. Warto przy tym sprawdzić, czy w telefonie nie gromadzi się wilgoć.
- Aby uniknąć uszkodzenia akcesoriów, przed podłączeniem dowolnego urządzenia należy upewnić się, że jest telefon jest suchy.

Gwarancja

Dziękujemy za zakup tego Produktu firmy Ericsson. Aby jak najlepiej skorzystać z możliwości nowego produktu, zalecamy wykonać kilka prostych kroków przedstawionych poniżej:

- Przeczytać „Zasady bezpiecznej i efektywnej eksploatacji”.
- Przeczytać wszystkie zasady i warunki Gwarancji firmy Ericsson.
- Zachować oryginalny dowód zakupu. Będzie on potrzebny podczas wykonywania napraw gwarancyjnych. Gdy Produkt firmy Ericsson wymaga serwisu gwarancyjnego, należy oddać go w miejscu zakupu lub skontaktować się z lokalnym przedstawicielem firmy Ericsson w celu uzyskania szczegółowych informacji.

Nasza gwarancja

Firma Ericsson gwarantuje, że Produkt ten jest wolny od jakichkolwiek wad materiałowych lub wad wykonania w chwili zakupu przez klienta oraz później przez okres jednego roku.

Wszystkie akcesoria do tego produktu objęte są gwarancją przez okres jednego roku od daty nabycia przez klienta.

Zakres naszych obowiązków

Jeśli w okresie gwarancji na skutek wad materiałowych lub wad wykonania Produkt będzie działał wadliwie podczas normalnego użytkowania i obsługi, to przedstawiciel firmy Ericsson, jej autoryzowany dystrybutor lub autoryzowany partner serwisowy ma do wyboru naprawę lub zamianę produktu zgodnie z zasadami i warunkami określonymi poniżej.

Warunki

1. Uprawnienia wynikające z niniejszej gwarancji przysługują pod warunkiem przedstawienia wraz z produktem do naprawy lub wymiany oryginalnego dowodu zakupu wydane nabywcy przez sprzedawcę, określającego datę nabycia i numer seryjny produktu. Firma Ericsson zastrzega sobie prawo do odmowy wykonania usługi gwarancyjnej, jeśli powyższe informacje będą usunięte lub zmienione po nabyciu produktu od sprzedawcy.
2. Gwarancja na produkt wymieniony lub naprawiony obowiązuje przez resztę oryginalnego okresu gwarancyjnego lub przez 90 dni, przy czym zawsze

obowiązuje dłuższy okres. Wymiana może nastąpić za pomocą wyremontowanych funkcjonalnych odpowiedników wadliwych elementów. Wymienione wadliwe części lub składniki urządzenia stają się własnością firmy Ericsson.

3. Niniejsza gwarancja nie obejmuje usterek Produktu powstałych w wyniku normalnego korzystania zeń i zużycia, łącznie ale nie wyłącznie, z użytkowania w zwykły sposób zgodnie z instrukcjami użytkownika i konserwacji Produktu dostarczonymi przez firmę Ericsson, wypadkiem, modyfikacją lub przeróbką, działaniem siły wyższej, niewłaściwą wentylacją, uszkodzeniami wynikającymi z kontaktu z cieczą.
4. Gwarancja ta nie obejmuje uszkodzeń Produktu spowodowanych instalacjami naprawczymi, modyfikacjami lub niewłaściwym serwisem, przeprowadzonymi przez nieautoryzowany warsztat usługowy, lub otwarciem Produktu przez nieupoważnione osoby.
5. Gwarancja ta nie obejmuje uszkodzeń Produktu spowodowanych użyciem akcesoriów nie wyprodukowanych przez firmę Ericsson.
6. Akumulatory objęte są gwarancją tylko jeśli ich pojemność spadła poniżej 80% całkowitej pojemności znamionowej. Ładowanie akumulatorów przy użyciu ładowarki nie wyprodukowanej przez firmę Ericsson powoduje utratę uprawnień wynikających z niniejszej gwarancji.
7. Próba modyfikacji dowolnej z plomb produktu powoduje utratę uprawnień wynikających z niniejszej gwarancji.
8. NIE MA ŻADNYCH WYRAŃNYCH GWARANCJI PISEMNYCH ANI USTNYCH INNYCH NIŻ NINIEJSZA WYDRUKOWANA GWARANCJA OGRANICZONA. WSZYSTKIE GWARANCJE DOMNIEMANE, ŁĄCZNIE Z GWARANCJĄ WARTOŚCI HANDLOWEJ LUB PRZYDATNOŚCI DO SZCZEGÓLNEGO CELU, SĄ OGRANICZONE CZASEM TRWANIA NINIEJSZEJ GWARANCJI. FIRMA ERICSSON W ŻADNYM WYPADKU NIE JEST ODPOWIEDZIALNA ZA SZKODY PRZYPADKOWE LUB WTÓRNE DOWOLNEGO RODZAJU, ŁĄCZNIE, ALE NIE WYŁĄCZNIE, Z UTRATĄ ZYSKÓW LUB STRATAMI GODPODARCZYMI. W PEŁNYM ZAKRESIE, W JAKIM MOŻNA PRAWNIE WYKLUCZYĆ ODPOWIEDZIALNOŚĆ ZA SZKODY.

W niektórych państwach nie można wykluczyć lub ograniczyć odpowiedzialności za szkody przypadkowe lub wtórne albo ograniczyć czasu trwania gwarancji domniemanych, zatem opisane wyżej ograniczenia i wykluczenia mogą nie mieć zastosowania. Niniejsza gwarancja nadaje użytkownikowi określone uprawnienia, a przy tym użytkownik może mieć również inne prawa, które są zmienne w zależności od państwa.

Declaration of Conformity

We, **Ericsson Mobile Communications AB** of
Nya Vattentornet
221 83 Lund, Sweden

declare under our sole responsibility that our product

Ericsson type **1100802-BV**

to which this declaration relates, conforms to the appropriate standards
TBR 19, TBR 20, TBR31, TBR32, ETS 300 342-1 and EN 60950,
following the provisions of Teleterminals directive **91/263/EEC**,
EMC directive **89/336/EEC**, and Low voltage directive **73/23/EEC**.

Stockholm
May 18, 1999

(Place & date of issue)

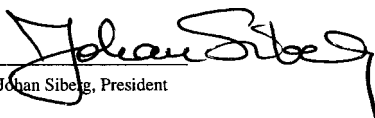
Johan Siberg, President

Not for Commercial Use
Ericsson Mobile Communications AB

Indeks

A

- Akumulator
 - ładowanie 9
 - wkładanie 8
 - wyjmowanie 10
 - zatrząsk zwalniający 5
- Alarm 91
 - połączenia alarmowe 22, 96, 97
- Antena
 - zmiana anteny 10

B

- Blokada klawiatury
 - włączanie 66
 - wyłączanie 66
- Blokada telefonu 68
 - blokada automatyczna 68
 - blokada całkowita 68
 - blokowanie 69
 - odblokowywanie 69
 - zmiana kodu bezpieczeństwa 68
- Blokowanie połączeń 69
 - anulowanie 69
 - uaktywnianie 69
 - zmiana hasła 70

C

- CB. Patrz
 - Informacje lokalne
- CLI. Patrz
 - Identyfikacja linii
- Czas 15, 51
 - format 51
 - ustawienia 51
- Czas połączenia 82
 - sprawdzanie 82

D

- Data
 - format 52

- ustawienia 52
- Dźwięk klawiatury 50
- Dzwonek. Patrz
 - Wskaźnik alarmu

F

- Faks, wysyłanie i odbieranie 90
- Funkcje klawiszy 18

G

- Głośność
 - słuchawka 25, 95
 - sygnał dzwonka 48
 - sygnału dzwonka 48
- GSM Pro 94
 - bezprzewodowa konsola dyspozytorska 101
 - monitorowanie połączeń 100
 - połączenia grupowe 94
 - tryb Mów po naciśnięciu 94

I

- Identyfikacja linii (CLI) 42
- Ikony na wyświetlaczu. Patrz
 - Wskaźniki na wyświetlaczu
- Informacje lokalne 60
 - odbieranie wiadomości 61
 - tyt wiadomości 60
- Instrukcje w podręczniku 31

J

- Język wyświetlacza 46

K

- Kalkulator 92
- Karta SIM 6
 - blokowanie 68
 - odblokowywanie 67, 68
 - wkładanie 6
 - zmiana kodu PIN 67
 - zmiana kodu PIN2 68
- Karty kredytowe 87
 - zapisywanie numerów 88
- Karty telefoniczne
 - zapisywanie numerów 88
- Klawiatura 4
- Klawiatura odblokowana 66
- Klawiatura zablokowana 66

Klawisz Alarm 96
Klawisz Mów po naciśnięciu 19
Klawisze głośności 4, 18
Klawisze skrótu
Kod PIN
 zmiana kodu 67
Kod PIN2
 zmiana kodu 68
Komunikaty o błędach 108
Koszt połączenia 82
 określanie ceny jednostki
 taryfikacyjnej 83
 sprawdzanie 82
 ustawianie limitu dla połączeń 83

L

Lampka 4
Licznik 50
Licznik minut 50
Litery, wprowadzanie 34

Ł

Ładowarka akumulatora 9, 106
 Odlączenie ładowarki 9

M

Mikrofon 4
 wyłączanie 25
Monitorowanie połączeń 100
Mów po naciśnięciu, przycisk
 rozmowa 94

N

Nieodebrane połączenia 42
Notatnik 25
Numer alarmowy 22
Numer telefonu
 podawanie 23
 ukrywanie 23
 wyświetlanie własnego 51
Numer telefonu zawarty w SMS 59
Numery ustalone
 edycja 72
 zapisywanie 71

O

Odbieranie połączeń 23

Odbieranie wiadomości tekstowych
(SMS) 56
Odczytywanie wiadomości
tekstowych (SMS) 56
Oddzwanianie 42
Odrzucanie połączeń 23
Ograniczenia połączeń. Patrz
 Blokowanie połączeń.
Operator sieci komórkowej. Patrz
 Informacje lokalne

P

Pamięć karty 33, 54
Pamięć telefonu 33, 53
Pętla taśmy magnetofonowej. Patrz
 Wskaźnik poczty głosowej
PIN 7, 14
PIN2 7
Połączenia 20
 alarmowe 22, 96, 97
 grupowe 94
 inicjowanie 20
 międzynarodowe 21
 nieodebrane 42
 odbieranie 23
 odrzućcie 23
 podczas 25
 ponowne wybieranie 21
 przełączanie między dwoma
 połączeniami 78
 zawieszanie 78
Połączenia konferencyjne 79
 dodawanie nowego uczestnika 80
 inicjowanie 97
 limit dla rozmów 101
 monitorowanie połączeń 100
 odbieranie 98
 podczas 100
 rozłączanie uczestnika 80
 ustawianie 80
 wznawianie połączenia 100
Połączenia międzynarodowe 21
Połączenia ograniczone. Patrz
 Blokowanie połączeń.
Połączenia przekierowywane. Patrz
Przekierowywanie połączeń
Połączenia w trybie
głosnomówiącym 104

- tryb odbioru 104
 - Połączenie
 - blokowanie. Patrz
 - Blokowanie połączeń.
 - Połączenie oczekujące 77
 - Poczta głosowa 44
 - uaktywnianie 44
 - wybijanie 44
 - Podawanie własnego numeru telefonu 23
 - Podczas połączenia 25
 - Podręcznik
 - instrukcje 31
 - Podstawa na biurko/uchwyt ścienny 106
 - Ponowne wybieranie 21
 - Automatyczne ponowne wybieranie 21
 - Preferowane sieci 75
 - Przełączanie między dwoma połączeniami 78
 - Przełączanie trybów 27, 95
 - Przełącznik trybu 19, 27
 - Przełączanie trybów 27
 - przełączanie trybu 95
 - Przekazywanie połączeń. Patrz
 - Przekierowywanie połączeń
 - Przekierowywanie połączeń 63
 - anulowanie 64
 - sprawdzanie statusu 64
 - uaktywnianie 63
 - wskaźnik przekierowania 17
 - Przewijanie 18
 - Przycisk alarmowy 19, 22, 46
 - włączanie/wyłączanie 47
 - zmiana numeru 47
 - Przycisk Mów po naciśnięciu
 - łączenie 94
 - odbieranie 94
 - wybijanie 37
 - Przywrócenie ustawień standardowych 52
 - PUK 7
-
- S**
- Słuchawka
 - głośność 25, 47, 95
 - Sieć 14, 73
 - brak sieci 15
 - szukanie 14
 - tryby wyszukiwania 73
 - wybijanie 74
 - Sieci
 - preferowane 75
 - zabronione 75
 - Skróty klawiaturowe. Patrz Klawisze skrótu
 - SMS 53
 - żądana odpowiedź 57
 - żądanie odpowiedzi 55
 - numer telefonu zawarty w SMS 59
 - odbieranie 56
 - odczytywanie 56
 - odpowiadanie 57
 - okres ważności 56
 - pamięć karty 54
 - pamięć telefonu 53
 - przygotowanie telefonu do wysyłania wiadomości 54
 - tworzenie wiadomości 54
 - typy wiadomości 56
 - usuwanie 58
 - wysyłanie 55
 - wysyłanie wiadomości tekstowych 55
 - zapisywanie 58
 - Spis telefonów 33, 96
 - kopiowanie 40
 - pamięć karty 33
 - pamięć telefonu 33
 - prowadzenie 39
 - telefoniczne usługi bankowe 35
 - używanie przycisku mów po naciśnięciu 37
 - usuwanie numeru telefonu 36
 - wprowadzanie liter 34
 - wybijanie ze spisu 37
 - wybór wg nazw 37
 - wybór wg pozycji 38
 - zabezpieczenie przed niepożądanym usunięciem numeru 36
 - zapisywanie nazw 35
 - zapisywanie numerów 35
 - zmiana nazwy 39
 - zmiana numeru 39

Sygnal dzwonka
głośność 48
poziom 16, 48
rodzaj 49
układanie własnego 49
zmienianie 49
Sygnal wiadomości 50
Sygnały tonowe 26
System menu 30
Szybkie wybieranie 38

T

Tekst powitania na wyświetlaczu 51
Telefon głośnomówiący 27
przełączanie trybów 27
włączanie 27
Telefoniczne usługi bankowe 35
Telekarty 87
Tony DTMF 26
Tony przycisków 26
Transmisja danych 90
Tryb Mów po naciśnięciu 94
Tryb odbioru. Patrz Połączenia w trybie głośnomówiącym

U

Uchwyt
uchwyt obrotowy 11
Uchwyt do paska 11
Ukrywanie własnego numeru telefonu 23
Usługa dwóch linii 85
ustawienia 86
wybieranie linii 85
zmiana nazwy 86
Usługa linii dodatkowej (ALS).
Zobacz Usługa dwóch linii
Usługa Połączenie oczekujące 77
aktywowanie 77
anulowanie 77
Usługa poczty głosowej. Patrz Poczta głosowa
Ustalone połączenia przychodzące
włączanie lub wyłączanie 71

W

Włączanie telefonu 14
Wiadomości tekstowe. Patrz SMS

Wibracyjna sygnalizacja połączeń
włączanie/wyłączanie 49
Wskaźnik alarmu 18
Wskaźnik blokady klawiatury 17
Wskaźnik linii 18
Wskaźnik mocy sygnału 17
Wskaźnik naładowania
akumulatora 17
Wskaźnik poczty głosowej 17
Wskaźnik przekierowania 17
Wskaźnik usługi SMS 17
Wskaźnik ustalonych połączeń
przychodzących 18
Wskaźniki na wyświetlaczu 17
alarm 18
blokada klawiatury 17
linia 18
moc sygnału 17
poczta głosowa 17
SMS 17
ustalone połączenia
przychodzące 18
wskaźnik naładowania
akumulatora 17
wyciszone dzwonienie 17
Wyłączanie mikrofonu 25
Wyłączanie telefonu 16
Wybieranie
szybkie. Patrz Szybkie wybieranie
ze spisu telefonów 37
Wybieranie ustalone
włączanie/wyłączanie 71
Wybór wg nazw 37
Wybór wg pozycji 38
Wyciszony sygnał dzwonięcia 17
Wyświetlacz 4
język 46
podświetlenie 50
tekst 31
tekst powitania 51
wskaźniki 17
Wysyłanie wiadomości tekstowych
(SMS) 55

XYZZ

Zapisana wiadomość (SMS)
odczytywanie 59
Zapisywanie

nazwy 35
numery 35
Zawieszanie połączenia 78
Zegar. Patrz Czas
Zmiana kodu PIN 67
Zmiana kodu PIN2 68
Znak plus (+) 18
Żądanie odpowiedzi 55, 57

Not for Commercial Use
Ericsson Mobile Communications AB