



GSM 900/1800 Dual Band

Mobile Phone S 868

User's Guide

ERICSSON 

Spis treści

Informacje ogólne	2
Operatory i Abonament 2, GSM 900/1800 – dwa pasma w jednym telefonie 2, SIM & PIN 2	
Przygotowanie Telefonu	3
Karta SIM 3, Akumulator 4	
Włączanie Telefonu	6
Jeśli na wyświetlaczu nie pojawia się nazwa operatora 6, Wyłączanie Telefonu 6, Początkowe ustawienia Telefonu 6	
Inicjowanie i przyjmowanie połączeń	8
Telefony alarmowe 8, Inicjowanie połączeń 8, Przyjmowanie połączeń 9, Ponowne wybieranie numeru telefonicznego 9, Połączenie z osobą, która dzwoniła wcześniej 10, Połączenia nieodebrane 10, Ukrywanie lub ujawnianie własnego numeru 11	
Podczas połączenia	12
Zmiana głośności w słuchawce 12, Wyłączanie mikrofonu 12, Używanie wyświetlacza jako notatnika 12, Wysyłanie sygnałów tonowych 12	
System menu	13
Poruszanie się po systemie menu 13, Wyświetlane teksty i symbole 13	
Spis telefonów	14
Wstępne informacje o spisie telefonów 14, Wpisywanie znaków 14, Tworzenie własnego spisu telefonów 15, Przywoływanie numeru ze spisu telefonów 16, Prowadzenie spisu telefonów 18, Kopiowanie zapisów pomiędzy pozycjami i pamięciami 19	
Wysyłanie i odbieranie wiadomości tekstowych	20
Dwie pamięci 20, Przygotowanie Telefonu do przesyłania wiadomości tekstowych 21, Przygotowywanie i wysyłanie wiadomości 21, Odczytywanie wiadomości 22, Odpowiadanie na wiadomości 23, Usuwanie wiadomości 23, Zapisywanie wiadomości 23, Odczytywanie zapisanych wiadomości 24, Łączenie się z numerem podanym w wiadomości 24, Najczęściej wysyłane wiadomości 24	
Sieci	26
Sposoby poszukiwania sieci 26, Ręczne wybieranie sieci 26, Lista sieci preferowanych 27	

Bezpieczeństwo	29
Blokada karty 29, Blokada Telefonu 30, Zakazywanie połączeń 30, Blokada klawiatury 31, Dozwolone numery telefonów 32	
Przekierowywanie połączeń przychodzących	33
Aktywowanie przekierowania 33, Przekierowywanie przy aktywnym menu transmisji danych 33, Sprawdzanie statusu przekierowań 34, Anulowanie przekierowań 34	
Obsługa więcej niż jednego połączenia	35
Usługa oczekiwania połączeń przychodzących 35, Przyjęcie drugiego połączenia 35, Przyjęcie trzeciego połączenia 36, Inicjowanie drugiego połączenia 36, Przekazywanie połączeń 36, Połączenia konferencyjne 36	
Zestawy zapewniające swobodę rąk	38
Wybieranie trybu przyjmowania połączeń 38, Inne ustawienia związane z zestawem 38	
Dostosowanie Telefonu do osobistych potrzeb i upodobań użytkownika	39
Ustawienia osobiste 39, Głośność dzwonienia 41, Godzina i data 41	
Menu transmisji danych	43
Uaktywnianie menu transmisji danych 43	
Inne przydatne cechy i funkcje Telefonu	44
Poczta głosowa (automat zgłoszeniowy) 44, Czas trwania i koszt połączeń 45, Usługa obsługi dwóch linii 46, Połączenia na kartę kredytową lub telefoniczną 47, Informacje o obszarze 48, Budzik 50, Kalkulator 50	
Jak Telefon eksploatować bezpiecznie i sprawnie	51
Gwarancja	54

Telefon, klawiatura i wyświetlacz



Funkcje klawiszy



YES (TAK), służy do:

- zainicjowania połączenia, przyjęcia połączenia, przytrzymania połączenia i przełączania się pomiędzy połączeniami;
- potwierdzenia chęci skorzystania z wyświetlanego menu lub funkcji;
- potwierdzenia wpisu.



ON/OFF (WŁĄCZANIE/ WYŁĄCZANIE) i NO (NIE), służy do:

- włączenia i wyłączenia Telefonu;
- rozłączenia połączenia, odmowy przyjęcia połączenia i anulowania dokonanego wyboru;
- powrotu do poprzedniego poziomu w systemie menu.



KLAWISZ NAWIGACJI, naciśnięcie (lub naciśnięcie i przytrzymanie) **W LEWO** lub **W PRAWO** aby wejść do systemu menu i poruszać się po tym systemie.



CLR (ANULUJ), służy do:

- usuwania cyfr z wyświetlacza;
- wyłączenia mikrofonu;
- powrotu z menu do stanu gotowości Telefonu.



KLAWISZE CYFROWE, służą do wpisywania cyfr 0-9 i do wpisywania tekstów. Ponadto, naciśnięcie i przytrzymanie klawisza 0 powoduje wpisanie międzynarodowego prefiksu (+).



GWIAZDKA, służy do:

- wpisania znaku *;
- wpisania znaku pauzy (p) – przez naciśnięcie i przytrzymanie tego klawisza.



KRZYŻYK, służy do:

- wpisania znaku # lub znaku #;
- przywoływania numerów telefonicznych ze spisu telefonów.



KLAWISZE GŁOŚNOŚCI na boku Telefonu, służą do:

- zmiany głośności w słuchawce podczas trwania połączenia;
- odmowy przyjęcia połączenia – przez dwukrotne naciśnięcie.

Wyświetlane wskaźniki



Poziomy sygnał. Im więcej kresek, tym silniejszy jest odbierany sygnał.



Naładowanie akumulatora. Im pełniejszy symbol akumulatora, tym większy jest ładunek pozostały w akumulatorze.



Klawiatura zablokowana.



Wszystkie połączenia przychodzące są przekierowywane na inny numer.



Sygnał dzwonięcia jest wyłączony.



Nadeszła wiadomość tekstowa.



Nadeszła poczta głosowa



Włączony budzik.



Aktualnie wybrana linia. (Wyświetlany gdy abonament obejmuje obsługę dwóch linii.)

Gratulujemy...

... i dziękujemy za wybranie naszego komórkowego telefonu S 868, zaprojektowanego dla wymagających użytkowników środków łączności. Zachowując zewnętrzny wygląd i mocną konstrukcję, cechy charakterystyczne dla rodziny telefonów komórkowych firmy Ericsson, model S 868 wytycza nowy standard funkcjonalności i jakości, za którym pójść inni producenci.

Oprócz najwyższej niezawodności i doskonałej jakości dźwięku, Telefon S 868 wyróżnia się jeszcze jedną cechą: może pracować w dwóch pasmach częstotliwości komórkowej telefonii cyfrowej, co poszerza jego użyteczność. Jest to szczególnie ważne w obszarach miejskich i za granicą.

Podobnie jak wszystkie telefony komórkowe firmy Ericsson, Telefon S 868 spełnia wymagania najostrzejszych norm międzynarodowych.

Niniejszy podręcznik przedstawia Telefon S 868 i opisuje jak prosto i efektywnie wykorzystywać jego wszystkie możliwości. Przed użyciem Telefonu prosimy uważnie przeczytać tekst 'Jak Telefon eksploatować bezpiecznie i efektywnie'.

Prosimy pamiętać, że dostępność niektórych funkcji i usług opisanych w tym podręczniku będzie zależała od operatora sieci, u którego użytkownik ma wykupiony abonament. W razie wątpliwości, operator powinien wyjaśnić, czy są one dostępne i jak należy z nich korzystać.

Usługa Mobile Internet

Mobile Internet jest odpowiedzią na potrzeby osób, które potrzebują sprawnej łączności lub szybkiej wymiany informacji, a częstą muszą opuszczać swoje stałe miejsce pracy czy zamieszkania.

Usługa Mobile Internet, świadczona przez firmę Ericsson, ma ułatwić nawiązywanie łączności i szybkie uzyskiwanie informacji z dowolnego miejsca, w którym znalazł się użytkownik. Mobile Internet działa bezpośrednio i na bieżąco, w trybie "on-line" i udostępnia różne usługi, publikacje i inne informacje potrzebne podróżującym. Umożliwia sprowadzanie różnego oprogramowania komunikacyjnego i zapewnia optymalne wykorzystywanie produktów firmy.

W razie jakichkolwiek problemów, użytkownik znajdzie teksty pomocy dostępne na różnych stronach Mobile Internet.

Internetowym adresem służby Mobile Internet jest <http://mobile.ericsson.com/mobileinternet>

Warunkiem uzyskania dostępu jest podanie identyfikatora użytkownika i hasła. Przy pierwszym "logowaniu się" należy użyć:

User Id: **mobile**

Password: **internet**

Należy pamiętać, że oba hasła należy zmienić przy pierwszym logowaniu się do Mobile Internet.

Informacje ogólne

Operatorzy i Abonament

Aby móc korzystać z Telefonu, trzeba być abonentem sieci GSM. Abonament pozwalający na korzystanie z sieci wykupić można u operatora sieci lub ewentualnie za pośrednictwem sprzedawcy Telefonu.

Uprawnienia użytkownika będą zależały od tego, jakiego operatora wybierze użytkownik i od tego, jakie usługi mogą i będą objęte abonamentem. Z tego względu, niektóre usługi i funkcje opisywane w tym podręczniku mogą być dla użytkownika niedostępne. Operator sieci powinien informować użytkownika o wszystkich usługach, które mogą być objęte abonamentem.

GSM 900/1800 – dwa pasma w jednym telefonie

Ericsson S 868 jest komórkowym telefonem dwusystemowym, co oznacza, że może działać w dwóch różnych typach sieci – systemu GSM 900 i nowszego systemu GSM 1800 (zwanego także PCN lub DCS 1800).

System GSM 1800 jest praktycznie taki sam jak system GSM 900. Te dwa systemy różnią się tylko wykorzystywanym pasmem częstotliwości. System GSM 900 działa w paśmie 900 MHz, a GSM 1800 w paśmie 1800 MHz.

Telefon dwupasmowy, łączący w sobie te dwa standardy, może więc pracować w obu zakresach częstotliwości. Zwiększa to możliwości takiego telefonu, szczególnie jeśli użytkownik dużo podróżuje, w tym również poza granice kraju, gdyż można wtedy korzystać z dodatkowych sieci.

Telefon Ericsson S 868 automatycznie przełącza się pomiędzy wyżej wymienionymi systemami, a to oznacza, że użytkownik nie musi zastanawiać się, który system jest w danej chwili (i w danym miejscu) lepszy. Należy jednak pamiętać, że zakres dostępnych

usług i funkcji zawsze zależy od wybranego operatora i wykupionego abonamentu.

SIM & PIN



Przy zakupie abonamentu użytkownik otrzymuje kartę SIM identyfikującą abonament. Karta SIM zawiera mikroukład scalony, w którym zapisane są, między innymi: numer telefoniczny, rodzaje usług operatora objęte abonamentem oraz osobisty spis numerów telefonicznych.

Karta SIM jest dostarczana z kodem bezpieczeństwa, tzw. "kodem PIN" umożliwiającym korzystanie z sieci. Kod PIN może być również potrzebny przy zmianie niektórych ustawień Telefonu. Niektórzy operatorzy świadczą pewne dodatkowe usługi, które wymagają wprowadzenia dodatkowego kodu zwanego "kodem PIN2". Informację o kodzie PIN (i PIN2) użytkownika Telefonu powinien podać operator.

Po każdym włączeniu, Telefon prosi o wpisanie kodu PIN użytkownika. Trzykrotnie kolejne niepoprawne wpisanie kodu PIN powoduje zablokowanie karty SIM. Jej odblokowanie wymaga użycia osobistego kodu odblokowywania, zwanego kodem PUK, również podawanego przez operatora.

Swoój kod PIN należy chronić, gdyż uniemożliwia on użycie Telefonu i karty SIM przez osoby nieupoważnione.

Przygotowanie Telefonu

Karta SIM

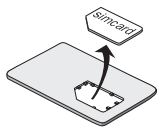

Wykupując abonament u operatora sieci, użytkownik otrzymuje kartę SIM.

Karty SIM do telefonów komórkowych mają dwa rozmiary: karty kredytowej lub znaczka pocztowego. Karta dla Telefonu S 868 jest tą mniejszą. Niektórzy operatorzy dostarczają karty SIM przypominające karty kredytowe, od których można łatwo oddzielać mniejsze karty przeznaczone do włożenia do Telefonu.

Przed użyciem Telefonu kartę SIM ("małą") należy włożyć do czytnika na tyle Telefonu.

Wkładanie karty SIM

Aby kartę SIM włożyć do Telefonu, należy najpierw z Telefonu wyjąć jego akumulator (jeśli jest włożony) i wykonać następujące czynności:

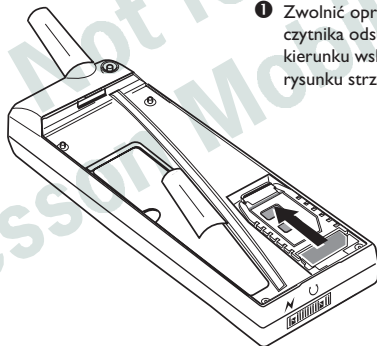

- 1 Zwolnić oprawkę czytnika odsuwając ją w kierunku wskazanym na rysunku strzałką.

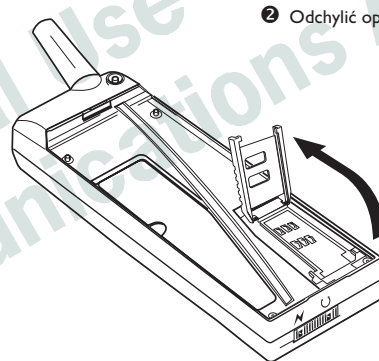

- 2 Odchylić oprawkę.

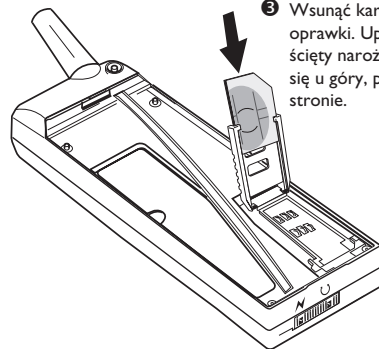

- 3 Wsunąć kartę SIM do oprawkę. Upewnić się, że ścięty narożnik znajdzie się u góry, po prawej stronie.

4 Zamknąć oprawkę.

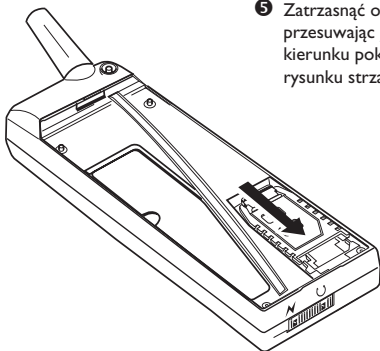

5 Zatrzasnąć oprawkę przesuwając ją w kierunku pokazanym na rysunku strzałką.

Akumulator

Telefon jest dostarczany z akumulatorem nikielowo-wodorkowym (NiMH). Takie akumulatory nie mogą być fabrycznie ładowane do pełnej pojemności, ale znajdujący się w nich ładunek może wystarczyć do włączenia Telefonu. Zalecamy, by użytkownik naładował akumulator przed użyciem Telefonu.

Wkładanie akumulatora do Telefonu

- 1 Odwrócić Telefon i zaczep na górze akumulatora wsunąć w szczelinę, jak pokazano na rysunku.
- 2 Dolny koniec akumulatora docisnąć do Telefonu, aż do usłyszenia cichego trzasku.

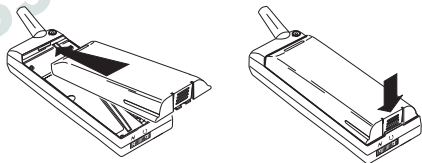

Wymijowanie akumulatora z Telefonu

Przed wyjęciem akumulatora upewnić się, że Telefon jest wyłączony (p. następny rozdział). Następnie:

1 Nacisnąć przycisk u dołu akumulatora.

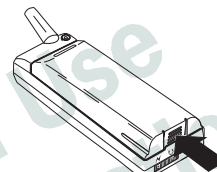

2 Unieść akumulator i wysunąć go z Telefonu.

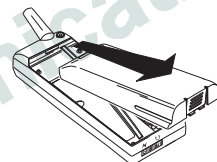

Ładowanie Akumulatora

Upewnić się, że akumulator jest poprawnie włożony do Telefonu. Następnie:

- 1 Podłączyć ładowarkę do sieci elektrycznej kablem znajdującym się w komplecie (w zestawie mogą znajdować się wtyczki pasujące do różnych rodzajów gniazd sieciowych, należy użyć kabla z wtyczką pasującą do danego gniazda).

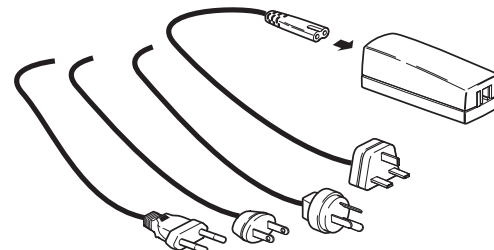

Zielona lampka na górze ładowarki powinna się zaświecić. Jeśli nie świeci, to należy sprawdzić, czy mniejsza wtyczka kabla sieciowego została poprawnie wetknięta do złącza ładowarki. (Trzeba mocno docisnąć.)

- Przezroczystą wtyczkę drugiego kabla wetknąć do wolnego złącza ładowarki, aż do usłyszenia cichego trzasku.

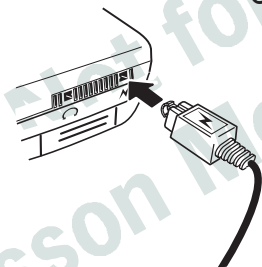
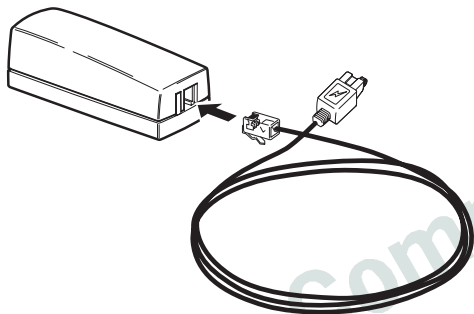

- Wtyczkę znajdującą się na wolnym końcu kabla wetknąć do złącza na dole Telefonu, jak pokazano na rysunku. Symbol błyskawicy na wtyku musi być zwrócony ku górze. Wetknięcie wymaga użycia pewnej siły.

Po złożeniu i podłączeniu ładowarki rozpoczyna się ładowanie akumulatora. Ładowanie sygnalizują:

- naprzemienne wypełnianie i opróżnianie się wskaźnika akumulatora (baterii) na wyświetlaczu Telefonu.
- czerwone, ciągłe świecenie lampki na górze Telefonu. (Gdy Telefon jest włączony, to ta lampka świeci ciągłym światłem zielonym.)

Po pełnym naładowaniu, wyświetlany wskaźnik akumulatora (baterii) jest całkowicie wypełniony, a lampka na górze Telefonu świeci ciągłym zielonym światłem.

Uwaga! Podczas ładowania akumulatora, Telefonu można korzystać w normalny sposób, choć wydłuży to czas ładowania.

Odłączanie ładowarki

- Lekko podnieść i wysunąć wtyczkę podłączoną do telefonu.

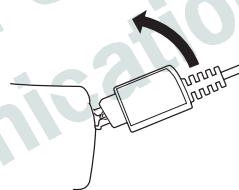

Kiedy akumulator ładować

W przeciwieństwie do tańszych akumulatorów nikielowo-kadmowych (Ni-Cd) sprzedawanych jako akcesoria przez innych dostawców, nikielowo-wodorkowy akumulator dostarczony z Telefonem można ładować w dowolnym czasie. Nie wpływa to na zmniejszenie pojemności czy skrócenie żywotności akumulatora. Z tego względu, tylko oryginalne akumulatory z firmy Ericsson mogą zapewnić długi czas rozmowy i gotowości Telefonu S 868.

Telefon sygnalizuje potrzebę rychłego naładowania lub wymiany akumulatora na naładowany:

- ostrzegawczym tonem (długim "bipem") i wyświetleniem komunikatu "Battery low" (słaby akumulator).
- czerwonym miganiem lampki na górze Telefonu.

Uwaga! Jeśli Telefon nie zostanie wyłączony, to ostrzeżenie o wyczerpywaniu się akumulatora będzie kilkakrotnie powtarzane i na koniec (gdy akumulator nie będzie już mógł wystarczająco zasilać Telefonu) Telefon automatycznie wyłączy się. Telefonowanie będzie wtedy niemożliwe, choć Telefon może się dać włączyć. Akumulator trzeba wówczas naładować lub wymienić na inny, naładowany.

Włączanie Telefonu

Aby Telefon włączyć:

- 1 Nacisnąć i przytrzymać klawisz **NO** (ON/OFF) aż rozlegnie się krótki dźwięk ("klik"). Wyświetlacz poprosi o wpisanie kodu PIN użytkownika (Podaj kod PIN).
- 2 Wpisać swój kod PIN. Cyfry wpisywanego kodu pojawiają się na wyświetlaczu jako gwiazdki. W razie popełnienia pomyłki, mylną cyfrę można usunąć przez naciśnięcie klawisza **CLR**.
- 3 Po wpisaniu kodu PIN naciśnięcie klawisza **YES**.

Enter
PIN

ERICSSON

Uwaga!

Jeśli kod PIN został wpisany poprawnie, to na wyświetlaczu ukaże się 'ERICSSON' i Telefon przystąpi do poszukiwania sieci.

Trzykrotne kolejne niepoprawne wpisanie kodu PIN powoduje zablokowanie karty SIM. Jej odblokowanie wymaga użycia kodu PUK. Patrz rozdział 'Bezpieczeństwo'.

Po połączeniu z siecią rozlegną się trzy sygnały dźwiękowe, lampka na górze Telefonu zacznie błyskać zielonym światłem raz na sekundę, a na wyświetlaczu ukaże się nazwa operatora sieci (zazwyczaj skrócona). Jeśli Telefon jest połączony z ładowarką, to zamiast błyskać, lampka będzie świeciła ciągłym zielonym światłem.

Od tej chwili można inicjować i przyjmować połączenia. Ten stan nazywa się stanem gotowości.



Jeśli na wyświetlaczu nie pojawia się nazwa operatora

Pojawienie się komunikatu 'Emergency calls only' (Tylko tel. alarmowe), oznacza, że użytkownik znajduje się w zasięgu jakiejś sieci, ale nie jest upoważniony do korzystania z niej. Jednakże w sytuacji awaryjnej może wezwać pomoc (międzynarodowy numer 112). Patrz rozdział 'Inicjowanie i przyjmowanie połączeń'.

Pojawienie się komunikatu 'No network' (Brak sieci) oznacza, że użytkownik nie znajduje się w zasięgu żadnej sieci, lub że sygnał odbierany z sieci jest za słaby. W takiej sytuacji należy spróbować przenieść się na inne miejsce, tak aby Telefon odebrał wystarczająco silny sygnał.

Wyłączanie Telefonu

- W trybie gotowości, naciśnięcie i przytrzymanie klawisza **NO** (ON/OFF) aż do zgaśnięcia wyświetlacza.

Początkowe ustawienia Telefonu

Po pierwszym włączeniu S 868, użytkownik może zechcieć zmienić standardowy język wyświetleń i ustawienie głośności dzwonienia oraz nastawić zegar Telefonu.

Język wyświetleń

Niektóre karty SIM automatycznie wyznaczają język wyświetlania komunikatów odpowiednio do kraju, w którym karta została sprzedana. W przypadku innych kart, standardowym językiem jest język angielski.

Aby zmienić język wyświetleń:

- 1 Nacisnąć klawisz nawigacji **W LEWO** lub **W PRAWO** aż pojawi się menu 'Ustawienia'.
- 2 Naciśnięcie **YES**, aby potwierdzić chęć skorzystania z tego menu.
- 3 Nacisnąć klawisz nawigacji **W LEWO** aż pojawi się menu 'Language' (Język).
- 4 Naciśnięcie klawisza **YES**, aby potwierdzić chęć skorzystania z tego menu.

MENU

Settings

USTAWIENIA
Język
(Auto)

- 5 Operując klawiszem nawigacji znaleźć nazwężądanego języka wyświetleń.
- 6 Potwierdzić klawiszem **YES**.
- 7 Naciśnięć **CLR**, aby powrócić do stanu gotowości.

Uwaga! Jeśli przez przypadek użytkownik wybierze język, którego nie rozumie to w każdej chwili może powrócić do języka angielskiego poprzez:

- naciśnięcie klawisza nawigacji **W LEWO**
- 4 -krotne naciśnięcie klawisza "0"
- naciśnięcie klawisza nawigacji **W PRAWO**

Nastawianie zegara

Na dole wyświetlacza pokazywana jest aktualna godzina. Normalnie, w nowym Telefonie zegar nie jest jeszcze nastawiony.

Aby nastawić zegar:

- 1 Naciśkać klawisz nawigacji **W LEWO** aż pojawi się menu 'Clock' (Zegar).
- 2 Potwierdzić klawiszem **YES**.
- 3 Naciśkać klawisz nawigacji **W PRAWO** aż pojawi się 'Set clock' (Nast.zegar).
- 4 Potwierdzić klawiszem **YES**.
- 5 Wpisać bieżący czas w godzinach i minutach i potwierdzić klawiszem **YES**.
- 6 Naciśnięć **CLR**, aby powrócić do stanu gotowości.

Uwaga! Czas jest standardowo pokazywany w formacie 24-godzinnym. Użytkownik może zmienić to standardowe ustawienie na format 12-godzinnym.

Patrz 'Dostosowywanie Telefonu do indywidualnych potrzeb i upodobań'.

Ustawianie głośności dzwonienia

- 1 Naciśnięć klawisz nawigacji **W PRAWO**.

MENU
 † Głośn.dzw. †
 (■■■■□□)

Na wyświetlaczu pojawi się 'Ring level' (Głośn.dzw.) i pasek pokazujący ustawiony poziom głośności sygnalizacji dzwonienia.

- 2 Klawiszem **YES** potwierdzić chęć zmiany ustawienia głośności.
- 3 Operując klawiszem nawigacji ustawić żądany poziom głośności sygnału dzwonienia.
 - Naciśkanie klawisza **W PRAWO** zwiększa głośność.
 - Naciśkanie klawisza **W LEWO** zmniejsza głośność.

Każdemu naciśnięciu klawisza nawigacji towarzyszy jednokrotny sygnał dzwonienia, pojawiający się z tak ustawioną głośnością. (nie dotyczy ustawień 'Off (Wyłączony)' i 'Step' (Stopniowo).

- 4 Żądane ustawienie potwierdzić klawiszem **YES**.
- 5 Naciśnięć **CLR**, aby powrócić do stanu gotowości.

Rada: Głośność dzwonienia można również zmieniać bezgłośnie – operując klawiszami na boku Telefonu.

Uwaga! Jeśli Telefon S 868 pracuje z jakimś urządzeniem zewnętrznym, to poziom głośności dzwonienia tych urządzeń można ustawiać osobno. Patrz 'Dostosowywanie Telefonu do indywidualnych potrzeb i upodobań', gdzie podano bliższe informacje na ten temat.

MENU
 † Zegar †

ZEGAR
 † Nast.zegar †
 (16:36)

NAST.ZEGAR
 † (16:36) †
 11:45

Inicjowanie i przyjmowanie połączeń

Wskazówki podane w tym rozdziale zakładają, że Telefon został już włączony i że znajduje się w zasięgu sieci.

Telefony alarmowe

Aby wezwać pomoc (wykonać telefon alarmowy):

- 1 Jeśli Telefon nie jest włączony, włącz go przez naciśnięcie i przytrzymanie klawisza **NO** aż pojawi się krótki dźwięk ("klik").
- 2 Wpisać 112 (międzynarodowy numer alarmowy).
- 3 Nacisnąć **YES**. Telefon wyświetli 'Emergency' (Na pomoc!).

Uwaga! Niektórzy operatorzy wymagają, by do Telefonu włożona była karta SIM i – w pewnych przypadkach – by użytkownik wpisał swój kod PIN.

Inicjowanie połączeń



Połączenia krajowe

- 1 Wpisać kod obszaru (kierunkowy numer miejscowości) i telefoniczny numer żadanego abonenta. Wpisywane cyfry ukazują się na wyświetlaczu.
 - Pomyłkowo wpisaną cyfrę można usunąć przez naciśnięcie **CLR**.
 - Aby usunąć wszystkie cyfry, nacisnąć i przytrzymać klawisz **CLR** aż znikną wszystkie cyfry.
- 2 Potwierdzić klawiszem **YES** aby połączyć się ze wpisanym numerem. Telefon wyświetli 'Calling' (Wybieram) i następnie 'Connecting' (Łączę).

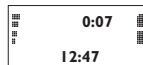

- Gdy żądany abonent zgłosi się, licznik czasu trwania połączeń, wyświetlany na górze wyświetlacza, zaczyna wskazywać czas trwania połączenia w minutach i sekundach.
 - Jeśli nikt się nie zgłasza, lub jeśli połączenie nie może być zrealizowane, nacisnąć **NO**. Telefon pamięta numer żadanego abonenta, co ułatwi powtórna próbę połączenia się. (Patrz 'Ponowne wybieranie numeru', dalej w tym rozdziale.)
 - Jeśli numer był zajęty, to Telefon może automatycznie ponawiać próby połączenia się. (Patrz 'Ponowne wybieranie numeru', dalej w tym rozdziale.)
- 3 Aby zakończyć (rozłączyć) połączenie, należy nacisnąć **NO**. Licznik czasu trwania połączeń będzie jeszcze przez trzy sekundy wskazywał czas trwania ostatniego (Last) połączenia.

Rada: Czas trwania połączeń można także sprawdzać później. Patrz rozdział 'Inne przydatne cechy Telefonu'.

Połączenia międzynarodowe

- 1 Nacisnąć i przytrzymać klawisz 0 aż ukaże się znak '+'. Ten znak zostanie automatycznie zastąpiony prefiksem wybierania numerów w ruchu międzynarodowym z kraju, z którego telefonuje użytkownik Telefonu.
- 2 Wpisać żądany kod kraju (kierunkowy numer kraju przeznaczenia), kod obszaru (kierunkowy numer miejscowości) (bez jakichkolwiek poprzedzających zer) i numer telefoniczny.
- 3 Potwierdzić klawiszem **YES** aby połączenie zostało zrealizowane.



Uwaga! Znajdując się poza granicami kraju, Telefon będzie automatycznie poszukiwał sieci, do korzystania której użytkownik Telefonu jest upoważniony. Które to sieci – zależy od umów zawartych przez

operatora macierzystej sieci użytkownika z operatorami sieci w odwiedzanym kraju. Patrz rozdział 'Sieci'.

Sprawdzanie pierwszych znaków

Jeśli użytkownik wpisuje więcej znaków niż może pomieścić się na wyświetlaczu, to pierwsze znaki znikają z wyświetlacza a w ich miejsce pojawia się symbol ↵. Aby sprawdzić poprawność wpisania znaków, które "wysunęły się" w lewo, należy:

- naciskać klawisz nawigacji **W PRAWO**.

Przyjmowanie połączeń

O nadejściu połączenia informują: dźwiękowy sygnał dzwonienia, lampka na górze Telefonu szybko błyska zielonym światłem i na wyświetlaczu ukazuje się pytanie 'Answer?' (Odebrać?).

Jeśli abonament obejmuje usługę identyfikowania telefonującego abonenta (CLI) i sieć tego abonenta wyśle jego numer, to ten numer ukaże się na dole wyświetlacza. Jeśli ten numer został uprzednio wpisany do spisu telefonów wraz z nazwą/nazwiskiem tego abonenta, to wyświetlona zostanie ta nazwa względnie do nazwisko.

Uwaga! Aby możliwe było odebranie połączenia Telefon, musi być włączony i musi znajdować się w zasięgu sieci.

Aby połączenie przyjął

- 1 Nacisnąć klawisz **YES**.
- 2 Po ukończeniu połączenia nacisnąć klawisz **NO**.

Rada! Aby wysłyszyc sygnał dzwonienia po nadejściu połączenia, nacisnąć klawisz **CLR** (nie oznacza to, że połączenie zostało odebrane, wyłączony został jedynie sygnał dzwonienia).

Aby odmówić przyjęcia połączenia

Są dwa sposoby odmowy przyjęcia połączenia:

- Naciśnięcie klawisza **NO**.
- Dwukrotne naciśnięcie klawisza głośności na boku Telefonu.

Telefonujący abonent usłyszy ton zajętości (jeśli jego sieć obsługuje tę funkcję). Jeśli użytkownik Telefonu uprzednio aktywował funkcję 'Divert on busy' (Przek poł Gdy zajęty), to połączenie zostanie automatycznie przekierowane na podany numer (patrz 'Przekierowywanie połączeń przychodzących').

Ponowne wybieranie numeru telefonicznego

Telefon S 868 pozwala w uproszczony sposób łączyć się z uprzednio wybranymi numerami, gdyż pamięta 15 (lub więcej – zależnie od karty SIM) ostatnio wybranych numerów. Telefon może też automatycznie ponawiać próby połączenia się z numerem, z którym pierwsza próba połączenia nie powiodła się.

Aby ponownie wybrać poprzednio wybierany numer

- 1 Nacisnąć **YES**. Telefon wyświetli ostatnio wybierany numer.
- 2 Operując klawiszem nawigacji można poszukiwać żądanego numeru wśród numerów z ostatnich połączeń, wyświetlanych na dole wyświetlacza.
- 3 Gdy żądany numer znajdzie się na wyświetlaczu, nacisnąć **YES** aby zrealizować połączenie.

Uwaga! Pamięć ostatnio wybieranych numerów można skasować w następujący sposób:

- 1 Nacisnąć klawisz nawigacji **W LEWO**. Pojawi się menu 'Phone book' (Spis telef).
- 2 Potwierdzić klawiszem **YES**.
- 3 Nacisnąć klawisz nawigacji **W LEWO** aż pojawi się funkcja 'Dialled numbers' (Numery wywołane).
- 4 Potwierdzić klawiszem **YES**.
- 5 Nacisnąć i przytrzymać klawisz **CLR**. Pojawi się pytanie 'Erase all?' (Skasować wszystkie?).
- 6 Chęć usunięcia wszystkich numerów z pamięci ostatnio wybranych numerów potwierdzić klawiszem **YES**.
- 7 Nacisnąć klawisz **CLR**, aby powrócić do stanu gotowości.

WybraneNry
4 046998877 5

Automatyczne ponawianie wybierania

Jeśli zawiodła pierwsza próba połączenia się z żądanym abonentem, a jego sieć umożliwia ponawianie prób łączenia się z nim, to w górnym wierszu wyświetlacza Telefonu pojawia się pytanie 'Retry?' (Ponowić), a w drugim wierszu przyczyna niepowodzenia.

Aby Telefon automatycznie ponawiał próby połączenia się:

- Nacisnąć **YES**.
 - Telefon będzie automatycznie ponawiał próby aż zrealizuje połączenie, lecz nie więcej niż 10 razy.
 - Ponawianie prób ustanie gdy użytkownik naciśnie jakikolwiek klawisz, lub gdy nadejdzie jakieś połączenie.
 - Gdy Telefon zrealizuje połączenie, pojawi się krótki ton ("bip") i następnie normalna sygnalizacja dzwonienia.

Natomiast jeśli użytkownik nie chce, by Telefon ponawiał próby, należy na pojawiające się pytanie 'Retry?' (Ponowić) odpowiedzieć klawiszem **NO**.

Połączenie z osobą, która dzwoniła wcześniej

Jeśli abonament obejmuje usługę identyfikowania telefonującego abonenta (CLL) i sieć tego abonenta wyśle jego numer, to taki numer zostaje zapisany w Telefonie w pamięci ostatnich 10 przyjętych połączeń.

Aby przywołać jeden z dziesięciu numerów z ostatnio przyjętych połączeń:



- 1 Nacisnąć klawisz nawigacji **W LEWO**. Pojawi się menu 'Phone book' (Spis telef).
- 2 Potwierdzić klawiszem **YES**.
- 3 Nacisnąć klawisz nawigacji **W LEWO** aż do pojawienia się funkcji 'Answered calls' (Odebrane połączenia).
- 4 Nacisnąć **YES**, aby potwierdzić.
- 5 Operując klawiszem nawigacji znaleźć żądany numer.
- 6 Potwierdzić klawiszem **YES**, aby połączyć się.

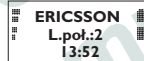

Aby skasować pamięć numerów z przyjętych połączeń:

- 1 Nacisnąć klawisz nawigacji **W LEWO**. Pojawi się menu 'Phone book' (Spis telef).
- 2 Potwierdzić klawiszem **YES**.
- 3 Nacisnąć klawisz nawigacji **W LEWO** aż pojawi się funkcja 'Answered calls' (Odebrane połączenia).
- 4 Potwierdzić klawiszem **YES**.
- 5 Nacisnąć **CLR**. Pojawi się pytanie 'Erase all?' (Skasować wszystkie?).
- 6 Potwierdzić klawiszem **YES**.

Połączenia nieodebrane

Jeśli nadeszło jakieś połączenie, ale użytkownik Telefonu nie mógł go przyjąć, to aż do naciśnięcia klawisza **CLR** Telefon będzie wyświetlał liczbę takich nieprzyjętych połączeń.

Informacje o ostatnich dziesięciu nieprzyjętych połączeniach są przechowywane w pamięci Telefonu, co umożliwia sprawdzenie kiedy nadeszły. Jeśli abonament obejmuje usługę identyfikowania telefonującego abonenta (CLL) i sieć tego abonenta nadesłała jego numer, to użytkownik Telefonu może sprawdzić kto telefonował.

Aby sprawdzić kto i kiedy telefonował

- 1 Nacisnąć klawisz nawigacji **W LEWO** aż pojawi się menu 'Mail' (Poczta).
- 2 Potwierdzić klawiszem **YES**.
- 3 Nacisnąć klawisz nawigacji aż pojawi się funkcja 'Missed calls' (Nieodebr.).
- 4 Potwierdzić klawiszem **YES**.
- 5 Telefon wyświetli numer ostatniego telefonującego abonenta (jeśli abonament użytkownika Telefonu obejmuje usługę identyfikowania telefonującego abonenta, CLL) wraz z czasem (względnie datą) nadejścia połączenia. Jeśli jednak ten numer nie został nadesłany, to Telefon wyświetli jedno z poniższych:
 - 'Unidentified' (Niezydent.), co oznacza, że numer nie został nadesłany.

- 'Restricted' (Zastrzeżony), co oznacza, że telefonujący abonent chciał swój numer ukryć.
- ⑥ Aby zobaczyć numery z innych nieprzyjętych połączeń, należy operować klawiszem nawigacji.
- ⑦ Nacisnąć klawisz **CLR**, aby powrócić do stanu gotowości.

Uwaga! Gdy połączenie nieprzyjęte nadeszło wcześniej niż przed 24 godzinami, to zamiast czasu nadejścia połączenia Telefon wyświetla datę nadejścia. Naciskając klawisz * można na przemian uzyskiwać wyświetlenie daty i czasu.

Aby usunąć numer z pamięci połączeń utraconych

- ① Podczas wyświetlania informacji o danym połączeniu, nacisnąć klawisz **CLR**.
- ② Potwierdzić klawiszem **YES**.

Ukrywanie lub ujawnianie własnego numeru

Na ogół, abonament przewiduje automatyczne wysyłanie własnego numeru. Oznacza to, że abonenci, do których użytkownik telefonuje, będą mogli odczytywać jego numer telefoniczny. Jednakże niektórzy operatorzy oferują abonamenty przewidujące, że normalnie numer abonenta telefonującego będzie ukrywany.

Jednak użytkownik Telefonu może to zmienić przy inicjowaniu danego połączenia, ale pod warunkiem, że umożliwia to dana sieć.

Aby ukryć swój numer w danym połączeniu

- ① Wpisać numer żadanego abonenta.
- ② Nacisnąć klawisz nawigacji **W PRAWO**.
Pojawi się menu 'Special functions' (Funkcje specjalne).
- ③ Potwierdzić klawiszem **YES**.
- ④ Operując klawiszem nawigacji znaleźć funkcję 'Hide Id' (Ukrycie Id).
- ⑤ Potwierdzić klawiszem **YES**, aby zrealizować połączenie.

MENU
Funkcje
specjalne

FUNKCJE SPEC
Ukrycie Id
0246193000

Aby ujawnić swój numer w danym połączeniu

- ① Wpisać numer żadanego abonenta.
- ② Nacisnąć klawisz nawigacji **W PRAWO**.
Pojawi się menu 'Special functions' (Funkcje specjalne).
- ③ Potwierdzić klawiszem **YES**.
- ④ Operując klawiszem nawigacji znaleźć funkcję 'Send Id' (Wysył. Id).
- ⑤ Potwierdzić klawiszem **YES**, aby zrealizować połączenie.

MENU
Funkcje
specjalne

FUNKCJE SPEC
wysył. Id
0246193000

Podczas połączenia ...

Telefon S 868 ma kilka funkcji, które mogą być bardzo przydatne podczas telefonowania.

Zmiana głośności w słuchawce

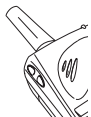

Aby podczas rozmowy zmienić głośność w słuchawce:

- Operować klawiszami na boku Telefonu.
- Naciskanie **GÓRNEGO KLAWISZA** zwiększa głośność.
- Naciskanie **DOLNEGO KLAWISZA** zmniejsza głośność.

Patrz także 'Dostosowywanie Telefonu do indywidualnych potrzeb i upodobań'.

Wyłączanie mikrofonu

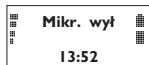

Aby podczas trwania połączenia chwilowo wyłączyć mikrofon:

- 1 Nacisnąć i przytrzymywać klawisz **CLR**. Na wyświetlaczu ukaze się napis 'Mute' (Mikr. wyt).
- 2 Aby podjąć normalną rozmowę, klawisz **CLR** zwolnić.

Używanie wyświetlacza jako notatnika

Gdy podczas trwania połączenia użytkownik chce zanotować jakiś numer telefoniczny, to może posłużyć się funkcją notatnika Telefonu S 868:

- Klawiszami cyfrowymi wpisać cyfry zapisywanego numeru.

Po rozłączeniu połączenia, ten numer pozostanie na wyświetlaczu. Aby połączyć się z tym numerem, wystarczy nacisnąć klawisz **YES**. Taki numer można także zapisać do spisu telefonów (patrz rozdział 'Spis telefonów').

Uwaga! Gdy podczas rozmowy użytkownik naciska jakikolwiek klawisz cyfrowy, jego rozmówca słyszy sygnał dźwiękowy odpowiadający naciskanej cyfrze.

Wysyłanie sygnałów tonowych

Przeprowadzanie operacji bankowych przez telefon, bądź zdalne sterowanie domową "automatyczną sekretarką" przez telefon wymaga wysyłania kodów. Takie kody można wysłać w postaci sygnałów tonowych (zwanymi także tonami DTMF).

Aby wysłać tonowe kody podczas trwania połączenia:

- Naciskać odpowiednie klawisze (0-9, * i #).

Rada: Możliwe jest wpisanie do spisu telefonów kodu wraz z numerem telefonu. Patrz 'Tworzenie własnego spisu telefonów' w rozdziale 'Spis telefonów', gdzie podane są wskazówki jak to należy robić.

Uwaga! Jeśli podczas rozmowy wysyłane są sygnały tonowe, rozmówca po drugiej stronie słyszy sygnały dźwiękowe.

System menu

System menu Telefonu S 868 pozwala sterować funkcjami tego Telefonu i dostosowywać Telefon do własnych upodobań i potrzeb.

Każde menu zawiera listę opcji; niektóre menu mają także różne pod-menu z dodatkowymi opcjami.

“Poruszanie się” po tym systemie ułatwi rozkładana mapa systemu, znajdująca się wewnątrz okładki.

Poruszanie się po systemie menu

System menu stanowi zamkniętą pętlę, po której można poruszać się operując klawiszem NAWIGACJI, **YES**, **NO** i **CLR**.

Naciskać... aby...



poruszać się po systemie zgodnie z ruchem wskazówek zegara lub odwrotnym;



potwierdzać chęć skorzystania z wyświetlanego menu lub funkcji;



powracać do poprzedniego poziomu systemu i/lub pozostawiać wyświetlane ustawienie bez zmiany;



powracać do stanu gotowości Telefonu.

Aby wybrać jakieś menu lub wprowadzić jakieś ustawienie:

- 1 Naciskać (nieraz trzeba wielokrotnie) klawisz nawigacji **W LEWO** lub **W PRAWO** aż w wyświetlaczu pojawi się żądane menu względnie funkcja.
- 2 Nacisnąć klawisz **YES**, aby potwierdzić chęć skorzystania z wyświetlanego menu względnie z wyświetlanej funkcji.

- 3 Operować klawiszem nawigacji, aby znaleźć potrzebne pod-menu względnie żadaną propozycję ustawienia.
- 4 Nacisnąć klawisz **YES**, aby potwierdzić chęć skorzystania z wyświetlanego pod-menu lub potwierdzić wyświetlane ustawienie.

Uwaga! Gdy użytkownik “wejdzie” do systemu menu, ale w ciągu 60 sekund nie naciśnie żadnego klawisza, to Telefon powróci do stanu gotowości.

Rada: Zamiast wielokrotnego naciskania klawisz nawigacji, można go nacisnąć i przytrzymywać aż do ukazania się żadanego menu lub pod-menu.

Wyświetlane teksty i symbole

USTAWIENIA
Głośn ślch
(■ ■ ■ ■ ■)

Poruszanie się po systemie menu mogą ułatwić następujące rady:

- Wyświetlenie “dużymi” literami wskazuje, że wybranie danego menu względnie danej funkcji zostało przez użytkownika potwierdzone.
- Wyświetlenie symbolu ¶ lub ¶ sygnalizuje, że naciskając klawisz nawigacji w odpowiednią stronę użytkownik może dojść do dalszych opcji.
- Wyświetlenie tekstu w nawiasach sygnalizuje, że aktualnym ustawieniem danej funkcji jest ustawienie widoczne na wyświetlaczu.

Spis telefonów

Spis numerów telefonicznych w Telefonie S 868 pozwala użytkownikowi zapisywać numery telefoniczne i przywoływać je na wyświetlacz. Oznacza to, że Telefon może pamiętać wszystkie "ważne" numery. Użytkownik nie musi ich pamiętać i nie musi nosić ze sobą książki adresowej.

Ponadto, spis telefonów pozwala prześledzić numery ostatnio wybierane przez użytkownika, a jeśli abonament obejmuje usługę identyfikowania telefonującego abonenta, to również numery z ostatnio przyjmowanych połączeń. Jest to ogromna wygoda, gdy użytkownik musi do kogoś "oddzwonić".

Gdy nadchodzi połączenie, a numer telefonującego abonenta znajduje się w spisie telefonów wraz z nazwą/nazwiskiem, to Telefon wyświetli nazwę/nazwisko.

Wstępne informacje o spisie telefonów

Jest kilka rzeczy, o których użytkownik powinien wiedzieć zanim przystąpi do tworzenia swego spisu telefonów. Dalej na tej stronie poinformujemy użytkownika, że ma do swej dyspozycji dwie różne pamięci oraz jak należy do spisu zapisywać numery z międzynarodowym prefiksem.

Ponadto, dobrze będzie na tym etapie przeczytać punkt o wpisywaniu znaków (cyfr, liter i symboli), choć zapewne do tego tematu trzeba będzie wracać przy korzystaniu z dalszych wskazówek użytkownika Telefunu.

Pamięci spisu telefonów

Numery telefoniczne można przechowywać w dwóch różnych pamięciach:

- w pamięci na karcie SIM,
- w pamięci Telefunu.

Przechowywanie numerów w pamięci karty pozwoli korzystać z zapisanych w niej numerów nawet po włożeniu karty do innego telefonu.

Natomiast numery zapisane w pamięci Telefunu pozostają w Telefonie nawet po zmianie karty SIM.

Pozycje pamięci karty SIM są ponumerowane od 1 w górę. Faktyczna liczba takich pozycji zależy od karty SIM.

Natomiast pamięć Telefunu może przechowywać 99 numerów telefonicznych, a jej pozycje są oznaczone 1 – 99.

Uwaga! Aby znajdując się w menu 'Phone book' (Spis telef) wpisać znak #, należy nacisnąć #. Aby wpisać ten znak znajdując się poza tym menu, klawisz # trzeba nacisnąć i przytrzymać.

Numery międzynarodowe

Jeśli użytkownik zamierza korzystać z Telefunu zarówno w kraju jak i poza krajem, powinien wszystkie numery zapisywać jako międzynarodowe, to jest z międzynarodowym znakiem '+', który będzie automatycznie zastępowany międzynarodowym prefiksem kraju, z którego użytkownik telefonuje, poprzedzającym kod kraju (kierunkowy numer kraju przeznaczenia), kod obszaru (kierunkowy numer miejscowości) i numer abonenta.

- Znak (+) wpisuje się przez naciśnięcie i przytrzymanie klawisza 0.
- W kodzie obszaru (kierunkowym numerze miejscowości) należy pomijać wszelkie poprzedzające zera.

ZAPIS	11
Jan, biuro	
+4646123456	

Wpisywanie znaków

W spisie telefonów numerom telefonicznym mogą towarzyszyć nazwy/nazwiska. Znaki (litera, symbole) nazwy/nazwiska wpisuje się w następujący sposób:

- Naciskać odpowiedni klawisz, 1–9, 0 lub #, aż na wyświetlaczu pojawi się żądany znak.

Naciskać ... aby otrzymać ...

1	Spację - ? ! , . : " ' ()
2	A B C Å Ä Æ à Ç 2 Γ
3	D E F è É 3 Δ Φ
4	G H I i 4
5	J K L 5 Λ
6	M N O Ñ Ö Ø ò ò 6
7	P Q R S ß 7 Π Σ
8	T U V Ü ü 8
9	W X Y Z 9
0	0 + & @ / \$ % £ Θ Ξ Ψ Ω
#	# *

Na przykład:

- Aby wpisać literę A, jeden raz nacisnąć klawisz 2.
- Aby wpisać literę B, dwukrotnie nacisnąć klawisz 2.

Rada: Aby wpisać cyfrę, odnośny klawisz cyfrowy należy nacisnąć i przytrzymać.

Aby wpisać literę oznaczoną na klawiszu jako druga, należy nacisnąć i przytrzymać górny klawisz głośności i nacisnąć odnośny klawisz cyfrowy. Aby wpisać literę oznaczoną jako trzecia, nacisnąć i przytrzymać dolny klawisz głośności i nacisnąć odnośny klawisz cyfrowy.

Uwaga! Jeśli użytkownik przerwie wpisywanie znaków na dłużej niż 60 sekund, to Telefon automatycznie powróci do stanu gotowości.

Wpisywanie "małych" liter

- Wpisać literę, na przykład 'A', i następnie nacisnąć *.
- Pojawi się 'a'.
- Od tej chwili, aż do ponownego naciśnięcia klawisza *, wszystkie litery będą pojawiały się jako małe.

Sprawdzanie pierwszych znaków

Gdy użytkownik wpisuje więcej znaków niż może pomieścić się na wyświetlaczu, to znaki wpisane jako pierwsze będą zniknęły (wysuwały się z wyświetlacza w lewo), a na ich miejsce pojawi się symbol ←. Wtedy, aby sprawdzić pierwsze wpisane znaki:

- Nacisnąć klawisz nawigacji **W LEWO**.

Tworzenie własnego spisu telefonów

Zapisywanie numeru telefonicznego

- 1 W menu 'Phone book' (Spis telef), znaleźć i potwierdzić 'Store' (Zapis).
 - 2 Klawiszami cyfrowymi wpisać nazwę/nazwisko, która ma towarzyszyć numerowi.
- Sposób zapisywania liter i symboli opisano powyżej.

3 Nacisnąć klawisz nawigacji **W PRAWO**.

4 Wpisać cały numer telefoniczny.

5 Teraz są następujące cztery możliwości.

- Numer zapisać do pamięci karty SIM, na pierwszą wolną pozycję tej pamięci (wyświetlana w górnym prawym narożniku):
 - Nacisnąć **YES**.
- Numer zapisać do pamięci karty SIM, na wybraną pozycję tej pamięci:
 - Nacisnąć klawisz nawigacji **W PRAWO**, wpisać żądaną pozycję i potwierdzić klawiszem **YES**.
- Numer zapisać do pamięci Telefonu, na pierwszą wolną pozycję:
 - Nacisnąć klawisz nawigacji **W PRAWO**, dwukrotnie nacisnąć klawisz # i potwierdzić klawiszem **YES**.
- Numer zapisać do pamięci Telefonu, na wybraną pozycję tej pamięci:
 - Nacisnąć klawisz nawigacji **W PRAWO**, jeden raz nacisnąć klawisz #, wpisać żądaną pozycję i potwierdzić klawiszem **YES**.

ZAPIS	33
wa: John Doe	
Podaj nr:	

ZAPIS	33
wa: John Doe	
08111222	

ZAPIS	16
wa: John Doe	
08111222	

Rada: Gdy użytkownik podczas rozmowy zapisał jakiś numer telefoniczny na wyświetlaczu (funkcja notatnika), to po rozmowie (gdy ten numer jeszcze znajduje się w wyświetlaczu) może go zapisać do spisu telefonów; w tym celu należy w menu 'Phone book' (Spis telef.) znaleźć i potwierdzić 'Store' (Zapis). Dalsze postępowanie – jak wyżej.

Ochrona przed niepożądanym usunięciem zapisanego numeru

ZAPIS 2
Poz. zajęta;
zastąpić?

Gdy użytkownik usiłuje zapisać numer na pozycji już zajętej, Telefon wyświetla komunikat 'Used Overwrite?' (Poz. zajęta; zastąpić?). Użytkownik ma wtedy dwie następujące możliwości.

Numer zapisać na innej pozycji:

- 1 Nacisnąć **NO**.
- 2 Wpisać inną pozycję.
- 3 Potwierdzić klawiszem **YES**.

Numer zapisać na już zajętej pozycji, zastępując nim poprzedni zapis:

- Nacisnąć **YES**.

Gdy pamięci obu Spisów Telefonów są zapełnione

- Gdy użytkownik usiłuje zapisać numer telefoniczny, ale wszystkie pozycje *pamięci karty* są już zapełnione, to w górnym wierszu wyświetlacza Telefon proponuje wolną pozycję *pamięci Telefonu*.
- Gdy obie pamięci są zapełnione, Telefon nie będzie proponował żadnych pozycji. Wtedy, aby numer pomimo to zapisać, trzeba skorzystać z jakiegś już zajętej pozycji i stary zapis zastąpić nowym.

Aby numer zapisać wraz z kodem sygnalizacji tonowej

Przeprowadzanie operacji bankowych przez telefon (telebanking) lub zdalne sterowanie domową "automatyczną sekretarką" wymaga przesyłania kodów. Takie kody Telefon wysyła w postaci sygnałów tonowych (zwanych także tonami DTMF).

ZAPIS 34:
Banktelefon
040556677p_

Aby taki kod zapisać do spisu telefonów wraz z numerem telefonicznym:

- 1 Wykonać normalne czynności opisane powyżej, aż do wpisania numeru telefonicznego włącznie.
- 2 Po wpisaniu numeru, nacisnąć klawisz * i przytrzymać aż do ukazania się znaku pauzy 'F'.
- 3 Wpisać kod.
- 4 Jeśli to potrzebne, wpisać drugą pauzę, następny kod i tak dalej.
- 5 Wykonać pozostałe czynności opisane powyżej do zapisywania numerów telefonicznych w spisie telefonów.

Z żądanym numerem należy łączyć się tak jak opisano w rozdziale 'Inicjowanie i przyjmowanie połączeń'. Telefon wybierze numer, poczeka na przyjęcie połączenia i wtedy wyśle kod. Jeśli wpisana była jeszcze druga pauza i drugi kod, to Telefon wyśle go po drugiej pauzie i tak dalej.

Przywoływanie numeru ze spisu telefonów

Szybkie wybieranie

Z numerami telefonicznymi zapisanymi na pozycjach 1–9 w *pamięci karty* można szybko łączyć się przez wpisanie numeru pozycji i potwierdzenie jej klawiszem **YES**. Z tego względu najważniejsze numery telefoniczne należy zapisywać na pozycje 1–9.

Przykład:

Aby połączyć się ze znajomym o imieniu Jan, którego numer telefoniczny jest zapisany na pozycji 3 pamięci karty, wystarczy:

- 1 Wpisać cyfrę 3.
- 2 Potwierdzić klawiszem **YES**.

Aby przywołać numer telefoniczny według nazwy/nazwiska

- 1 W menu 'Phone book' (Spis telef.), znaleźć i potwierdzić 'Name recall' (Spis tel.-nazwa).
- 2 Klawiszami cyfrowymi wpisać nazwę/nazwisko żadanego abonenta (lub tylko jej pierwsze litery), jak opisano powyżej.

Nie trzeba wpisywać całej nazwy/nazwiska, wystarczy kilka pierwszych liter. Telefon spróbuje dopasować je do pamiętanych nazw/nazwisk.

3 Potwierdzić klawiszem **YES**.

Na wyświetlaczu ukaże się najlepiej dopasowana nazwa/nazwisko, wraz z pozycją podaną w nawiasach.

4 Jeśli wyświetlona nazwa/nazwisko nie jest tą, której użytkownik poszukuje, należy operując klawiszem nawigacji przejrzeć sąsiednie pozycje.

5 Po znalezieniu właściwej nazwy/nazwiska, nacisnąć klawisz **YES**, aby połączyć się.

Rada: Nazwę/nazwisko można także wpisywać bezpośrednio ze stanu gotowości Telefonu, gdy wyświetlacz jest pusty – trzeba tylko najpierw nacisnąć klawisz nawigacji **W LEWO**.

Aby przywołać numer telefoniczny według pozycji w pamięci

Znając pozycję, na której znajduje się zapis żądanego abonenta, użytkownik może wywołać jego numer podając jedynie numer pozycji, pod którą został zapisany.

1 W menu 'Phone book' (Spis telef) znaleźć i potwierdzić 'Position recall' (Spis tel.- pozycja).

2 Wpisać numer pozycji pamięci karty, pod którym zapisany jest potrzebny numer telefoniczny.

- Jeśli jest to pozycja w pamięci karty, to po prostu wpisać jej numer.
- Jeśli jest to pozycja pamięci Telefonu, to nacisnąć i przytrzymać klawisz # aż pojawi się znak '†' i następnie wpisać numer pozycji pamięci Telefonu.

3 Potwierdzić klawiszem **YES**.

Telefon wyświetli nazwę/nazwisko i numer telefoniczny.

4 Na razie wpisania niewłaściwej pozycji, żądanego numeru należy poszukać operując klawiszem nawigacji.

5 Aby połączyć się z wyszukanym numerem należy wcisnąć **YES**.

Rada: Numer pozycji można też wpisać bezpośrednio ze stanu gotowości i następnie nacisnąć klawisz #. Jeśli żądany zapis znajduje się w pamięci Telefonu, to należy pamiętać o

poprzedzeniu numeru pozycji znakiem '†' (aby uzyskać znak '†', nacisnąć i przytrzymać klawisz #).

Ukrywanie i ujawnianie własnego numeru telefonicznego przy inicjowaniu połączenia

Abonament na ogół przewiduje automatyczne wysyłanie własnego numeru. Oznacza to, że abonenci, do których telefonuje użytkownik Telefonu, będą mogli odczytywać telefoniczny numer użytkownika. Jednakże niektórzy operatorzy oferują abonamenty przewidujące, że normalnie ten numer będzie ukrywany.

Jednak użytkownik Telefonu może to zmienić przy inicjowaniu danego połączenia, pod warunkiem, że umożliwiła to sieć użyta w danym połączeniu.

Aby, po przywołaniu ze spisu telefonów numeru telefonicznego żądanego abonenta, ukryć swój numer w danym połączeniu:

1 Przywołać żądany numer, ale zamiast **YES**, nacisnąć **NO**.

Przywołany numer telefoniczny pojawi się w wyświetleniu gotowości.

2 Nacisnąć klawisz nawigacji **W PRAWO**.

Pojawi się menu 'Special functions' (Funkcje specjalne).

3 Potwierdzić klawiszem **YES**.

4 Operując klawiszem nawigacji znaleźć funkcję 'Hide Id' (Ukrycie Id).

5 Potwierdzić klawiszem **YES**, aby połączyć się.

Aby, po przywołaniu ze spisu telefonów numeru telefonicznego żądanego abonenta, ujawnić swój numer w danym połączeniu:

1 Przywołać żądany numer, ale zamiast **YES** nacisnąć **NO**.

Przywołany numer telefoniczny pojawi się w wyświetleniu gotowości.

2 Nacisnąć klawisz nawigacji **W PRAWO**.

Pojawi się menu 'Special functions' (Funkcje specjalne).

3 Potwierdzić klawiszem **YES**.

4 Operując klawiszem nawigacji znaleźć funkcję 'Send Id' (Wysył. Id).

5 Potwierdzić klawiszem **YES**, aby połączyć się.

SPIS TEL-
POZYCJA
Nr poz.: 7

Emma Limetre
(7) b
+464612345

Prowadzenie spisu telefonów

Znajome osoby zmieniają pracę, przeprowadzają się, firmy zmieniają numery itp., więc może zająć konieczność zmiany lub usunięcia nazw/nazwisk i numerów telefonicznych zapisanych w spisie telefonów.

Aby zmienić zapis w spisie telefonów

Są dwa sposoby wyszukiwania zapisu, który użytkownik chce zmienić (podać go tzw. edycji): według numeru pozycji w pamięci lub według nazwy/nazwiska.

Edycja z poszukiwaniem według pozycji:

- 1 W menu 'Phone book' (Spis telef) znaleźć i potwierdzić 'Edit' (Edycja).
- 2 Wpisać pozycję, na której znajduje się zapis do edycji:
 - jeśli znajduje się w pamięci karty – po prostu wpisuje się numer pozycji;
 - jeśli znajduje się w pamięci Telefonu, to najpierw trzeba nacisnąć klawisz # i przytrzymać go aż pojawi się znak 't' i dopiero wtedy wpisać numer.
- 3 Potwierdzić klawiszem **YES**. Wyświetlacz pokaże:
 - nazwę/nazwisko (w środkowym wierszu),
 - numer telefoniczny (w dolnym wierszu),
 - pozycję pamięci (w górnym wierszu).
- 4 Aby wybrać wiersz, który ma być poddany edycji, naciskać klawisz nawigacji **W PRAWO**. Przed wybranym wierszem pojawi się kursor.
- 5 Potrzebne zmiany wprowadzać posługując się:
 - klawiszem **CLR**, aby usuwać,
 - klawiszami cyfrowymi, aby wpisywać litery bądź cyfry,
 - klawiszem nawigacji, aby przesuwać kursor w lewo (względnie w prawo gdy znajduje się wewnątrz wiersza).
- 6 W razie potrzeby nacisnąć klawisz nawigacji **W PRAWO**, aby przejść do następnego wiersza i kontynuować edycję.
- 7 Aby zmiany zapisać, nacisnąć **YES**.

EDYCJA
◀ Znajdź poz ▶
Nr poz.: 7

EDYCJA 7
Emma Limetre
+464612345

EDYCJA
◀ Znajdź nzw ▶
Nazwa: Emma

Edycja z poszukiwaniem według nazwy/nazwiska:

- 1 W menu 'Phone book' (Spis telef) znaleźć i wybrać 'Edit' (Edycja).
- 2 Nacisnąć klawisz nawigacji **W LEWO**. W środkowym wierszu wyświetlacza pojawi się 'Find name' (Znajdź nzw).
- 3 Operując klawiszami cyfrowymi wpisać nazwę/nazwisko, pod którym znajduje się zapis do edycji. Im więcej liter, tym lepsza będzie zgodność nazwy/nazwiska znalezionego przez Telefon. Potwierdzić klawiszem **YES**.
- 4 Poczynając od punktu 4, dalsze czynności należy wykonywać jak wyżej.

Usuwanie zapisu

Aby usunąć zapis ze spisu telefonów:

- 1 Przywołać zapis 'Spis tel.- nazwa' lub 'Spis tel.- pozycja'.
- 2 Nacisnąć i przytrzymać klawisz **CLR**. Pojawi się pytanie 'Erase?' (Usunąć?).
- 3 Aby zapis usunąć, nacisnąć **YES**.

Uwaga!

Funkcję usuwania można także znaleźć w menu 'Phone book' (Spis telef) i następnie wpisać żądaną pozycję.

Jeśli użytkownik chce usunąć wszystkie zapisy z pamięci Telefonu (z pamięci karty nie można usunąć wszystkich numerów w jednej operacji), należy:

- 1 W menu 'Phone book' (Spis telef) znaleźć 'Erase all from phone' (Kasowanie wszystkich).
- 2 Chęć usunięcia wszystkich zapisów z pamięci Telefonu, potwierdzić klawiszem **YES**.

Kopiowanie zapisów pomiędzy pozycjami i pamięciami

Po zapelnieniu pamięci karty lub pamięci Telefonu, użytkownik może zechcieć przenieść niektóre zapisy z jednej pamięci do drugiej lub z jednej pozycji na inną.

Aby skopiować wszystkie zapisy z pamięci karty do pamięci Telefonu

KOPIOW WSZ
Karta → tel

- 1 W menu 'Phone book' (Spis telef) znaleźć i potwierdzić 'Copy all' (Kopiuw wsz).
- 2 Klawiszem nawigacji znaleźć 'Card → Phone' (Karta → tel) i potwierdzić klawiszem **YES**.
- 3 Wpisać numer pierwszej pozycji *pamięci karty*, od której ma rozpocząć się kopiowanie i nacisnąć **YES**.
- 4 Wpisać numer pierwszej pozycji *pamięci Telefonu*, na którą ma rozpocząć się kopiowanie i nacisnąć **YES**.
- 5 Nacisnąć **YES**, aby uruchomić kopiowanie.

KOP PAM SIM
Od pierwszej pozycji:

Aby skopiować wszystkie zapisy z pamięci Telefonu do pamięci karty

KOPIOW WSZ
Tel → karta

- 1 W menu 'Phone book' (Spis telef) znaleźć i potwierdzić 'Copy all' (Kopiuw wsz).
- 2 Klawiszem nawigacji znaleźć 'Phone → Card' (Tel → karta) i potwierdzić klawiszem **YES**.
- 3 Wpisać numer pierwszej pozycji *pamięci Telefonu*, od której ma rozpocząć się kopiowanie i nacisnąć **YES**.
- 4 Wpisać numer pierwszej pozycji *pamięci karty*, na którą ma rozpocząć się kopiowanie i nacisnąć **YES**.
- 5 Nacisnąć **YES**, aby uruchomić kopiowanie.

KOP PAM TEL
Od pierwszej pozycji:

KOPIUJ
Karta → tel

Eric Woods
Kop. na I2 12
□7?

Aby kopiować zapisy z pamięci karty do pamięci Telefonu jeden po drugim

- 1 W menu 'Phone book' (Spis telef) znaleźć i potwierdzić 'Copy' (Kopiuj).
- 2 Klawiszem nawigacji znaleźć 'Card → Phone' (Karta → tel) i potwierdzić klawiszem **YES**.
- 3 Wpisać numer pierwszej pozycji *pamięci karty*, która ma być skopiowana i nacisnąć **YES**.
- 4 Wpisać numer pierwszej pozycji *pamięci Telefonu*, na którą zapis ma być skopiowany i nacisnąć **YES**.
- 5 Nacisnąć **YES**, aby skopiować zapis.

Na wyświetlaczu pojawi się numer źródłowej pozycji *pamięci karty* i numer następnej wolnej pozycji *pamięci Telefonu*, na którą numer może być skopiowany.

- 6 Dla każdego następnego zapisu z karty, naciskać:
 - klawisz nawigacji **YES**, aby kopiować;
 - klawisz nawigacji **NO**, aby przejść do następnego zapisu w *pamięci karty*;
 - klawisz **CLR**, aby kopiować na inną pozycję *pamięci karty* lub *pamięci Telefonu* wpisując jej numer i potwierdzając go klawiszem **YES**;
 - klawisz nawigacji **W LEWO** lub **W PRAWO**, aby w *pamięci karty* przechodzić od pozycji do pozycji.

Aby przerwać kopiowanie:

- Dwukrotnie nacisnąć **CLR**.

Aby kopiować zapisy z pamięci Telefonu do pamięci karty, jeden po drugim

- 1 W menu 'Phone book' (Spis telef) znaleźć i potwierdzić 'Copy' (Kopiuj).
- 2 Klawiszem nawigacji znaleźć 'Phone → Card' (Tel → karta) i potwierdzić klawiszem **YES**.

Aby kopiować z pamięci Telefonu do pamięci karty, operować klawiszami **YES**, **NO** i **CLR** jak opisano powyżej.

Wysyłanie i odbieranie wiadomości tekstowych

Bardzo cenną zaletą Telefonu Ericsson S 868 jest możliwość korzystania z usługi przesyłania krótkich wiadomości tekstowych (Short Message Service, SMS). Użytkownik może wysyłać i odbierać wiadomości tekstowe o długości do 160 znaków.

Nadchodzące wiadomości tekstowe są odbierane gdy Telefon znajduje się w stanie gotowości, podczas trwania innych połączeń i gdy połączenia przychodzące są przekierowywane na inny numer. Natomiast gdy w chwili nadejścia wiadomości Telefon jest wyłączony, to z chwilą włączenia wyświetli komunikat informujący użytkownika o nadejściu wiadomości.

Wysyłający wiadomość tekstową nie musi więc troszczyć się o to, czy adresat ma włączony Telefon albo czy odsłuchuje swą "automatyczną sekretarkę" – gdy włączy swój Telefon, wiadomość będzie na niego czekała.

Korzystając z usługi SMS, Telefon Ericsson S 868 może wysyłać także wiadomości faksowe (grupy 3 i 4), wiadomości X400, pocztę elektroniczną (e-mail) i wiadomości teleksowe. Jednak nie każdy operator umożliwia przesyłanie tych wszystkich rodzajów wiadomości. Po informacji o tym, jakie to mogą być wiadomości i jak je przesyłać, należy zwrócić się do swego operatora.

Uwaga! Nie wszystkie sieci oferują usługę SMS.

Dwie pamięci

Pamięć wiadomości w Telefonie

Jeśli nadeszłej wiadomości użytkownik nie zechce odczytać od razu, to zostaje ona automatycznie zapisana w Telefonie, w pamięci wiadomości. Dzięki temu wiadomość będzie można odczytać w późniejszym czasie.

Jeśli w pamięci wiadomości znajdują się jakieś wiadomości odebrane, ale nie przeczytane, to w dolnym wierszu wyświetlacza, po lewej stronie, Telefon wyświetla symbol listu (☰).

Pamięć wiadomości w Telefonie może przechowywać maksymalnie 10 wiadomości. Po zapelnieniu wszystkich pozycji tej pamięci, następną nadeszłą wiadomość zostanie zapamiętana na pozycji na której zapisana jest najstarsza odczytana wiadomość.

Natomiast jeśli pamięć wiadomości zapelni się wiadomościami nieprzeczytanymi, to nowe wiadomości będą automatycznie trafiały do pamięci karty SIM. Gdy również ta pamięć zapelni się, to symbol listu (☰) zaczyna migać.

Wiadomości pozostają w pamięci wiadomości aż do chwili gdy użytkownik je usunie (patrz "Usuwanie wiadomości"), włoży inną kartę SIM, lub do momentu gdy potrzebne będzie więcej miejsca w pamięci do zapisywania nowych wiadomości.

Pamięć karty SIM

Gdy użytkownik przyjął jakąś ważną wiadomość i chce mieć pewność, że nie zostanie ona usunięta z pamięci wiadomości (w Telefonie), to może ją zapisać do pamięci karty SIM. Oznacza to, że tak zapisaną wiadomość będzie można odzyskać korzystając nawet z innego telefonu.

Gdy pamięć karty SIM zapelni się, symbol listu (☰) zacznie migać.

Przygotowanie Telefonu do przesyłania wiadomości tekstowych

POCZTA Wysyłanie wiadomości

Jeśli Telefon nie może odczytać z karty SIM numeru centrum usług sieci, należy go wpisać ręcznie. Bez wpisania numeru nie będzie możliwe odpowiadanie na wiadomości ani wysyłanie własnych.

- 1 W menu 'Mail' (Poczta) znaleźć i potwierdzić 'Send messages' (Wysyłanie wiadomości).
- 2 Klawiszem nawigacji znaleźć 'Options' (Opcje) i potwierdzić klawiszem **YES**.
- 3 Klawiszem nawigacji znaleźć 'Serv cent' (Centrum usług) i potwierdzić klawiszem **YES**.
- 4 Jeśli numer centrum nie pojawia się na wyświetlaczu, to należy go wpisać, wraz z międzynarodowym prefiksem i potwierdzić klawiszem **YES**.
- 5 Aby powrócić do stanu gotowości, nacisnąć **CLR**.

Telefon jest teraz przygotowany do wysyłania i odbierania wiadomości tekstowych.

Uwaga! Operatorzy niektórych sieci umożliwiają przesyłanie wiadomości tekstowych tylko w obrębie sieci macierzystej.

Ustawianie czasu ważności wiadomości

Jeśli wiadomość nie może być dostarczona, gdyż jej adresat znajduje się poza zasięgiem sieci, można zdefiniować w centrum usług, aby wiadomość była ponawiana przez 1 godzinę, 12 godzin, 1 dzień, 1 tydzień lub możliwie długi okres (określony przez operatora sieci).

- 1 W menu 'Mail' (Poczta) znaleźć i potwierdzić 'Send message' (Wysyłanie wiadomości). Pojawi się 'New' (Nowa).
- 2 Klawiszem nawigacji znaleźć 'Options' (Opcje SMS) i potwierdzić klawiszem **YES**.
- 3 Znaleźć opcję 'Valid per' (Okres ważn) i potwierdzić klawiszem **YES**.
- 4 Klawiszem nawigacji wskazać żądany czas ważności wiadomości i potwierdzić go klawiszem **YES**.

WYSYLANIE WIADOMOŚCI Opcje SMS

OPCJE SMS Okres ważn (1 dzień)

Zmiana typu wiadomości

Telefon może również wysyłać wiadomości innego typu. Centrum usług operatora macierzystej sieci może oferować przekształcanie wiadomości tekstowych na inne formaty (fax, telex, głos, itd.)

– odpowiednio do wyposażenia po stronie adresata wiadomości.

Bliższe informacje o możliwych formatach powinien podać operator sieci.

Aby określić typ wysyłanej wiadomości:

- 1 W menu 'Mail' (Poczta) znaleźć i potwierdzić 'Send messages' (Wysyłanie wiadomości).
- 2 Klawiszem nawigacji znaleźć 'Options' (Opcje SMS) i potwierdzić klawiszem **YES**.
- 3 Klawiszem nawigacji znaleźć 'Msg type' (Typ wiad.) i potwierdzić klawiszem **YES**.
- 4 Znaleźć żądany format i potwierdzić klawiszem **YES**.

Uwaga!

"Standard" oznacza wysyłanie zwykłej wiadomości tekstowej (SMS) do innych telefonów. "Standard" to domniemany typ wiadomości.

Przygotowywanie i wysyłanie wiadomości

Wpisywanie liter

Przygotowanie wiadomości tekstowej wymaga znajomości zasad wpisywania znaków klawiszami cyfrowymi.

- Naciskać odpowiedni klawisz 1–9, 0 lub # tyle razy, ile to jest potrzebne do uzyskania wyświetlenia żądanej litery.

Naciskać...	aby uzyskać...
1	Spację - ? ! , . : " ' () 1
2	A B C Å Ä Æ à Ç 2 Γ
3	D E F è É 3 Δ Φ
4	G H I i 4
5	J K L 5 Λ
6	M N O Ñ Ö Ø ò 6
7	P Q R S ß 7 Π Σ
8	T U V Ü ú 8
9	W X Y Z 9
0	0 + & @ / \$ % £ Θ Ξ Ψ Ω
#	# *

Przykład:

- Aby wpisać A, nacisnąć 2 jeden raz.
- Aby wpisać B, nacisnąć 2 dwa razy.

Rada: Aby wpisać cyfrę, nacisnąć i przytrzymać odnośny klawisz cyfrowy.

Aby wpisać drugą literę danego klawisza bezpośrednio, nacisnąć i przytrzymać górny boczny klawisz głośności i nacisnąć odnośny klawisz cyfrowy. Aby wpisać trzecią literę danego klawisza, nacisnąć i przytrzymać dolny boczny klawisz głośności i nacisnąć odnośny klawisz cyfrowy.

Aby wpisywać "małe" litery:

- Wpisać literę, na przykład 'A' i następnie nacisnąć *. Pojawi się jako 'a'.

Aż do ponownego naciśnięcia *, dalsze litery będą pojawiały się jako "małe".

Gdy użytkownik wpisuje więcej znaków niż wyświetlacz może pomieścić, pierwsze wpisane znaki będą wysuwały się z wyświetlacza, a na ich miejsce pojawi się symbol ↵. Aby sprawdzić pierwsze znaki:

- Naciskać klawisz nawigacji **W LEWO**, aż pojawią się poszukiwane znaki.

Uwaga! Przerwa pomiędzy wpisywaniem znaków, dłuższa od 120 sekund, powoduje powrót Telefonu do stanu gotowości.

Wysyłanie wiadomości

POCZTA Wysyłanie wiadomości

- 1 W menu 'Mail' (Poczta) znaleźć i potwierdzić 'Send messages' (Wysyłanie wiadomości). Pojawi się 'New' (Nowa).
- 2 Potwierdzić klawiszem **YES**. Wyświetlacz będzie pusty.
- 3 Wpisać wiadomość. (Patrz 'Wpisywanie liter').
Operując klawiszem nawigacji można przeglądać tekst wiadomości i usuwać litery znajdujące się na lewo od kursora lub wstawiać znaki na miejsce kursora.
- 4 Po ukończeniu wpisywania wiadomości nacisnąć **YES**. Pojawi się pytanie 'Request reply?' (Czy żądasz odpowiedzi?).
- 5 Jeśli użytkownik domaga się, by adresat odpowiedział na wysłaną wiadomość, nacisnąć **YES**. Jeśli nie, nacisnąć **NO**.
- 6 Wpisać, lub przywołać ze spisu telefonów, numer telefoniczny adresata. Aby sięgnąć do menu 'Phone book' (Spis telef), należy nacisnąć klawisz nawigacji **W LEWO**.
- 7 Są teraz dwie możliwości:
 - Nacisnąć **YES**, aby wiadomość wysłać od razu.
 - Nacisnąć **NO**, aby wiadomość zapisać do późniejszego wykorzystania; wiadomość znajdzie się w pamięci wiadomości.

Jeśli użytkownik zdecydował się odłożyć wysyłanie wiadomości, to taka wiadomość zostanie zapamiętana jako 'To Send' (Do wysł.), a nie jako 'Sent' (Wysłana) – co można sprawdzić w menu 'Read messages' (Odczyt wiadomości).

Uwaga!

Ta sama procedura dotyczy wszystkich typów wiadomości, na przykład wiadomości poczty elektronicznej (e-mail), wiadomości faksowych itd. Sprawdzić u operatora sieci, jakie typy wiadomości są możliwe.

Odczytywanie wiadomości

Gdy Telefon odebrał wiadomość tekstową, rozlega się sygnał dźwiękowy, lampka na Telefonie szybko miga zielonym światłem i wyświetlacz informuje o nadejściu wiadomości.

WYSYŁANIE WIADOMOŚCI Podaj nr:

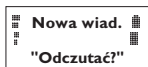

Użytkownik ma dwie możliwości:

- Nacisnąć **YES**, aby wiadomość odczytać od razu.
- Nacisnąć **NO**, aby wiadomość odczytać w późniejszym czasie. Wiadomość zostanie zapisana w pamięci wiadomości, a w dolnym wierszu wyświetlacza, po prawej stronie, pojawi się symbol listu (☰).

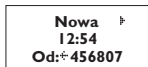

Jeśli użytkownik nacisnął **YES**, to na wyświetlaczu pojawią się pierwsze trzy wiersze wiadomości, informujące od kogo i kiedy przyszła wiadomość. 'New' (Nowa) oznacza, że wiadomość jest nowa, jeszcze nie czytana.

Jeśli wiadomość ma już więcej niż 24 godziny, to zamiast czasu, Telefon wyświetli datę nadejścia wiadomości. Jednak operując klawiszem * użytkownik będzie mógł przełączać wyświetlenie daty na wyświetlenie czasu i odwrotnie.

- Aby odczytać pierwszy wiersz wiadomości, nacisnąć klawisz **YES**.
- Operując klawiszem nawigacji **W PRAWO** tekst można przesuwać w stronę końca, **W LEWO** – w stronę początku.
- Aby posunąć się o trzy wiersze ku końcowi, nacisnąć 3. Aby cofnąć się o trzy wiersze ku początkowi, nacisnąć 1.
- Aby powrócić na sam początek wiadomości, nacisnąć i przytrzymać klawisz **W LEWO**.

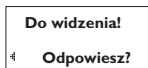

Po ostatnim wierszu wiadomości pojawia się pytanie 'Reply?' (Odpowiedz?). Jeśli nadawca żądał odpowiedzi, a macierzysta sieć użytkownika Telefonu to umożliwiła, to komunikat brzy 'Reply Requested Reply?' (Żądana odpowiedź; Odpowiedz?).

Odpowiadanie na wiadomości

Po przeczytaniu wiadomości na końcu pojawia się pytanie 'Reply?' (Odpowiedz?).

- Nacisnąć **YES**.

Wyświetlacz będzie wyglądał tak, jak pokazuje rysunek na marginesie (New = Nowa).



- Aby wpisać tekst odpowiedzi, nacisnąć **YES** i dalej postępować zgodnie z wskazówkami podanymi w 'Przygotowywanie i wysyłanie wiadomości'.

Jeśli użytkownik nie chce wysyłać odpowiedzi:

- Nacisnąć **NO**.

Usuwanie wiadomości

Przy czytaniu wiadomości, na końcu wiadomości Telefon pyta, czy odpowiedzieć. Jeśli użytkownik nie chce odpowiedzieć i chce wiadomość usunąć:

- 1 Nacisnąć **NO**.
Pojawi się pytanie 'Erase?' (Usunąć?).
- 2 Aby wiadomość usunąć z pamięci wiadomości, nacisnąć **YES**.
Automatycznie ukaże się następna wiadomość z listy wiadomości.



Uwaga! Aby usunąć wiadomość, klawisz **CLR** można nacisnąć znajdując się w dowolnym miejscu menu służącego do obsługi wiadomości. Gdy pojawi się pytanie 'Erase?' (Usunąć?), nacisnąć **YES**.

Zapisywanie wiadomości

Wszystkie przychodzące wiadomości są tymczasowo przechowywane w pamięci wiadomości, chyba że miejsce tej pamięci jest potrzebne do innego celu – choćby do zapisania nowej wiadomości. Czasami użytkownik chciałby zachować jakąś ważną wiadomość w bardziej bezpiecznym miejscu. Takim miejscem jest pamięć karty SIM.

Gdy przy czytaniu wiadomości pojawiło się pytanie 'Erase?' (Usunąć?):

- 1 Potwierdzić klawiszem **NO**.
Pojawi się pytanie 'Store?' (Zapis?).
- 2 Jeśli wiadomość ma być zapisana do pamięci karty SIM, odpowiedzieć klawiszem **YES**. Wiadomość zostanie wtedy przeniesiona z pamięci wiadomości (w Telefonie) do pamięci karty SIM.

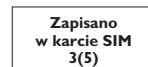
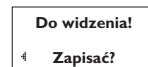

Telefon wyświetli dotychczasową pozycję tej wiadomości. Rysunek na marginesie podaje wygląd wyświetlacza gdy ta wiadomość została zapisana na karcie jako trzecia z pięciu.

Uwaga! Gdyby pamięć karty SIM była już wypełniona, to pojawi się komunikat 'Not stored Mem full' (Nie zapisano; Pamięć zap). W takim przypadku zapisywanie do pamięci karty SIM nowych wiadomości będzie możliwe po usunięciu z niej jednej lub więcej wiadomości.

Rada: Na kartę SIM można zapisywać również wiadomości własne. Patrz 'Wysyłanie wiadomości', powyżej.

Odczytywanie zapisanych wiadomości

POCZTA
Odczyt
wiadomości

- 1 W menu 'Mail' (Poczta) znaleźć i potwierdzić 'Read messages' (Odczyt wiadomości).
- 2 Operując klawiszem nawigacji poszukać żądanej wiadomości.
 - 'New' (Nowa) to wiadomość jeszcze nie przeczytana.
 - 'Old' (Stara) to wiadomość już przeczytana.
 - 'Sent' (Wysłana) to wiadomość już wysłana.
 - 'To Send' (Do wysł.) to wiadomość przygotowana, ale jeszcze nie wysłana.
- 3 Po znalezieniu, potwierdzić klawiszem **YES**.
- 4 Odczytać wiadomość jak opisano w 'Odczytywanie wiadomości'.

Uwaga! Jeśli przed wiadomością widnieje *, to oznacza, że ta wiadomość jest zapisana na karcie SIM.

Łączenie się z numerem podanym w wiadomości

Aby połączyć się z numerem podanym w wiadomości:

- Nacisnąć **YES**.

Po zrealizowaniu połączenia, wiadomość zostaje uznana za przeczytaną i pozostaje w pamięci wiadomości (w Telefonie).

Najczęściej wysyłane wiadomości

Zdarza się, że użytkownik często musi wysłać wiadomości tej samej treści. Wiadomość powtarzającą się można zapisać na karcie SIM do późniejszego, wielokrotnego użycia.

Zapisywanie szablonowych wiadomości

Aby mieć pewność, że raz przygotowane wiadomości powtarzające się nie zostaną zastąpione nowymi, nadchodzącymi po zapelnieniu pamięci wiadomości, takie często powtarzające się wiadomości należy zapisać do pamięci karty SIM. W tym celu:

- 1 W menu 'Mail' (Poczta) znaleźć i potwierdzić 'Read messages' (Odczyt wiadomości). Będą pojawiały się wiadomości znajdujące się w pamięci wiadomości (w Telefonie).
- 2 Znaleźć wiadomość, która ma być przeniesiona i zapisana do pamięci karty SIM i potwierdzić klawiszem **YES**.
- 3 Ponownie nacisnąć klawisz **YES**. Pojawi się pytanie 'Erase?' (Usunąć!).
- 4 Odpowiedzieć klawiszem **NO**. Pojawi się pytanie 'Store?' (Zapis!).
- 5 Odpowiedzieć klawiszem **YES**. Wiadomość zostanie przeniesiona z pamięci wiadomości w Telefonie do pamięci karty SIM.

Wysyłanie wiadomości zapisanych

- 1 W menu 'Mail' (Poczta) znaleźć i potwierdzić 'Send message' (Wysyłanie wiadomości). 'Pojawi się' (Nowa).
- 2 Operując klawiszem nawigacji znaleźć wiadomość do wysłania i potwierdzić klawiszem **YES**. Tekst można jeszcze poddać edycji.
- 3 Gdy wiadomość jest gotowa, nacisnąć klawisz **YES**. Pojawi się pytanie 'Request reply?' (Czy żądasz odpowiedzi?).
- 4 Jeśli użytkownik oczekuje odpowiedzi od adresata wiadomości, nacisnąć klawisz **YES**. Jeśli nie, nacisnąć klawisz **NO**.

**WYSYŁANIE
WIADOMOŚCI**
Podaj nr: ▶

- 5 Wpisać, lub przywołać ze spisu telefonów telefoniczny numer adresata. Aby wejść do menu 'Phone book' (Spis telef), wystarczy nacisnąć klawisz nawigacji **W LEWO**.
- 6 Aby wiadomość wysłać od razu, nacisnąć klawisz **YES**.

Not for Commercial Use
Ericsson Mobile Communications AB

Po włączeniu Telefon automatycznie próbuje odszukać sieć, z której korzystał ostatnio. Jeśli użytkownik znajduje się poza zasięgiem tej sieci, to może skorzystać z innej sieci pod warunkiem, że zezwala na to specjalna umowa zawarta z jej operatorem przez operatora sieci macierzystej. Ta usługa nazywa się *roaming*.

Menu 'Sieci' zawiera różne funkcje, za pomocą których użytkownik może określać sposób, w jaki Telefon będzie poszukiwał sieci. Ponadto, użytkownik może sam wybierać sieć spośród sieci, w zasięgu których się znajduje.

Sposoby poszukiwania sieci

Poszukiwanie automatyczne

Poszukiwanie automatyczne oznacza, że Telefon po włączeniu automatycznie odszukuje ostatnio wykorzystywaną sieć. Jeśli nie uda mu się połączyć z siecią, to automatycznie zaczyna poszukiwać innej dostępnej dlań sieci spośród tych, w zasięgu których się znajduje.

Automatyczny tryb poszukiwania jest standardowym ustawieniem zakupionego Telefonu. Niemniej, gdyby później zaszła taka potrzeba, użytkownik może aktywować ten tryb w następujący sposób:

- 1 Znaleźć menu 'Networks' (Sieci) operując klawiszem nawigacji i potwierdzić klawiszem **YES**.
- 2 Znaleźć opcję 'Searchmode' (Tryb szuk.).
 - Jeśli w dolnym wierszu wyświetlacz pokazuje 'Tryb auto', to znaczy, że Telefon już znajduje się w trybie poszukiwania automatycznego.
 - Jeśli na wyświetlaczu nie pojawia się komunikat Auto (Tryb auto) należy wcisnąć klawisz **YES**.
- 3 Znaleźć 'Tryb auto' i potwierdzić klawiszem **YES**. Telefon zostanie ustawiony na poszukiwanie automatyczne.
- 4 Aby powrócić do stanu gotowości, nacisnąć **CLR**.

Uwaga! Kolejność, z jaką Telefon będzie poszukiwał sieci, określa lista sieci preferowanych, znajdująca się na karcie SIM. Użytkownik może zmieniać tę listę w dowolnym czasie.

Poszukiwanie ręczne

Poszukiwanie ręczne oznacza, że Telefon po włączeniu automatycznie próbuje odszukać sieć, z której korzystał ostatnio. Jeśli jest to niemożliwe, na wyświetlaczu pojawia się pytanie: 'Select network?' (Chcesz wyb. sieć?)

Aby aktywować poszukiwanie ręczne, należy:

- 1 W menu 'Networks' (Sieci), znaleźć 'Searchmode' (Tryb szuk.) i potwierdzić klawiszem **YES**.
- 2 Znaleźć 'Manual' (Ręcznie) i potwierdzić klawiszem **YES**.
- 3 Aby powrócić do stanu gotowości, nacisnąć **CLR**.

Ręczne wybieranie sieci opisano poniżej.

Ręczne wybieranie sieci

SIECI

← Sieć-wybór →

- 1 W menu 'Networks' (Sieci), znaleźć 'Select net' (Sieć-wybór) i potwierdzić. Na krótko ukaże się komunikat 'Please wait' (Czekaj).

Jeśli Telefon znajduje się w zasięgu więcej niż jednej sieci, to użytkownik, operując klawiszem nawigacji, będzie mógł przejrzeć ich nazwy.

- 2 Mając na wyświetlaczu nazwę sieci, z której użytkownik chce korzystać, należy wcisnąć klawisz **YES**, aby potwierdzić wybór.

SIECI
← Tryb szuk.
(Tryb auto) →

Uwaga! Wraz z nazwą sieci, na wyświetlaczu pojawiają się także następujące wiadomości:

- Gdy Telefon znajduje się w zasięgu sieci macierzystej i użytkownik korzystał z niej gdy przystępował do ręcznego wybierania sieci, to nazwa sieci macierzystej zostaje wyświetlona z adnotacją 'Current' (Bieżąca).
- Gdy użytkownik korzysta z innej sieci choć sieć macierzysta jest dostępna, to nazwa sieci macierzystej zostaje wyświetlona z adnotacją 'Home' (Własna).
- Przy korzystaniu z menu 'Networks' (Sieci), zamiast nazwy kraju i sieci wyświetlany jest skrót. Aby zobaczyć pełną nazwę, należy nacisnąć *.
- Gdy Telefon znajduje się poza zasięgiem sieci macierzystej, to nazwy innych sieci są wyświetlane z adnotacją 'Current' (Bieżąca), 'Preferred' (Preferowana), 'Available' (Dostępna) lub 'Forbidden' (Zabroniona).
 - 'Current' (Bieżąca) oznacza, że dana sieć jest siecią, z którą Telefon jest aktualnie w kontakcie.
 - 'Preferred' (Preferowana) oznacza, że dana sieć jest siecią znajdującą się na liście sieci preferowanych, umieszczonej na karcie SIM.
 - 'Forbidden' (Zabroniona) oznacza, że dana sieć jest siecią znajdującą się na liście sieci zabronionych, umieszczonej na karcie SIM. Użytkownik nie może skorzystać z usług tej sieci chyba, że jest to telefon alarmowy (wzywanie pomocy).
 - 'Available' (Dostępna) oznacza, że Telefon znajduje się w zasięgu danej sieci i, że może skorzystać z jej usług. Sieć ta nie znajduje się na liście sieci zabronionych ani na liście sieci preferowanych.
- Gdy Telefon znajduje się poza zasięgiem jakichkolwiek sieci, to na wyświetlaczu pojawia się komunikat 'No network' (Brak sieci).

Aby uruchomić automatyczne poszukiwanie sieci

Automatyczne poszukiwanie sieci można uruchamiać w dowolnym czasie.

- W menu 'Networks' (Sieci), znaleźć i potwierdzić 'New search' (Nowe szuk.).



Telefon automatycznie przystąpi do poszukiwania połączenia z siecią, kierując się listą sieci preferowanych przechowywaną na karcie SIM.

Sieci zabronione

Nazwy sieci zabronionych znajdują się na liście przechowywanej na karcie SIM. Gdy Telefon znajdzie się w zasięgu takiej sieci i będzie prowadził automatyczne poszukiwanie kontaktu, to taką sieć będzie pomijał.

Gdy w przyszłości operator sieci macierzystej zawrze odpowiednie porozumienie z operatorem sieci dotąd zabronionej, to użytkownik Telefonu będzie mógł z takiej sieci korzystać pomimo wyświetlanej adnotacji, że dana sieć jest 'Forbidden' (Zabroniona).

Lista sieci preferowanych

Użytkownik może sporządzić listę definiującą kolejność, z jaką Telefon ma wybierać sieć przy poszukiwaniu automatycznym, gdy znajdzie się poza zasięgiem sieci macierzystej.

Liczba sieci, które można umieścić na takiej liście, zależy od posiadanej karty SIM.

Funkcja 'Edit list' (Edyt. listy) pozwala listę przeglądać, zmieniać kolejność sieci na niej umieszczonych oraz usuwać sieci z listy i dodawać do niej nowe sieci.

Aby przejrzeć listę sieci

- 1 W menu 'Networks' (Sieci), znaleźć i potwierdzić 'Edit list' (Edyt. listy).
 - Na krótko pojawi się komunikat 'Please wait' (Czekaj).
 - Pojawi się nazwa pierwszej sieci. Jeśli Telefon znajduje się w jej zasięgu, to obok nazwy pojawi się *.
- 2 Listę można przeglądać operując klawiszem nawigacji.

Uwaga! Aby zobaczyć pełną nazwę sieci, należy nacisnąć *.



EDYT. LISTY
A AI
I

Aby do listy dodać nową sieć

- 1 W menu 'Networks' (Sieci) znaleźć i potwierdzić 'Edit list' (Edyt. listy).
- 2 Znaleźć pierwszą wolną pozycję listy i potwierdzić klawiszem **YES**. Pojawi się pytanie 'Add net?' (Dod. sieć?).
Jeśli dana pozycja jest zajęta należy nacisnąć klawisz **YES** (potwierdzenie, że użytkownik ją akceptuje) i operować klawiszem nawigacji, aż ponownie pojawi się 'Add net?' (Dod. sieć?).
- 3 Potwierdzić klawiszem **YES** i klawiszem nawigacji znaleźć nazwę żądanej sieci.
Gdyby żądana nazwa nie pojawiła się, to na pojawiające się wtedy pytanie 'Other?' (Inne?) należy odpowiedzieć klawiszem **YES**. Następnie wpisać trzy-cyfrowy numer kraju i dwucyfrowy numer sieci.
- 4 Potwierdzić klawiszem **YES**, aby sieć znalazła się na liście.

Aby usunąć sieć z listy

- 1 W menu 'Networks' (Sieci) znaleźć i wybrać 'Edit list' (Edyt. listy).
- 2 Klawiszem nawigacji znaleźć sieć, która ma być usunięta z listy i potwierdzić klawiszem **YES**.
- 3 Znaleźć funkcję 'Erase' (Usunąć).
- 4 Potwierdzić klawiszem **YES**, aby sieć usunąć z listy.

EDYT. LISTY
A AI
Usunąć?

Aby zmienić kolejność sieci na liście

- 1 W menu 'Networks' (Sieci), znaleźć i wybrać 'Edit list' (Edyt. listy).
- 2 Klawiszem nawigacji znaleźć sieć, która ma być przesunięta na inne miejsce listy i potwierdzić klawiszem **YES**.
- 3 Znaleźć funkcję 'Move' (Przenieść). Potwierdzić klawiszem **YES** i wpisać nową pozycję listy.

EDYT. LISTY
A AI
Przenieść?

Blokada karty

Kartę SIM chroni blokada. Do odblokowania potrzebny jest kod PIN. Ten kod użytkownik otrzymuje przy zakupie karty.

Po każdym włączeniu Telefonu, użytkownik musi podać swój kod PIN i potwierdzić go klawiszem **YES**, chyba że ta funkcja została uprzednio deaktywowana (patrz niżej).

Trzykrotne kolejne niepoprawne wpisanie kodu PIN powoduje zablokowanie karty i pojawienie się na wyświetlaczu komunikatu 'Card blocked Unblock?' (Chcesz odblokować kartę SIM?). Co wtedy robić podano poniżej w paragrafie 'Gdy nastąpiło zablokowanie karty'.

Uwaga! Jeśli kod PIN użytkownika rozpoczyna się cyframi międzynarodowego numeru telefonu alarmowego, 112, to ten numer będzie pojawiał się na wyświetlaczu podczas wpisywania kodu PIN (normalnie wpisane cyfry pokazują się w postaci *).

Aby zmienić kod PIN

- 1 W menu 'Access' (Dostęp) znaleźć i potwierdzić 'Change PIN code' (Zmień kod PIN).
- 2 Wpisać stary (dotychczasowy) kod PIN i potwierdzić klawiszem **YES**.
- 3 Wpisać nowy kod PIN i potwierdzić klawiszem **YES**.
- 4 Na wyświetlaną prośbę 'Repeat new PIN' (Powtórz nowy kod PIN), po raz drugi wpisać nowy kod PIN i potwierdzić klawiszem **YES**.

Komunikat 'New PIN' (Nowy PIN OK) poinformuje, że kod PIN użytkownika został zmieniony.

Uwaga! Jeśli na wyświetlaczu pojawia się komunikat 'Matching error' (Błąd niezgodności), oznacza to, że nowy PIN został wpisany niepoprawnie. Natomiast komunikat 'Wrong PIN' (Błędny kod

PIN) i pojawiająca się po nim prośba 'Enter Old PIN' (Podaj stary kod PIN) oznacza, że niepoprawnie został wpisany stary kod PIN.

Aby zmienić kod PIN2

Zależnie od używanej sieci, korzystanie z niektórych usług może wymagać wpisania drugiego kodu identyfikującego użytkownika, mianowicie kodu PIN2.

- W menu 'Access' (Dostęp) znaleźć i potwierdzić 'Change PIN2 code' (Zmiana kodu PIN2).

Procedurę zmiany kodu PIN2 należy wykonać podobnie jak wyżej opisaną zmianę kodu PIN.

Aby uaktywnić blokadę karty SIM

- 1 W menu 'Access' (Dostęp) znaleźć 'Lock card' (Zablokuj kartę).
- 2 Potwierdzić klawiszem **YES**.
- 3 Wpisać swój kod PIN i potwierdzić klawiszem **YES**.

Komunikat 'Locked' (Zablokowany) poinformuje, że blokada została aktywowana.

Aby anulować blokadę karty SIM

- 1 W menu 'Access' (Dostęp) znaleźć 'Unlock card' (Odblokuj kartę).
- 2 Potwierdzić klawiszem **YES**.
- 3 Wpisać kod PIN i potwierdzić klawiszem **YES**.

Komunikat 'Unlocked' (Odblokow.) potwierdzi, że blokada karty została anulowana.

Uwaga! Niektóre karty SIM nie dają możliwości anulowania blokady karty.

Gdy nastąpiło zablokowanie karty

Jeśli nastąpi zablokowanie karty na skutek trzykrotnego kolejnego niepoprawnego wpisania kodu PIN (lub kodu PIN2) należy:

- 1 Nacisnąć **YES**.
- 2 Wpisać swój kod PUK (względnie PUK2), podawany w informacjach otrzymanych u operatora sieci.
- 3 Wpisać swój nowy kod PIN (względnie PIN2) o długości czterech do ośmiu cyfr.
- 4 Potwierdzić klawiszem **YES**.
- 5 Ponownie wpisać nowy PIN (względnie nowy PIN2) i potwierdzić.
- 6 Nacisnąć **YES**.

Ostrzeżenie! Dziesięciokrotne kolejne niepoprawne wpisanie kodu PUK powoduje trwałe zablokowanie karty SIM. W takim przypadku należy porozumieć się z sym operatorem sieci.

Blokada Telefonu

Blokada Telefonu chroni Telefon przed użyciem przez osobę nieupoważnioną np. na wypadek kradzieży. Przy zakupie Telefonu, ta blokada jest nieczynna. Jednak użytkownik powinien ją możliwie szybko aktywować. Ponadto użytkownik może zmienić fabrycznie zaprogramowany kod bezpieczeństwa 0000 na dowolny osobisty kod o długości od trzech do ośmiu cyfr.

Są dwa poziomy blokady Telefonu:

- 'Full Lock' (Blok całk.)
- 'Autolock' (Blok auto)

Gdy aktywna jest blokada całkowita, to po każdym włączeniu Telefon na krótko wyświetla komunikat 'Phone locked' (Telefon zablokowany). Po tym komunikacie pojawia się prośba 'Enter lock code' (Podaj kod blokow.). Aby móc skorzystać z Telefonu, należy wtedy wpisać swój kod blokady Telefonu i potwierdzić go klawiszem **YES**.

Gdy aktywna jest blokada automatyczna, to komunikaty 'Phone locked' (Telefon zablokowany) i 'Enter lock code' (Podaj kod blokow.) pojawiają się jedynie w razie włożenia do Telefonu innej

karty SIM. Wtedy z Telefonu będzie można korzystać z nową kartą SIM dopiero po poprawnym wpisaniu kodu bezpieczeństwa. Telefon zacznie znów prosić o wpisywanie kodu bezpieczeństwa dopiero po włożeniu innej karty SIM.

Aby zmienić kod bezpieczeństwa

- W menu 'Access' (Dostęp), znaleźć i potwierdzić 'Phone lock Change code' (Blok telef Zmiana kodu) i wykonać czynności podane w 'Aby zmienić kod PIN'.

Aby aktywować i anulować blokadę Telefonu

- 1 W menu 'Access' (Dostęp) znaleźć i potwierdzić 'Phone lock' (Blok telef).
- Wyświetlacz pokaże w nawiasach aktualne ustawienie blokady: 'Full lock' (Blok całk.), 'Autolock' (Blok auto) lub 'Unlocked' (Odblokow.).
- 2 Poszukaćżądanego ustawienia.
- 3 Wpisać kod bezpieczeństwa i potwierdzić klawiszem **YES**.
Pojawi się 'Phone Lock' (Blok telef) wraz z nowym ustawieniem.

Zakazywanie połączeń

Usługa zakazywania połączeń, 'Call Barring', pozwala ograniczać korzystanie z Telefonu przez uniemożliwianie wykonywania różnych rodzajów połączeń wychodzących i przychodzących.

Uwaga! Nie wszystkie sieci umożliwiają korzystanie z tej usługi i może ona wymagać osobnego abonamentu.

Użytkownik może zablokować:

- 'all outgoing calls' (Wszyst. poł. wychodzące),
- 'all outgoing int. calls' (Połącz wych. międzynarod.),
- 'int. out. exc. to home' (Międzynarodowe połączenia wychodzące z wyjątkiem kierowanych do macierzystego kraju),
- 'all incoming calls' (Wszyst. poł. przychodząc.),
- 'all incoming calls when roam' (Przychodz. inne sieci).

Aby uniemożliwić zmianę zakazów przez osobę nieupoważnioną, aktywowanie i anulowanie zakazów wymaga użycia hasła dostarczonego z abonamentem.

Aby zmieniać zakazy

- 1 W menu 'Access' (Dostęp) znaleźć i potwierdzić 'Barring' (Zakazy).

Pierwszą opcją jest 'All outgoing calls' (Wszyst. poł. wychodzące). Pozostałych opcji trzeba szukać operując klawiszem nawigacji.

- 2 Operując klawiszem nawigacji znaleźć żądaną opcję i potwierdzić ją klawiszem **YES**.
- 3 Teraz użytkownik będzie mógł poszukać żądanej funkcji:
 - 'Activate', (Aktywacja), włączającą dany zakaz,
 - 'Get status' (Status), informującą, czy dany zakaz jest aktywny czy nie,
 - 'Cancel' (Anulowanie) wyłączającą dany zakaz.

Wyświetloną funkcję potwierdzić klawiszem **YES**.

- 4 Wpisać hasło dla zakazów i potwierdzić klawiszem **YES**.

Sieć może zareagować z pewnym opóźnieniem. W tym czasie będzie wyświetlany komunikat 'Please wait' (Czekaj). Następnie pojawi się komunikat informujący, czy dany zakaz jest aktywny, czy nie.

Uwaga! Gdy aktywne jest przekierowywanie połączeń przychodzących (patrz 'Przekierowywanie połączeń przychodzących'), użytkownik nie może aktywować pewnych opcji zakazów. Podobnie, gdy aktywne są zakazy, nie można aktywować pewnych opcji przekierowywania.

Aby anulować wszystkie zakazy:

- 1 W menu 'Access' (Dostęp), znaleźć i potwierdzić 'Barring' 'Zakazy'.
- 2 Klawiszem nawigacji znaleźć 'Cancel all' (Anuluj wsz) i potwierdzić klawiszem **YES**.

Pojawi się komunikat 'Please wait' (Czekaj) i następnie komunikat informujący o anulowaniu wszystkich zakazów.

Aby zmienić hasło do zakazów

Hasło do usługi zakazów użytkownik otrzymuje z abonamentem, jednak może je zmienić dowolnym czasie:

- 1 W menu 'Access' (Dostęp) znaleźć i potwierdzić 'Barring' (Zakazy).
- 2 Znaleźć i potwierdzić opcję 'Change password' (Zmiana hasła).
- 3 Wpisać stare (dotychczasowe) hasło i potwierdzić klawiszem **YES**.
- 4 Wpisać nowe hasło i potwierdzić je klawiszem **YES**.
- 5 Drugi raz wpisać nowe hasło i potwierdzić je klawiszem **YES**.

Pojawi się komunikat 'Please wait' (Czekaj) i następnie komunikat informujący, że hasło zostało zmienione.

Blokada klawiatury

Gdy użytkownik nosi Telefon w kieszeni lub w teczce, to może się zdarzyć że dojdzie do niezamierzonego naciśnięcia klawiszy. Zapobiega temu funkcja blokady klawiatury. Klawiaturę można blokować ręcznie lub blokada może włączać się automatycznie.

O tym, że klawiatura jest zablokowana, informuje wyświetlany symbol kluczyka (☞).

Uwaga! Z międzynarodowym numerem ratunkowym, 112, można łączyć się nawet gdy klawiatura jest zablokowana. Gdy odzywa się sygnał dzwonienia, to można go wyłączyć przez naciśnięcie dowolnego klawisza.

Raz zablokowana, klawiatura pozostaje w tym stanie aż użytkownik:

- zgłosi się do przychodzącego połączenia,
- wymieni baterię,
- odblokuje klawiaturę.

Aby ręcznie zablokować klawiaturę

- 1 Klawiszem nawigacji znaleźć menu 'Keylock' (Blok. klaw).
- 2 Na wyświetlane pytanie 'On?' (Włączyć?) odpowiedzieć klawiszem **YES**.

Aby odblokować klawiaturę

- Nacisnąć klawisz nawigacji **W LEWO** i następnie klawisz **YES**.

Automatyczna blokada klawiatury

Blokada automatyczna oznacza, że jeśli w ciągu 25 sekund od zakończenia połączenia nie zostanie naciśnięty żaden klawisz, to nastąpi automatyczne zablokowanie klawiatury.

Aby uaktywnić blokadę automatyczną:

- ❶ W menu 'Settings' (Ustawienia) znaleźć i potwierdzić 'Keylock' (Blok. klaw).
- ❷ Klawiszem nawigacji znaleźć 'Auto' (Tryb auto).
- ❸ Potwierdzić klawiszem **YES**.

Uwaga! Gdy Telefon jest podłączony do samochodowego zestawu zapewniającego swobodę rąk, blokada klawiatury nie działa.

Dozwolone numery telefonów

Funkcja 'Fixed Dial' (Stałe nry) pozwala ograniczyć połączenia wychodzące. Na karcie SIM dokonuje się zapisu numerów lub grup numerów, z którymi możliwe będzie połączenie.

- Użytkownik może telefonować tylko pod numery przechowywane na karcie SIM. Próba łączenia się z innymi numerami powoduje pojawienie się wyświetlenia 'Number not permitted' (Niedozwolony numer telefonu).
- Dozwolone numery można zapisywać również częściowo, np. tylko kod obszaru lub kod obszaru i pierwsze cyfry wspólne dla dozwolonej grupy numerów. Zapisanie 0123456 dopuszcza telefonowanie pod numery od 012345600 do 012345699.
- Można zapisywać numery rozpoczynające się od międzynarodowego prefiksu '+' i kodu kraju, co pozwoli telefonować z zagranicy.
- Można zapisywać numery ze znakami zapytania. Na przykład, zapisanie 01234567?0 pozwoli łączyć się z numerami kończącymi się zerem od 0123456700 do 0123456790. Znak zapytania wpisuje się przez naciśnięcie i przytrzymanie klawisza #.

- Funkcja stałych numerów nie zabrania telefonowania pod międzynarodowy numer ratunkowy w nagłych przypadkach (112) oraz do centrum usług operatora macierzystej sieci. Nie można jednak korzystać z takich usług, jak przekierowywanie połączeń i zakazy.
- Maksymalna liczba zapisów, które można umieścić na karcie SIM, zależy od posiadanej karty.

Aby aktywować funkcję stałych numerów

- ❶ W menu 'Access' (Dostęp), znaleźć 'Fixed dial' (Stałe nry).
- ❷ Wpisać kod PIN2 i potwierdzić klawiszem **YES**.
- ❸ Klawiszem nawigacji znaleźć 'On' (Wyłączone) i potwierdzić klawiszem **YES**.

Aby anulować funkcję stałych numerów

- ❶ W menu 'Access' (Dostęp) znaleźć 'Fixed dial' (Stałe nry).
- ❷ Wpisać kod PIN2 i potwierdzić klawiszem **YES**.
- ❸ Znaleźć 'Off' (Włączone) i potwierdzić klawiszem **YES**.

Aby zapisać stałe numery

- ❶ W menu 'Phone book' (Spis telef) znaleźć i wybrać 'Fixed numbers' (stałe numery).
- ❷ Klawiszem nawigacji znaleźć 'Store' (Zapis) i potwierdzić klawiszem **YES**.
- ❸ Wpisać kod PIN2 i potwierdzić klawiszem **YES**.
- ❹ Wpisać nazwę/nazwisko (nie jest to konieczne) i numer w taki sam sposób, jak przy normalnym zapisywaniu numerów.

Aby zmieniać stałe numery (Edycja)

- ❶ W menu 'Phone book' menu (Spis telef), znaleźć 'Fixed numbers' (Stałe numery).
- ❷ Klawiszem nawigacji znaleźć 'Edit' (Edycja) i potwierdzić klawiszem **YES**.

Po wpisaniu kodu PIN2 można zmienić numer pozycji, nazwę/nazwisko i numer w podobny sposób jak przy edycji normalnych numerów.

Przekierowywanie połączeń przychodzących

Chcąc, by połączenia przychodzące w czasie, gdy użytkownik nie chce lub nie może ich przyjmować, były przekierowywane (przekazywane) na inny numer telefoniczny, należy skorzystać z usługi przekierowywania połączeń.

Ta usługa umożliwia przekierowywanie połączeń przychodzących:

- gdy użytkownik wykonuje inne połączenie (jest zajęty),
- gdy użytkownik nie zgłosi się do połączenia w czasie określonym przez operatora sieci,
- gdy Telefon jest wyłączony lub znajduje się poza zasięgiem sieci,
- gdy aktywne jest przekierowywanie wszystkich połączeń przychodzących.

Można korzystać z każdego z osobna lub z dowolnej kombinacji tych przekierowań.

Opcja przekierowywania 'All calls' (Wszystkie) oznacza, że wszystkie połączenia przychodzące będą przekierowywane na podany numer telefoniczny. Informuje o tym wyświetlenie strzałki (↔).

Uwaga! Gdy użytkownik aktywuje przekierowywanie wszystkich połączeń, wszystkie inne aktywne rodzaje przekierowywania zostają automatycznie wyłączone, jednak zostaną znowu aktywowane gdy użytkownik wyłączy przekierowywanie wszystkich połączeń.

Aktywowanie przekierowania

- 1 W menu 'Divert' (Przek poł), klawiszem nawigacji poszukać żądanej opcji. Możliwymi opcjami są: 'All calls' (Wszystkie), 'On busy' (Gdy zajęty), 'No reply' (Brak odb.) i 'Unreachable' (Nieosiąg.) (zależy to od operatora macierzystej sieci).
- 2 Po znalezieniu żądanej opcji, potwierdzić ją klawiszem **YES**.
- 3 Aby wybrać opcję "Activate" (Aktywacja) nacisnąć **YES**.

- 4 Wpisać numer, na jaki połączenia mają być przekierowywane, wraz z kodem obszaru, i potwierdzić klawiszem **YES**.

Uwaga! Jeśli użytkownik już kiedyś korzystał z danej opcji przekierowywania, to Telefon będzie sugerował użycie poprzedniego numeru. Jeśli użytkownik nie chce z niego skorzystać, nacisnąć **CLR** i wpisać nowy.

Sieć może zareagować z pewnym opóźnieniem. W tym czasie będzie wyświetlany komunikat 'Please wait' (Czekaj). Następnie, zależnie od wybranej opcji przekierowania, pojawi się komunikat 'On busy' (Gdy zajęty), 'All calls' (Wszystkie) lub 'No reply' – 'Divert ON' (Nie odb. – Przek.aktyw.). Wyświetlony zostaje także numer, na który zostało dokonane przekierowanie.

Po każdym włączeniu, Telefon będzie informował o czynnych przekierowaniach.

Przekierowywanie przy aktywnym menu transmisji danych

Gdy system menu Telefonu został poszerzony o podzestaw menu do transmisji danych 'Data menus' (Menu-dane), to użytkownik może przekierowywać połączenia przychodzące na numer Telefonu dla rozmów, numer dla połączeń faksowych i numer dla połączeń przesyłania danych niezależnie albo wspólnie dla wszystkich tych połączeń. Samo ustawianie przekierowań należy wykonywać według procedury podanej powyżej.

Przekierowania z numeru dla połączeń faksowych i numeru do przesyłania danych mogą być tylko dwójakiego rodzaju:

- 'all calls' (Wszystkie),
- 'unanswered' (Nieodebrane).

Sprawdzanie statusu przekierowań

Aby sprawdzić status wybranego rodzaju przekierowywania

- 1 W menu 'Divert' (Przek poń) klawiszem nawigacji znaleźć żądany rodzaj przekierowywania i potwierdzić klawiszem **YES**.
- 2 Znaleźć opcję 'Get status' (Status).
- 3 Aby odczytać status, potwierdzić klawiszem **YES**.

Pojawi się komunikat 'Please wait' (Czekaj), a po nim numer i 'Divert on' (Przek.aktyw.) gdy przekierowania są aktywne, lub 'Divert Off' (Przek.wył) gdy są wyłączone.

Aby sprawdzić status wszystkich rodzajów przekierowywania

- W menu 'Divert' (Przek poń), znaleźć i potwierdzić 'Check all' (Spraw wsz.).

Pojawi się komunikat 'Please wait' (Czekaj) i informacja o wszystkich przekierowaniach, podająca czy są aktywne, czy nie.

Anulowanie przekierowań

Aby anulować wybrany rodzaj przekierowywania

- 1 W menu 'Divert' (Przek poń) klawiszem nawigacji znaleźć żądany rodzaj przekierowania i potwierdzić klawiszem **YES**.
- 2 Znaleźć 'Cancel' (Anulowanie).
- 3 Aby przekierowanie anulować, nacisnąć **YES**.

Pojawi się komunikat 'Please wait' (Czekaj) i informacja, że dane przekierowanie zostało anulowane.

Aby anulować wszystkie rodzaje przekierowań

- W menu 'Divert' (Przek poń) znaleźć i wybrać 'Cancel all' (Anuluj wsz.).

Pojawi się komunikat 'Please wait' (Czekaj) i informacja, że wszystkie rodzaje przekierowań zostały anulowane.

Obsługa więcej niż jednego połączenia

Telefon S 868 umożliwia równoczesną obsługę więcej niż jednego połączenia. Oznacza to, że użytkownik może "podtrzymać" (on hold) trwające połączenie i w tym czasie połączyć się z kimś innym lub przyjąć drugie połączenie i następnie przełączać się pomiędzy tymi dwoma połączeniami. Patrz także 'Połączenia konferencyjne' na końcu tego rozdziału.

Usługa oczekiwania połączeń przychodzących

Aby aktywować usługę oczekiwania połączeń

Aby móc przyjąć drugie połączenie, użytkownik musi aktywować usługę 'oczekiwania połączeń'.

- 1 W menu 'Access' (Dostęp) znaleźć i wybrać 'Call Waiting' (Poł. czeka).
- 2 Klawiszem nawigacji znaleźć 'Activate' (Aktywacja).
- 3 Aby usługę aktywować, nacisnąć **YES**.

Sieć może zareagować z pewnym opóźnieniem. W tym czasie będzie wyświetlany komunikat 'Please wait' (Czekaj). Następnie pojawi się komunikat 'Call Waiting ON' (Włączona opcja 'Ktoś czeka').

Aby anulować usługę oczekiwania połączeń

- 1 W menu 'Access' (Dostęp) znaleźć i potwierdzić 'Call Waiting' (Poł. czeka).
- 2 Klawiszem nawigacji znaleźć 'Cancel' (Anulowanie).
- 3 Aby usługę anulować, nacisnąć **YES**.

Opcja 'Get status' (Status) umożliwi sprawdzenie, czy usługa oczekiwania połączeń jest włączona, czy nie.

Przyjęcie drugiego połączenia

Gdy usługa 'Call Waiting' (Poł. czeka) jest włączona, to nadejście drugiego połączenia w czasie gdy użytkownik jest zajęty w innym połączeniu, zostanie zasygnalizowane tonem w słuchawce i wyświetleniem komunikatu 'Call wait' (Ktoś czeka).

Aby ukończyć bieżące połączenie i przyjąć połączenie oczekujące

- 1 Nacisnąć klawisz **NO** aby rozłączyć bieżące połączenie. Pojawi się pytanie 'Answer?' (Odebrać?).
- 2 Aby zgłosić się, nacisnąć klawisz **YES**.

Aby podtrzymać bieżące połączenie i przyjąć połączenie oczekujące

- Aby podtrzymać bieżące połączenie i zgłosić się oczekującego, nacisnąć klawisz **YES**. Pojawi się komunikat 'I on hold' (I Podtrzym).

Aby odmówić przyjęcia oczekującego połączenia

- Aby odmówić przyjęcia połączenia oczekującego i kontynuować bieżące połączenie, nacisnąć klawisz 0 i następnie klawisz **YES**.

Oczekujące połączenie zostanie rozłączone. Telefonujący otrzyma ton zajętości (jeśli jego sieć to umożliwia).

Uwaga! Jeśli aktywne jest przekierowanie połączeń przychodzących gdy użytkownik jest zajęty, to oczekujące połączenie zostanie przekierowane na podany numer.

Aby przełączać się pomiędzy dwoma połączeniami

- Aby przełączać się pomiędzy bieżącym połączeniem a połączeniem podtrzymywanym, należy nacisnąć klawisz **YES**.

Aby rozłączyć bieżące połączenie

- ❶ Aby rozłączyć bieżące połączenie, należy nacisnąć klawisz **NO**. Pojawi się pytanie 'Retrieve held call?' (Podtrzymać połączeń?) i piknięcie.
- ❷ Nacisnąć klawisz **NO**, aby rozłączyć podtrzymywane połączenie, lub klawisz **YES**, aby doń powrócić.

Uwaga! Jeśli użytkownik w ciągu 3 sekund nie nacisnie **YES** ani **NO**, to pytanie zniknie z wyświetlacza i podtrzymywane połączenie zostanie rozłączone automatycznie.

Rada: Przez naciśnięcie klawisza **I** i następnie klawisza **YES**, użytkownik może automatycznie rozłączyć bieżące połączenie i powrócić do podtrzymywanego.

Przyjęcie trzeciego połączenia

Jeśli czynna jest funkcja oczekiwania połączeń, to w czasie gdy użytkownik jest zajęty w jednym połączeniu i ma podtrzymywane drugie połączenie, do Telefonu może nadejść trzecie połączenie. W słuchawce pojawi się piknięcie, a w wyświetlaczu komunikat 'Call Wait' (Ktoś czeka).

Aby przyjąć trzecie połączenie

Podtrzymywane może być tylko jedno połączenie. Jeśli użytkownik chce trzecie połączenie przyjąć, to musi najpierw rozłączyć jedno z dotychczasowych.

Aby rozłączyć bieżące połączenie i przyjąć połączenie oczekujące:

- Nacisnąć klawisz **I** i następnie klawisz **YES**. Aktywnym stanie się połączenie oczekujące, a połączenie dotąd podtrzymywane będzie podtrzymywane nadal.

Aby odmówić przyjęcia trzeciego połączenia

- Nacisnąć klawisz **0** i następnie klawisz **YES**.

Trzecie połączenie zostanie odrzucone, a telefonujący otrzyma ton zajętości (jeśli jego sieć to umożliwia).

Uwaga! Jeśli aktywne jest przekierowanie połączeń przychodzących gdy użytkownik jest zajęty, to oczekujące połączenie zostanie przekierowane na podany numer.

Inicjowanie drugiego połączenia

- ❶ Podczas trwania pierwszego połączenia usunąć wszystko z wyświetlacza przez naciśnięcie klawisza **CLR**.
- ❷ Aby podtrzymać bieżące połączenie, nacisnąć klawisz **YES**. Pojawi się komunikat 'I on hold' (I Podtrzym).
- ❸ Wpisać numer, z którym użytkownik chce się połączyć, lub przywołać go ze spisu telefonów, po czym nacisnąć klawisz **YES**.

Przekazywanie połączeń

Gdy użytkownik znajduje się w jednym połączeniu i ma podtrzymane drugie, to tych dwóch abonentów może połączyć między sobą, a sam wyłączyć się. W tym celu:

- Nacisnąć klawisz **4** i następnie klawisz **YES**.

Nie wszystkie sieci to umożliwiają – należy zapytać operatora macierzystej sieci.

Połączenia konferencyjne

Usługa połączeń konferencyjnych umożliwia organizowanie konferencji nawet z pięcioma osobami. Połączenie z pierwszym rozmówcą lub grupą uczestników konferencji można 'podtrzymać' i do konferencji dodać nową osobę. Można również podtrzymać połączenie z wszystkimi uczestnikami konferencji i z jednym z nich porozumieć się poufnie. Ponadto, uczestnik konferencji może

nawet podtrzymać połączenia z uczestnikami konferencji i w tym czasie połączyć się z jakimś innym abonentem.

Nie wszystkie sieci świadczą usługę połączeń konferencyjnych – należy o to zapytać operatora macierzystej sieci.

Aby zainicjować konferencję

- 1 Połączyć się z pierwszą osobą, która ma wziąć udział w konferencji.
- 2 Podtrzymać to połączenie przez naciśnięcie klawisza **YES**.
- 3 Połączyć się z drugą osobą, która ma uczestniczyć w konferencji.
- 4 Nacisnąć klawisz 3 i następnie klawisz **YES**, aby te dwie osoby objąć konferencją.

Połączenia z grupą można podtrzymać i powtarzając czynności od 2 do 4 do konferencji włączyć jeszcze jedną osobę. W ten sposób, w konferencji z użytkownikiem może uczestniczyć nawet pięć osób.

Uwaga! Numer ostatniego abonenta zaproszonego do konferencji jest wyświetlany z adnotacją 1, przedostatniego z adnotacją 2 i tak dalej.

Aby z wybranym uczestnikiem porozumieć się poufnie

Jeśli organizator konferencji chce poufnie porozumieć się z jednym z uczestników, nie rozłączając połączeń z pozostałymi. W tym celu:

- 1 Nacisnąć klawisz 2.
- 2 Nacisnąć klawisz z numerem uczestnika, z którym organizator konferencji chce porozumieć się poufnie, na przykład klawisz 3.
- 3 Potwierdzić klawiszem **YES**.

Aby powrócić do konferencji:

- Nacisnąć klawisz 3 i następnie klawisz **YES**.

Aby rozłączyć się z jednym z uczestników konferencji

- 1 Nacisnąć klawisz 1.
- 2 Nacisnąć klawisz z numerem uczestnika, który ma zostać rozłączony, na przykład klawisz 3.
- 3 Potwierdzić klawiszem **YES**.

Aby podczas konferencji połączyć się z innym abonentem

Znajdując się w połączeniu konferencyjnym, użytkownik Telefonu może inicjować inne połączenia:

- 1 Podtrzymać połączenie konferencyjne przez naciśnięcie klawisza **YES**.
- 2 Wpisać żądany numer telefoniczny i nacisnąć **YES**.

Aby przełączyć się między nowym połączeniem a połączeniem konferencyjnym:

- Naciskać klawisz **YES**.

Aby nowe połączenie rozłączyć i powrócić do konferencji:

- Nacisnąć klawisz 1 i następnie klawisz **YES**.

Dalsze szczegóły – patrz rozdział 'Obsługa więcej niż jednego połączenia'.

Aby rozłączyć połączenie konferencyjne

- Nacisnąć klawisz **NO**.

Zestawy zapewniające swobodę rąk

Firma Ericsson oferuje zestawy pozwalające użytkownikowi na prowadzenie rozmowy bez użycia rąk w czasie jazdy samochodem (samochodowe i przenośne zestawy głośnomówiące).

Stosownie do swych potrzeb, użytkownik Telefonu S 868 może zmienić fabryczne, standardowe ustawienia Telefonu, dotyczące korzystania z takich zestawów.

Wybieranie trybu przyjmowania połączeń

Podmenu 'Answering mode' (Tryb odbioru) zawiera dwie funkcje: 'Any key' (Dowol klaw) i 'Auto' (Tryb auto), przeznaczone do współpracy z zestawem zapewniającym swobodę rąk.

- Funkcja 'Any key' (Dowol klaw):
Gdy Telefon pracuje w zestawie zapewniającym swobodę rąk, a funkcja ta jest włączona, to użytkownik może zgłaszać się do połączeń przychodzących przez naciśnięcie dowolnego klawisza, za wyjątkiem klawisza **NO**.
- Funkcja 'Auto' (Tryb auto):
Gdy Telefon pracuje w zestawie zapewniającym swobodę rąk, a włączona jest ta funkcja, to połączenia przychodzące są odbierane automatycznie po pierwszym sygnale dzwonienia.

Aby wybrać tryb odbierania połączeń:

- 1 W menu 'Settings' (Ustawienia) znaleźć i potwierdzić 'Answering mode' (Tryb odbioru).
- 2 Klawiszem nawigacji znaleźć funkcję 'Any key' (Dowol klaw) lub 'Auto' (Tryb auto).
- 3 Wyświetlaną funkcję potwierdzić klawiszem **YES**.
- 4 Jeszcze raz nacisnąć **YES**.

Inne ustawienia związane z zestawem

Oprócz powyżej opisanych ustawień, użytkownik może zmieniać następujące ustawienia kiedy telefon pracuje w zestawie zapewniającym swobodę rąk:

- 'Ring level' (Głośn.dzw.)
- 'Ear volume' (Głośn.słch)
- 'Ring type' (Rodz.dzwon)
- 'Light' (Podświetl.)

Każde z powyższych można ustawiać osobno dla Telefonu trzymanego w ręku i pracującego w zestawie zapewniającym swobodę rąk i te ustawienia wzajemnie nie wpływają na siebie.

Aby zmienić ustawienie do pracy w zestawie:

- 1 Połączyć Telefon z zestawem zapewniającym swobodę rąk.
- 2 Ustawienie zmienić zgodnie ze wskazówkami podanymi w rozdziale 'Dostosowanie Telefonu do indywidualnych potrzeb i upodobań'.

Uwaga! W głośnomówiących zestawach samochodowych HF 6600 i HF 6300 w dolnej części uchwytu telefonu po jego wewnętrznej stronie znajdują się dwie plastikowe wkładki, które należy usunąć przed dopasowaniem uchwytu do Telefonu S 868.

Dostosowanie Telefonu do osobistych potrzeb i upodobań użytkownika

Telefon Ericsson S 868 to znacznie więcej niż jeszcze jeden model telefonu komórkowego. S 868 jest towarzyszem użytkownika, w życiu zawodowym i prywatnym, dlatego użytkownik z pewnością zechce dostosować go do swych osobistych upodobań i potrzeb.

Między innymi, użytkownik może 'skomponować' własny sygnał dzwonienia, zmienić dźwięk towarzyszący naciskaniu klawiszy, bądź zmienić sygnalizację nadejścia wiadomości.

Niniejszy rozdział podaje wskazówki jak z Telefonu można uzyskać 'nieco więcej'.

Ustawienia osobiste

Menu 'Settings' (Ustawienia) zawiera szereg funkcji służących do przystosowania Telefonu do osobistych potrzeb i indywidualnych upodobań użytkownika. Należy zauważyć, że niektóre ustawienia mogą zależeć od tego, czy Telefon współpracuje z zestawem zapewniającym swobodę rąk.

Aby zmienić głośność w słuchawce

- 1 W menu 'Settings' (Ustawienia), znaleźć i wybrać 'Ear volume' (Głośn słch).
- 2 Głośność ustawić klawiszem nawigacji lub klawiszami na boku Telefonu.
- 3 Po osiągnięciu żądanej głośności, potwierdzić ustawienie klawiszem **YES**.

Rada: Klawiszami głośności na boku Telefonu, ustawioną głośność będzie można korygować podczas rozmowy.

Uwaga! Ustawienia głośności dla Telefonu trzymanego w ręku i pracującego w zestawie zapewniającym swobodę rąk są od siebie niezależne.

Aby przywrócić ustawienia standardowych (resetowanie Telefonu)

W dowolnym czasie można przywrócić fabryczne, standardowe ustawienia. W tym celu należy:

- 1 W menu 'Settings' (Ustawienia) znaleźć 'Master reset' (Ustawienia standard.).
- 2 Wpisać kod blokady Telefonu (Standardowym kodem jest 0000.)
- 3 Potwierdzić klawiszem **YES**.

Aby Telefon wyświetlił swój własny numer

Po włączeniu, Telefon wyświetla swój własny numer, pod warunkiem, że może go uzyskać z karty SIM. Jeśli nie, to użytkownik może go wpisać sam.

- 1 W menu 'Settings' (Ustawienia) znaleźć i wybrać 'Phone no' (Nr tel.).
- 2 Wpisać numer.
- 3 Potwierdzić klawiszem **YES**.

Uwaga! Jeśli karta SIM umożliwia, użytkownik może także wpisać swoje numery dla wiadomości faksowych i/lub dla przesyłania danych.

Aby zmienić tekst powitania

Po włączeniu Telefon wyświetla tekst powitania. Zamiast tekstu standardowego, użytkownik może wpisać swój własny tekst, choć niektórzy operatorzy nie umożliwiają tego.

Aby zmienić tekst powitania:

- 1 W menu 'Settings' (Ustawienia) znaleźć i wybrać 'Greeting' (Powitanie).
- 2 Klawiszem nawigacji znaleźć 'New text' (Nowy tekst).
- 3 Potwierdzić klawiszem **YES**.

- 4 Klawiszami cyfrowymi wpisać nowy tekst. Wskazówki jak wpisywać litery są podane w rozdziale 'Spis telefonów'.
- 5 Potwierdzić klawiszem **YES**.

Uwaga! Funkcja 'Greeting' (Powitanie) umożliwia także wyłączenie powitania.

Włączanie i wyłączanie minutnika

Minutnik, gdy jest aktywny, sygnalizuje upływ czasu trwającego połączenia piknięciami powtarzanymi co minutę.

Aby tę funkcję włączyć lub wyłączyć:

- 1 W menu 'Settings' (Ustawienia) znaleźć i wybrać 'Min minder' (Liczn.min.).
- 2 Klawiszem nawigacji znaleźć 'On' (Włącz) lub 'Off' (Wyłącz) – stosownie do życzenia.
- 3 Potwierdzić klawiszem **YES**.

Aby zmienić ustawienie funkcji podświetlania

Podświetlanie może być automatyczne, wyłączone lub włączone.

W trybie automatycznym, podświetlenie gaśnie automatycznie 20 sekund po naciśnięciu ostatniego klawisza, a powraca po naciśnięciu dowolnego klawisza lub po nadejściu połączenia lub wiadomości.

Aby ustawić funkcję podświetlania:

- 1 W menu 'Settings' (Ustawienia) znaleźć i wybrać 'Light' (Podświetl.).
- 2 Klawiszem nawigacji znaleźć żądane ustawienie i potwierdzić je klawiszem **YES**.

Uwaga! Ustawienie dla Telefonu trzymanego w ręku i ustawienie dla Telefonu działającego w zestawie zapewniającym swobodę rąk, zasilanego z zewnętrznego źródła, są od siebie niezależne. Na przykład, gdy Telefon znajduje się w uchwycie zestawu samochodowego, podświetlenie może być zawsze włączone.

Aby wybrać dźwięk naciskanych klawiszy

Naciśnięciu klawiszy mogą towarzyszyć: charakterystyczny "klik", piknięcie "ton". Naciskanie klawiszy może odbywać się również bezgłośnie "cisza".

- 1 W menu 'Settings' (Ustawienia) znaleźć i wybrać 'Key sound' (Dźwięk klaw.).
- 2 Klawiszem nawigacji znaleźć żądane ustawienie i potwierdzić klawiszem **YES**.

Uwaga! Dźwiękiem klawiszy bocznych jest wyłącznie "klik".

Aby zmienić sygnalizację informującą o nadejściu wiadomości

Nadejście krótkiej wiadomości tekstowej (SMS) może być sygnalizowane kliknięciem ("klik"), piknięciem ("ton") lub może być ciche ("cisza").

- 1 W menu 'Settings' (Ustawienia) znaleźć i wybrać 'Mail alert' (Sygn wiad.).
- 2 Klawiszem nawigacji znaleźć żądane ustawienie.
- 3 Potwierdzić klawiszem **YES**.

Aby zmienić typ dzwonienia

Nadejście połączenia może być sygnalizowane różnymi sygnałami tonowymi i melodiami. Użytkownik może też skomponować własną melodię (patrz niżej) wpisując nuty klawiszami cyfrowymi.

Aby wybrać jeden z trzech wstępnie zaprogramowanych typów dzwonienia:

- 1 W menu 'Settings' (Ustawienia) znaleźć i wybrać 'Ring type' (Rodz.dzwon.).
- 2 Klawiszem nawigacji wybrać żądany typ dzwonienia. Jeśli przy tym użytkownik nie chce przeszkadzać innym osobom, to może klawiszami na boku Telefonu przycisnąć.
- 3 Żądany typ potwierdzić klawiszem **YES**.

Uwaga! Gdy system menu Telefonu jest poszerzony o dwa menu transmisji 'Data menus' (Menu-dane) – patrz rozdział 'Komunikacja poprzez modem', to sygnalizację dla rozmów (w środkowym wierszu wyświetlacz pokazuje 'Phone' – Rozmowy), wiadomości

faksowych i przesyłania danych można ustawiać niezależnie od siebie. Gdy abonament obejmuje obsługę dwóch linii, to również dla nich można ustawić osobne typy sygnalizacji dźwiękowej.

Aby skomponować własną melodię dzwonienia

- 1 W menu 'Settings' (Ustawienia) znaleźć i potwierdzić 'Edit Melody' (Komp melod).
- 2 Usunąć z wyświetlacza wszystkie znaki przez naciśnięcie klawisza CLR.

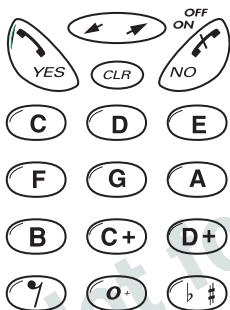

- 3 Nuty wpisywać klawiaturą Telefonu. Naciśnięcie i przytrzymanie klawisza wydłuża odnośną nutę. Naciśnięcie klawisza 0 przenosi nutę o jedną oktawę w górę.

- 4 Aby przesłuchać melodię, nacisnąć klawisz YES. Aby melodię zapisać, jeszcze raz nacisnąć YES. W przeciwnym razie nacisnąć NO i kontynuować komponowanie.

Głośność dzwonienia

Głośność dzwonienia można ustawiać osobno do sygnalizowania nadejścia połączenia:

- gdy Telefon pracuje standardowo jako telefon przenośny
- gdy Telefon działa w zestawie zapewniającym swobodę rąk
- gdy do Telefonu podłączony jest przystawka wibrująca sygnalizujący nadchodzące połączenia.

Aby ustawić głośność dzwonienia:

- 1 Jeśli to potrzebne, Telefon podłączyć do odpowiedniego urządzenia zewnętrznego.
- 2 Klawiszem nawigacji znaleźć menu 'Ring level' (Głośn.dzw.) i potwierdzić klawiszem YES.
- 3 Klawiszem nawigacji ustawić żądany poziom głośności sygnału dzwonienia.
 - Naciskanie klawisza nawigacji **W PRAWO** zwiększa głośność.
 - Naciskanie klawisza nawigacji **W LEWO** zmniejsza głośność.Naciśnięciu klawisza nawigacji towarzyszy jednorazowy sygnał dzwonienia (nie dotyczy ustawień 'Off' (Wyłączone) i 'Step' (Stopniowo).

- 4 Żądany poziom głośności potwierdzić klawiszem YES.

Rada: Klawiszami bocznymi poziom głośności dzwonienia można zmieniać bezgłośnie.

Godzina i data

Do nastawiania godziny i daty służy menu 'Clock' (Zegar). Ponadto, to menu służy do nastawiania budzika.

Gdy Telefon znajduje się w stanie gotowości, wyświetlenie zegara widoczne jest cały czas w dolnym wierszu wyświetlacza.

Zegar

Aby zmienić format wyświetlania czasu:

- 1 W menu 'Clock' (Zegar) znaleźć i wybrać 'Clock mode' (Tryb zegara).
- 2 Klawiszem nawigacji znaleźć żądany format wyświetlania czasu – 24-godzinowy lub 12-godzinowy (am/pm).
- 3 Potwierdzić klawiszem YES.

Aby zegar nastawić:

- 1 W menu 'Clock' (Zegar) znaleźć i wybrać 'Set clock' (Nast.zegar).
- 2 Wpisać z klawiatury aktualną godzinę (godzina, minuty).
- 3 Potwierdzić klawiszem **YES**.

Gdy użytkownik wybrał 12-godzinny format wyświetlania czasu, to naciskanie klawisza # kolejno zmienia format z 12 godzinowego na 24-godzinowy.

Data

Gdy Telefon znajduje się w stanie gotowości, to wyświetlacz w środkowym wierszu może podawać datę.

Aby ustawić format wyświetlania daty:

- 1 W menu 'Clock' (Zegar) znaleźć i wybrać 'Date mode' (Tryb daty).
- 2 Operując klawiszem nawigacji znaleźć żądany format wyświetlania daty.
- 3 Żądany format potwierdzić klawiszem **YES**.

Aby nastawić datę:

- 1 W menu 'Clock' (Zegar) znaleźć i wybrać 'Set date' (Ustaw datę).
- 2 Wpisać rok z klawiatury.
- 3 Potwierdzić klawiszem **YES**.
- 4 W ten sam sposób dwucyfrowo wpisać miesiąc i dzień.
- 5 Potwierdzić klawiszem **YES**.

Menu transmisji danych

Telefonu można używać z zestawem Mobile Office firmy Ericsson. Zestaw ten pozwala na podłączenie Telefonu do komputera osobistego typu desktop lub laptop, co umożliwia wykorzystanie komputerowych usług transmisji danych i faksów, pod warunkiem, że w telefonie włączona jest opcja 'Data menus' (Menu-dane).

Po włączeniu opcji 'Data menus' (Menu-dane) pojawią się dwa nowe menu; podczas przewijania menu klawiszem nawigacji, przed menu 'Info' pojawi się menu 'Speech then fax' (Rozmowa potem Faks), zaś po menu 'Info' pojawi się menu 'Next call type' (Typ nast. połączenia).

Więcej informacji o korzystaniu z tych dwóch menu można znaleźć w dokumentacji dla użytkowników zestawu Mobile Office.

Uaktywnianie menu transmisji danych

USTAWIENIA Menu-dane (Aktywne)

- 1 W menu 'Settings' (Ustawienia) należy znaleźć opcję 'Data menus' (Menu-dane). Aktualny stan opcji ('On'=Aktywne lub 'Off'=Wyłączone) jest pokazywany w dolnym wierszu wyświetlacza.
- 2 W razie potrzeby pokazany stan opcji można zmienić (z 'Wyłączone' na 'Aktywne' lub odwrotnie) przez naciśnięcie klawisza **YES**. Po wyświetleniużądanego stanu należy go potwierdzić ponownym naciśnięciem klawisza **YES**.

Inne przydatne cechy i funkcje Telefonu

Obecnie sieci oferują wiele zaawansowanych usług pomocnych w codziennym życiu. Telefon Ericsson S 868, został zaprojektowany jako najlepsze narzędzie udostępniające wszystkie takie usługi. Należy jednak zauważyć, że nie wszyscy operatorzy oferują pełny wachlarz usług.

Niniejszy rozdział opisuje jak z takich usług korzystać za pośrednictwem Telefonu S 868.

Poczta głosowa (automat zgłoszeniowy)

W czasie, gdy użytkownik Telefonu nie chce lub nie może przyjmować połączeń, ta usługa pozwala telefonującym pozostawiać wiadomości w zgłoszeniowym automacie poczty głosowej.

Uwaga! Nie wszystkie sieci świadczą tę usługę i może ona wymagać osobnego abonamentu.

Poczta głosowa pozwala użytkownikowi Telefonu łączyć się z automatem i odsłuchiwać zarejestrowane w nim wiadomości. Jednak użytkownik musi najpierw aktywować funkcję 'Voice mail' (Poczt głos).

Uaktywnianie funkcji poczty głosowej

Najpierw należy wpisać numer automatu zgłoszeniowego:

- 1 W menu 'Mail' (Poczta), znaleźć i Wybrać 'Set VoiceM' (Nr poczt gł).
- 2 Klawiszem nawigacji znaleźć 'New number' (Nowy numer) i potwierdzić klawiszem **YES**.
- 3 Wpisać numer i potwierdzić klawiszem **YES**.

Aby uaktywnić w Telefonie funkcję poczty głosowej:

- 1 W menu 'Mail' (Poczta) znaleźć 'Set VoiceM' (Nr poczt gł).

- 2 Klawiszem nawigacji znaleźć 'On' (Aktywne) i potwierdzić klawiszem **YES**.
- 3 Wpisać numer.
- 4 Aby uaktywnić funkcję, nacisnąć klawisz **YES**.

Aby zmienić numer:

- 1 W menu 'Mail' (Poczta) znaleźć i wybrać 'Set VoiceM' (Nr poczt gł).
- 2 Klawiszem nawigacji znaleźć 'New number' (Nowy numer) i potwierdzić klawiszem **YES**.
- 3 Wpisać nowy numer i potwierdzić klawiszem **YES**.

Aby połączyć się z pocztą głosową

O nadejściu wiadomości do poczty głosowej Telefon informuje wyświetleniem pytania 'Voicemail Check?' (Poczt głos Sprawdź?). Aby pozostawioną wiadomość odsłuchać od razu, należy odpowiedzieć klawiszem **YES**.

Aby odsłuchiwanie pozostawionej wiadomości odłożyć na później, nacisnąć **NO**.

Gdy użytkownik będzie miał więcej czasu i zechce odsłuchać pozostawione wiadomości, powinien połączyć się z automatem poczty głosowej:

- W menu 'Mail' (Poczta) znaleźć i potwierdzić 'Voice mail' (Poczt głos).

Telefon automatycznie połączy się z automatem poczty głosowej. Aby odsłuchać pozostawione wiadomości, należy postępować zgodnie ze wskazówkami operatora.

O tym, że wiadomość pozostawiona w automacie oczekuje na odsłuchanie, Telefon informuje wyświetleniem symbolu "okularów".

Dalsze informacje o korzystaniu z poczty głosowej powinien podać operator macierzystej sieci użytkownika.



Rada: Z numerem poczty głosowej można również połączyć się przez naciśnięcie i przytrzymanie klawisza 1 gdy Telefon znajduje się w stanie gotowości.

Aby wyłączyć pocztę głosową

- 1 W menu 'Mail' (Poczta) znaleźć i wybrać 'Set VoiceM' (Nr pocz gł).
- 2 Klawiszem nawigacji znaleźć 'Off' (Wyłączone) i potwierdzić klawiszem **YES**.

Czas trwania i koszt połączeń

Podczas połączenia wyświetlacz pokazuje jego czas trwania.

Funkcja 'Call info' (Info poł.) w menu 'Settings' (Ustawienia) umożliwia wyświetlanie czasu trwania wszystkich połączeń, zarówno przychodzących, jak i wychodzących. Po wybraniu opcji 'Cost' (Koszt), wyświetlany może być koszt połączeń lub liczba jednostek (impulsów) taryfikacyjnych (o ile umożliwia to sieć i karta znajdująca się w Telefonie).

Rodzaje informacji o połączeniach

Aby wybrać rodzaj wyświetlanych informacji o połączeniach, które mogą być wybierane w menu 'Info' (Info):

- 1 W menu 'Settings' (Ustawienia) znaleźć i wybrać 'Call info' (Info poł.).
- 2 Użytkownik ma do wyboru 'Time:Outg.' (Czas wych.), 'Time:All' (Czas wsz.) i 'Cost' (Koszt).
- 3 Wybór potwierdzić klawiszem **YES**.

Aby sprawdzić czas lub koszt ostatniego połączenia

Sprawdzenie czasu trwania / kosztu ostatniego połączenia przychodzącego (lub wychodzącego) umożliwia opcja 'Last call' (Ostat poł) w menu 'Info' (Info).

- 1 Gdy Telefon jest w stanie gotowości, klawiszem nawigacji znaleźć menu 'Info' (Info).

2 Potwierdzić klawiszem **YES**.

- 3 Zgodnie z ustawieniem funkcji 'Call info' (Info poł.) w menu 'Settings' (Ustawienia), operując klawiszem nawigacji można sprawdzać:
 - czas trwania ostatniego połączenia wychodzącego;
 - czas trwania ostatniego połączenia przychodzącego, pod warunkiem, że użytkownik wybrał opcję 'Time:All' (Czas wsz.) funkcji 'Call info' (Info poł.) w menu 'Settings' (Ustawienia).

Aby sprawdzić łączny czas trwania lub łączny koszt połączeń

- 1 W menu 'Info' (Info) znaleźć 'Tot calls' (Wszyst poł).
- 2 Potwierdzić klawiszem **YES**.

Zgodnie z ustawieniem funkcji 'Call info' (Info poł.) w menu 'Settings' (Ustawienia), sprawdzać można:

- łączny czas trwania wszystkich połączeń wychodzących;
- łączny czas trwania wszystkich połączeń przychodzących i wychodzących.
- łączny koszt (lub liczbę jednostek taryfikacyjnych) wszystkich połączeń przychodzących i wychodzących.

Aby skasować licznik łącznego czasu trwania / kosztu połączeń

- 1 W menu 'Info' (Info) znaleźć 'Tot calls' (Wszyst poł).
- 2 Potwierdzić klawiszem **YES**. Pojawi się pytanie 'Skasować?' (Reset?).
- 3 Aby licznik skasować (zresetować), nacisnąć **YES**.

Uwaga! Gdy uprzednio została wybrana opcja wyświetlania kosztu połączeń, to skasowanie licznika wymaga podania kodu PIN2.

Aby odczytać koszt połączeń

Ta funkcja pojawia się gdy uprzednio została wybrana opcja 'Cost' (Koszt) funkcji 'Call info' (Info poł.) w menu 'Settings' (Ustawienia).

- W menu 'Info' (Info) znaleźć i wybrać 'Price' (Cena).

Opcja 'Units' (Jednostki) oznacza wyświetlanie liczby jednostek (impulsów) taryfikacyjnych podczas połączenia oraz w funkcjach 'Last call' (Ostat poł) i 'Tot calls' (Wszyst poł).

Funkcja 'Price' (Cena) umożliwi wpisanie i zmienianie ceny jednej jednostki (impulsu) taryfikacyjnej. Wpisana cena zostaje zapisana do karty SIM.

Aby wpisać cenę jednostki taryfikacyjnej

- 1 W menu 'Settings' (Ustawienia) znaleźć i wybrać 'Call info' (Info poł).
- 2 Klawiszem nawigacji znaleźć 'Cost' (Koszt) i potwierdzić klawiszem **YES**.
- 3 Aby powrócić do stanu gotowości, nacisnąć **CLR**.
- 4 W menu 'Info' (Info) znaleźć 'Price Units' (Ceny Jednostki) i potwierdzić klawiszem **YES**.
- 5 Pojawi się 'New Price' (Nowa cena). Nacisnąć **YES**.
- 6 Wpisać kod żądanej waluty, na przykład GBP dla funta szterlinga i potwierdzić klawiszem **YES**.
- 7 Wpisać cenę jednostki taryfikacyjnej, na przykład 0.5 i potwierdzić klawiszem **YES**. Aby wpisać przecinek dziesiąty (kropkę), nacisnąć klawisz #.
- 8 Wpisać swój kod PIN2. (W pewnych sieciach prośba o wpisanie PIN2 może nie pojawiać się.)

Aby powrócić do wyświetlania jednostek taryfikacyjnych

- 1 W menu 'Info' (Info), znaleźć i potwierdzić 'Price' (Cena).
- 2 Aby wybrać opcję 'Units' (Jednostki), nacisnąć **YES**.
- 3 Aby powrócić do wyświetlania jednostek taryfikacyjnych, nacisnąć **YES**.

Aby określić limit kredytu na koszty połączeń

Jeśli sieć macierzysta i karta SIM to umożliwiają, to można z góry określić całkowitą kwotę pieniędzy ('kredyt') przeznaczoną na połączenia wychodzące. Może to być przydatne na przykład kiedy użytkownik pożycza swój Telefon. Po każdym połączeniu, jego

koszt będzie odejmowany od kwoty kredytu. Gdy limit zostanie wyczerpany, dalsze telefonowanie nie będzie możliwe.

- 1 W menu 'Info' (Info) znaleźć i wybrać 'Credit' (Kredyt).
- 2 Aby wybrać 'New credit' (Nowy kred.), nacisnąć **YES**.
- 3 Wpisać nową kwotę, na przykład 30 funtów.
- 4 Potwierdzić klawiszem **YES**.
- 5 Wpisać swój kod PIN2.
- 6 Potwierdzić klawiszem **YES**.

Usługa obsługi dwóch linii

Do prowadzenia rozmów Telefon może mieć przyznane dwie linie, linię 1 i linię 2. Ta usługa jest przydatna, na przykład gdy użytkownik chce mieć jedną linię do celów służbowych a drugą do prywatnych. Krótkie wiadomości tekstowe (SMS) mogą być wysyłane i odbierane jedynie poprzez linię 1.

Nie wszystkie sieci oferują usługę dwóch linii (zwanej usługą alternatywnych linii, ang. Alternate Line Service, ALS) i może ona wymagać osobnego abonamentu.

Aby wybrać linię

Aktualnie wybraną linią jest linia pokazana na wyświetlaczu (litera 'L' i cyfra), na przykład 'L2'.

Aby zmienić aktualnie wybraną linię:

- 1 Znaleźć i potwierdzić menu 'Change to' (Zmień na).
- 2 Aby przejść na linię, o którą Telefon pyta w dolnym wierszu wyświetlacza, odpowiedzieć klawiszem **YES**.

Od tej chwili wszystkie połączenia wychodzące będą realizowane po tej linii. Natomiast przyjmowane mogą być połączenia przychodzące po obu liniach.

Uwaga!

Gdy Telefon jest w stanie gotowości, to zamiast sięgać do systemu menu aby zmienić linię, użytkownik może nacisnąć i przytrzymać klawisz 2. Najpierw trzeba usunąć wszystko z wyświetlacza przez naciśnięcie klawisza **CLR**.



Przyjęcie połączenia nadeszłego po linii 1 lub po linii 2

Gdy ktoś telefonuje, to zamiast pytania 'Answer?' (Odebrać?) Telefon wyświetla 'Line 1?' (Linia 1) lub 'Line2?' (Linia 2), zależnie od uprzednio wybranej linii.

Uwaga! Gdy użytkownik jest zajęty w połączeniu po jednej linii, to aby zgłosić się do połączenia, które nadeszło po drugiej linii, trzeba najpierw rozłączyć pierwsze połączenie.

Odrębne ustawienia dla każdej z linii

Możliwe jest wprowadzenie odrębnych ustawień dla każdej z linii, na przykład ustawień dźwiękowego sygnału dzwonienia, przekierowań, zakazów czy funkcji oczekiwania połączeń.

Licznik w menu 'Info' (Info) wskazuje czas (i koszt) dla linii aktualnie wybranej.

Aby zmienić nazwy linii

Telefon S 868 umożliwia dostosowanie nazw linii do indywidualnych potrzeb. Na przykład, linię 1 można nazwać 'Służbowa', a linię 2 'Prywatna'. Aby zmienić nazwę linii 1:

- 1 W menu 'Settings' (Ustawienia), klawiszem nawigacji znaleźć 'Line 1 Tag' (ID linii 1) i potwierdzić klawiszem **YES**.
- 2 Klawiszami cyfrowymi wpisać nazwę (maksymalnie 12 znaków) i potwierdzić klawiszem **YES**.

Aby zmienić nazwę linii 2, zamiast 'Line 1 Tag' (ID linii 1) wybrać 'Line 2 Tag' (ID linii 2).

Połączenia na kartę kredytową lub telefoniczną

Telefonując poza granice kraju lub w połączeniach na duże odległości, użytkownik może nie chcieć, by obciążały one jego normalny rachunek prowadzony przez operatora. Jeśli użytkownik ma kartę kredytową lub specjalną kartę telefoniczną, to może telefonować na rachunek karty kredytowej lub takiej specjalnej karty telefonicznej. Telefon S 868 jest zaprojektowany tak, by takie telefonowanie było możliwie proste.

W Telefonie można zapisać dwa osobne numery – np. karty kredytowej lub specjalnej karty telefonicznej. Te numery są chronione wpisywanym przez użytkownika kodem zabezpieczenia o długości od 4 do 8 cyfr. Standardowym kodem jest 0000.

Aby móc telefonować na specjalną kartę telefoniczną, najpierw trzeba tę funkcję aktywować.

Aby aktywować funkcję kart telefonicznych

- 1 W menu 'Access' (Dostęp) znaleźć 'Call cards security' (Zabezp. kart) i nacisnąć **YES**.
- 2 Wpisać swój kod bezpieczeństwa i potwierdzić klawiszem **YES**. Standardowym kodem jest 0000.
- 3 Klawiszem nawigacji znaleźć 'Call cards' (Karty SIM) i potwierdzić klawiszem **YES**.
- 4 Znaleźć 'On' (Włącz) i potwierdzić klawiszem **YES**.

Spowoduje to aktywowanie funkcji połączeń na karty telefoniczne i rozszerzenie menu 'Phone book' (Spis telef) o podmenu 'Call card numbers' (Nry kart kredyt.).

Aby zmienić kod zabezpieczenia

- 1 W menu 'Access' znaleźć 'Call cards security' (Zabezp. kart) i nacisnąć **YES**.
- 2 Wpisać swój kod zabezpieczający karty i potwierdzić klawiszem **YES**. Standardowym kodem jest 0000.
- 3 Klawiszem nawigacji znaleźć 'Change code' (Zmiana kodu) i potwierdzić klawiszem **YES**.
- 4 Wpisać nowy kod i potwierdzić klawiszem **YES**. Kod może składać się z czterech do ośmiu cyfr.
- 5 Pojawi się prośba 'Repeat new code' (Powtórz nowy kod). Nowy kod wpisać jeszcze raz i potwierdzić klawiszem **YES**.

W ten sposób kod zabezpieczenia został zmieniony.

Zapisywanie numerów kart kredytowych i telefonicznych

Menu spisu telefonów Telefonu Ericsson S 868 umożliwia wpisanie dwóch numerów kart.

Odpowiednie podmenu będzie pojawiało się dopiero po aktywowaniu funkcji kart telefonicznych z menu 'Access' (Dostęp) – patrz wyżej.

Aby zapisać numer karty telefonicznej:

- 1 W menu 'Phone book' (Spis telef) znaleźć 'Call card numbers' (Nry kart kredyt.) i potwierdzić klawiszem **YES**.
- 2 Wpisać kod zabezpieczenia i potwierdzić klawiszem **YES**. Standardowym kodem jest 0000. Aby zmienić kod zabezpieczenia – patrz wyżej.
- 3 Klawiszem nawigacji wyświetlić pozycję, na której ma być zapisany numer karty – Card 1 (Karta 1) lub Card 2 (Karta 2) i potwierdzić klawiszem **YES**.
- 4 Wpisać numer telefoniczny dostępu do obsługi (serwera) kart telefonicznych, podobnie jak wpisuje się zwykłe numery do spisu telefonów.
- 5 Nacisnąć klawisz nawigacji **W PRAWO**.
- 6 Wpisać kod weryfikacji prawa dostępu do serwera.
- 7 Potwierdzić klawiszem **YES**.

Uwaga! Niektóre serwery obsługujące różne karty telefoniczne mogą wymagać odwrotnej kolejności – gdyby na wyświetlaczu migał wiersz z tekstem 'Called no.' (Nr wywołany), nacisnąć klawisz * lub # key.

Chodzi o to, czy najpierw ma być wysłany numer telefoniczny, czy kod weryfikacji.

Aby wybrać kartę, która ma być użyta

Jeśli użytkownik w powyższy sposób wpisał numery dwóch kart, to przed zainicjowaniem połączenia musi wybrać kartę, która ma być obciążona kosztem połączenia.

- 1 W menu 'Phone book', znaleźć i potwierdzić 'Call card numbers' (Nry kart kredyt.).

- 2 Wpisać swój kod zabezpieczenia i potwierdzić klawiszem **YES**. Standardowym kodem jest 0000.
- 3 Operując klawiszem nawigacji wyświetlić pozycję karty, która ma być użyta i potwierdzić klawiszem **YES**.
Pojawią się ustawienia uprzednio zapisane dla tej karty.
- 4 Potwierdzić klawiszem **YES**.

Uwaga! Jeśli użytkownik korzysta tylko z jednej karty, to nie będzie musiał wybierać żądanej karty za każdym razem gdy chce telefonować "na kartę".

Aby zainicjować połączenie na kartę telefoniczną lub kredytową

- 1 Wpisać lub wywołać ze spisu telefonów numer żądanego abonenta.
- 2 Nacisnąć i przytrzymać klawisz **YES**.

Telefon zacznie łączyć się z telefonicznym numerem serwera obsługi kart i w trakcie realizowania połączenia poprosi o wystanie żądanego numeru (numeru lub obsługującej osoby) oraz kodu weryfikującego, w kolejności uprzednio wyznaczonej przez użytkownika (patrz wyżej).

Aby w fazie realizowania połączenia wysłać żądany numer i kod weryfikacji, nacisnąć klawisz **YES** gdy Telefon wyświetli 'Send' (Wyślij), lub poczekać kilka sekund i Telefon wyśle je automatycznie.

Informacje o obszarze

Zwykłą usługę przesyłania krótkich wiadomości tekstowych można uważać za usługę osobistą, gdyż dostarcza wiadomości indywidualnie adresowane do danego użytkownika. Natomiast usługa rozsyłania wiadomości o obszarze (ang. Area Information, AI) jest usługą powszechną, polegającą na jednoczesnym rozsyłaniu różnego typu wiadomości tekstowych wśród wszystkich abonentów w danej komórce sieci.

Takimi wiadomościami mogą być np. komunikaty o stanie dróg lokalnych lub numery telefoniczne korporacji taksówkowych.

Uwaga! Nie wszystkie sieci świadczą tę usługę.

Aby wyłączyć usługę podawania informacji o obszarze

- 1 W menu 'Mail' (Poczta) znaleźć 'Area info' (Info obszar).
- 2 Potwierdzić klawiszem **YES**.
- 3 Klawiszem nawigacji znaleźć 'On' (Włącz) i potwierdzić klawiszem **YES**.

Aby wyłączyć informacje o obszarze

- 1 W menu 'Mail' (Poczta) znaleźć 'Area info' (Info obszar).
- 2 Potwierdzić klawiszem **YES**.
- 3 Klawiszem nawigacji znaleźć 'Off' (Wyłącz) i potwierdzić klawiszem **YES**.

Typy wiadomości

Poszczególne typy informacji o obszarze mają przyporządkowane 3-cyfrowe kody. Obecnie wyróżniane są następujące typy:

Kod	Typ wiadomości
000	Indeks
010	Z ostatniej chwili ...Flashes
020	Szpitala
022	Lekarze
024	Apteki
030	Stan dróg głównych
032	Stan dróg lokalnych
034	Taksówki
040	Pogoda
050	Obszar (identyfikacja stacji bazowej)
052	Informacje o sieci
054	Usługi operatora
056	Informacja o numerach (krajowych)
057	Informacja o numerach (międzynarodowych)
058	Obsługa klienta (klienci krajowi)
059	Obsługa klienta (klienci międzynarodowi)

Informacji o rodzajach dostępnych wiadomości powinien udzielić operator macierzystej sieci.

Własna lista typów wiadomości o obszarze

Użytkownik decyduje o tym, jakie typy wiadomości mają nadchodzić do Telefonu. Lista typów potrzebnych wiadomości może zawierać 20 kodów.

Aby na liście umieścić nowy kod informacji o obszarze:

- 1 W menu 'Mail' (Poczta) znaleźć 'Area info' (Info obszar).
 - 2 Potwierdzić klawiszem **YES**.
 - 3 Klawiszem nawigacji znaleźć 'Edit list' (Edyt. listy) i potwierdzić klawiszem **YES**.
- Cyfry po lewej stronie podają pozycję na liście. Po liście można "poruszać się" operując klawiszem nawigacji.
- 4 Aby żądany kod wpisać na listę, znaleźć pierwszą wolną pozycję operując klawiszem nawigacji. Potwierdzić klawiszem **YES**.
 - 5 Wpisać nowy kod. (Aby wpisać np. kod 040, wystarczy wpisać 40, gdyż poprzedzające zero Telefon wpisze automatycznie.)

Aby jakiś kod usunąć lub zastąpić innym:

- 1 W menu 'Mail' (Poczta) znaleźć 'Area info' (Info obszar).
- 2 Potwierdzić klawiszem **YES**.
- 3 Klawiszem nawigacji znaleźć 'Edit list' (Edyt. listy) i potwierdzić klawiszem **YES**.
- 4 Klawiszem nawigacji znaleźć kod, który ma być usunięty z listy i potwierdzić klawiszem **YES**.
- 5 Pojawi się pytanie 'Erase?' (Usunąć?).
 - Aby kod usunąć, odpowiedzieć klawiszem **YES**.
 - Aby kod zastąpić innym, jeden raz nacisnąć klawisz nawigacji **W PRAWO** i potwierdzić klawiszem **YES**. Następnie wpisać nowy kod i potwierdzić klawiszem **YES**.

Aby odbierać informacje o obszarze

Wiadomość nadesłana z obszaru zostaje zapisana do pamięci Telefonu. Należy zauważyć, na jeden kod może być zapisana tylko jedna wiadomość, a więc nowa wiadomość zostanie zapisana na miejsce starej.

Gdy opcja "Area Info" (Info obszar) jest aktywna, to nadsyłane wiadomości użytkownik może odczytywać za pomocą funkcji 'Area messages' (Wiadomości lokalne), oferowanej przez menu 'Mail' (Poczta).

- 1 W menu 'Mail' (Poczta) znaleźć i wybrać 'Area messages' (Wiadomości lokalne).
- 2 Żądany kod znaleźć operując klawiszem nawigacji.
- 3 Znaleziony kod potwierdzić klawiszem **YES** i wiadomość odczytać.

Budzik

Telefon ma wbudowaną funkcję budzika. Gdy ta funkcja jest aktywna, to obok wyświetlenia aktualnej godziny na wyświetlaczu widoczny jest symbol dzwonka (☎).

Budzik odzywa się nawet gdy Telefon jest wyłączony. Ponadto miga wtedy podświetlenie klawiatury i wyświetlacza. Głośność budzika zależy od ustawienia głośności sygnalizacji dzwonienia.

Sygnalizacja trwa 60 sekund i jeśli użytkownik jej nie wyłączy, to jest powtarzana co każde 9 minut (snooze).

Aby nastawić budzik:

- 1 W menu 'Clock' (Zegar) znaleźć i wybrać 'Set alarm' (Nast.alarm).
- 2 Klawiszem nawigacji znaleźć opcję 'New time' (Nowy czas).
- 3 Potwierdzić klawiszem **YES**.
- 4 Wpisać z klawiatury czas budzenia w godzinach i minutach.
- 5 Potwierdzić klawiszem **YES**.

Uwaga! Jeśli w funkcji 'Clock mode' (Tryb zegara) użytkownik wybrał format 12-godzinny, to klawiszami * i # może na przemian włączać 'am' i 'pm'.

Aby wyłączyć sygnalizację:

- 1 Gdy rozlega się sygnalizacja budzika, można ją wyłączyć przez naciśnięcie dowolnego klawisza.
- 2 Jeśli budzenie ma powtórzyć się, nacisnąć klawisz **YES**.

Aby wyłączyć funkcję budzika:

- 1 W menu 'Clock' (Zegar) znaleźć i potwierdzić 'Set alarm' (Nast.alarm).
- 2 Klawiszem nawigacji znaleźć 'Off' (Wyłącz).
- 3 Potwierdzić klawiszem **YES**.

Kalkulator

Wbudowany kalkulator Telefonu wykonuje cztery podstawowe działania arytmetyczne – dodaje, odejmuje, mnoży i dzieli.

Przykład użycia kalkulatora:

W tym przykładzie podzielimy 134 przez 32.

- 1 Klawiszem nawigacji znaleźć menu 'Calculator' (Kalkulator) i potwierdzić klawiszem **YES**.
- 2 Wpisać 134.
- 3 Klawiszem nawigacji znaleźć znak dzielenia (/) i potwierdzić klawiszem **YES**.
- 4 Wpisać 32.
- 5 Klawiszem nawigacji znaleźć znak równości (=) i potwierdzić klawiszem **YES**.

Aby odczytać wynik, można także nacisnąć #.

- 6 Aby usunąć cyfry z wyświetlacza, nacisnąć **CLR**.

Aby wpisać znak przecinka dziesiętnego:

- Naciskać *.

Aby mnożyć:

- Dwukrotnie nacisnąć *.

Jak Telefon eksploatować bezpiecznie i sprawnie

Wstęp

Telefon komórkowy jest urządzeniem nadawczo-odbiorczym. Gdy jest włączony, nie tylko odbiera, ale także nadaje sygnały sterowania, a więc promieniuje fale elektromagnetyczne o częstotliwościach radiowych. Zależnie od typu zakupionego telefonu, pracuje on w różnych pasmach częstotliwości i stosuje powszechnie używane systemy modulacji. Poziomem mocy nadawania steruje system obsługujący połączenia.

Szkodliwość promieniowania radiowego

W roku 1996 ICNIRP – Międzynarodowa Komisja Ochrony Przed Promieniowaniem Niejonizującym, działająca pod egidą Światowej Organizacji Zdrowia (WHO), opublikowała raport określający graniczne wartości natężenia pól o częstotliwościach radiowych wytwarzanych przez ręczne telefony komórkowe. Zgodnie z tym raportem opartym na dostępnych wynikach badań, nie ma dowodów na to, by przenośne urządzenia końcowe (tzw. terminale) mogły mieć negatywny wpływ na zdrowie człowieka, jednak pod warunkiem, że urządzenia te spełniają wymagania zalecone przez Komisję. Wszystkie komórkowe telefony firmy Ericsson są zgodne z zaleceniami ICNIPR i spełniają międzynarodowe normy określające bezpieczne poziomy narażeń na energię o częstotliwościach radiowych:

- wstępną normę europejską CENELEC ENV50166-2
- normę ANSI/IEEE C95.1-1992 (USA, kraje Azji i Pacyfiku)

Użytkownik telefonu może jeszcze bardziej zredukować narażenie na energię promieniowania o częstotliwościach radiowych przez ograniczenie czasu trwania połączeń i maksymalnie wydajne, sprawne wykorzystywanie mocy nadajnika telefonu.

Sprawne użytkowanie telefonu

Optymalną łączność przy minimalnym poborze prądu z akumulatorowej baterii telefonu można osiągnąć stosując się do następujących zaleceń:

- Trzymać telefon tak, jak słuchawkę konwencjonalnego (przewodowego) aparatu telefonicznego. Antenę kierować ku górze, ponad ramię i mówić bezpośrednio do mikrofonu. Jeśli antena jest wysuwana, to podczas rozmowy powinna być w pełni wysunięta.
- **Nie** dotykać anteny podczas użytkowania telefonu. Trzymanie anteny podczas rozmowy wpływa na jakość rozmowy, zmusza telefon do pracy mocą większą niż to jest potrzebne, co powoduje skracanie czasu prowadzenia rozmowy i czasu gotowości telefonu.

Ochrona i wymiana anteny

- **Nie** zginać anteny, gdyż może przy tym ulec uszkodzeniu i ponadto pogarsza to jakość łączności.
- **Nie** używać telefonu z uszkodzoną anteną. W razie uszkodzenia anteny, oddać telefon do naprawy w autoryzowanej placówce serwisowej. Można używać wyłącznie anten typu wskazanego przez firmę Ericsson do tego typu telefonu.
- **Nie** używać anten przeznaczonych do telefonów innych typów. Użycie innej anteny, przerabianie anteny lub stosowanie jakichkolwiek przystawek może spowodować uszkodzenie telefonu i naruszenie odnośnych przepisów.

Kierowanie pojazdami

Używanie telefonów przez kierowcę jest przedmiotem przepisów o ruchu drogowym. Kierowca powinien zapoznać się z odpowiednimi przepisami obowiązującymi w kraju, w którym się porusza.

Jeśli korzystanie z telefonu podczas kierowania pojazdem jest dozwolone, to przynajmniej należy:

- skupiać całą uwagę na kierowaniu pojazdem;
- korzystać z dodatkowego wyposażenia umożliwiającego prowadzenie rozmów bez odrywania rąk od kierownicy;
- jeśli warunki na drodze na to pozwalają, to przed zainicjowaniem lub przyjęciem połączenia należy zjechać na bok i pojazd zaparkować.

Promieniowana przez telefon energia o częstotliwościach radiowych może oddziaływać na niektóre elektroniczne urządzenia i układy pojazdu. Ponadto, niektórzy producenci pojazdów wręcz zabraniają posługiwania się telefonami komórkowymi w pojazdach ich produkcji. Należy zapytać przedstawiciela producenta pojazdu, czy posługiwanie się telefonem nie będzie wpływało na elektronikę danego modelu pojazdu.

Urządzenia elektroniczne

Większość nowoczesnych urządzeń elektronicznych, np. stanowiących wyposażenie szpitali i pojazdów, to urządzenia ekranowane przed działaniem pól o częstotliwościach radiowych. Istnieje jednak wiele urządzeń nieodpornych na takie pola.

Wyłączyć telefon, jeśli w danej placówce służby zdrowia znajdują się napisy zabraniające posługiwania się telefonami komórkowymi.

Nie używać telefonu w pobliżu urządzeń medycznych bez zezwolenia miejscowego personelu.

Telefony radiowe mogą wpływać na pracę niektórych rozruszników serca, aparatów dla słabosłyszących i innych wszczepianych urządzeń medycznych. Osoby z wszczepionym rozrusznikiem powinny być świadome, że używanie telefonu

bardzo blisko rozrusznika może spowodować jego niewłaściwe działanie. Takie osoby powinny unikać noszenia włączonego telefonu bezpośrednio ponad rozrusznikiem, np. w kieszeni na piersi. Podczas rozmowy telefon należy trzymać przy uchu naprzeciwlego do rozrusznika. Jeśli odległość pomiędzy telefonem a rozrusznikiem jest większa od 15 centymetrów, to ryzyko zakłócenia pracy rozrusznika jest niewielkie. Blisze informacje na ten temat może podać kardiolog.

Samoloty

- **Wyłączyć** telefon przed wejściem na pokład samolotu.
- **Nie** używać telefonu na terenie lotniska bez zgody personelu.

Aby zapobiec możliwości zakłócenia pracy urządzeń i systemów samolotu, nie wolno używać telefonu podczas lotu.

Ładowarka – zasilanie z sieci elektrycznej

- Stosować wyłącznie ładowarkę typu przeznaczoną do danego typu telefonu. Ładowarkę podłączać tylko do źródła o odpowiednim napięciu, podanym na ładowarce.
- Aby uniknąć uszkodzenia kabla sieciowego ładowarki, odłączyć go chwytając za wtyk, a nie za kabel.
- Dbać o to, by kabel nie był deptany, zgniatanym, naprężony, bądź w jakikolwiek sposób narażony na uszkodzenie.
- Aby uniknąć zagrożenia porażeniem elektrycznym, przed przystąpieniem do czyszczenia ładowarkę odłączyć od sieci elektrycznej. Telefon czyścić miękką ściereczką lekko zwilżoną łagodnym roztworem mydła.

Dzieci

Nie dopuszczać, by dzieci bawiły się telefonem. Mogłyby zrobić sobie krzywdę lub telefon uszkodzić.

Tereny, na których prowadzone są wybuchy

Wyłączyć telefon znajdując się na terenach, na których prowadzone są prace przy użyciu ładunków wybuchowych. Detonowanie ładunków bywa sterowanie zdalnie drogą radiową. Takie tereny powinny być odpowiednio oznaczone.

Atmosfery grożące wybuchem

Wyłączyć telefon znajdując się w miejscach, w których może panować bądź panuje atmosfera wybuchowa. Należy pamiętać, że w rzadkich przypadkach telefon może spowodować iskrzenie, a iskra może spowodować wybuch lub pożar.

Takie miejsca powinny być odpowiednio oznaczone. Należą do nich stacje benzynowe, pomieszczenia pod pokładem łożdi motorowych, pomieszczenia w których unoszą się opary chemikaliów, palne pyły (młyny, suszarnie ziarna) i drobiny metaliczne.

Nie przewozić ani nie przechowywać palnych gazów, cieczy ani materiałów wybuchowych w pojeździe, w którym znajduje się włączony telefon i jego wyposażenie..

Dbłość o produkt

- **Chronić** telefon przed wilgocią i skrajnymi temperaturami.
- **Stosować** tylko Oryginalne Akcesoria Firmy Ericsson. Użycie wyposażenia innych producentów może spowodować uszkodzenie, pożar, porażenie elektryczne i utratę praw gwarancyjnych.
- **Nie** próbować rozbierać produktu. W środku nie ma żadnych części, które użytkownik mógłby wymieniać, stroić bądź naprawiać. Naprawy należy zlecać wyłącznie autoryzowanym ccentrom serwisowym.

Gwarancja

Jeżeli posiadany przez Was produkt Ericsson wymaga obsługi gwarancyjnej, należy zwrócić produkt do dealera/sprzedawcy, u którego dokonano zakupu. Jeżeli posiadany przez Was produkt Ericsson wymaga obsługi gwarancyjnej podczas pobytu za granicą, usługi te są dostępne w krajach wymienionych w załączonym Międzynarodowym Świadczeniu Gwarancyjnym.

W przypadku trudności, dane dotyczące naszej autoryzowanej sieci usługowej można otrzymać w miejscowym oddziale Ericsson.

Nasza gwarancja

Ericsson gwarantuje, że produkt jest wolny od wad fizycznych w chwili zakupu i pozostanie takim przez okres kolejnych dwunastu (12) miesięcy.

Zakres naszych obowiązków

Jeżeli w okresie gwarancji produkt będzie działał wadliwie podczas normalnego użytkowania na skutek wad materiałowych lub wykonania, Ericsson wedle swojego uznania naprawi albo wymieni produkt na podanych niżej warunkach. Oddziały Ericsson, autoryzowani dystrybutorzy lub autoryzowane ośrodki usługowe w krajach wymienionych w załączonym Międzynarodowym Świadczeniu Gwarancyjnym dokonają naprawy lub wymiany produktu na warunkach i zasadach określonych w warunkach gwarancji. W przypadku braku określonego produktu w danym kraju zostanie on wymieniony na produkt podobny.

Warunki

- 1 Uprawnienia wynikające z gwarancji przysługują pod warunkiem okazania oryginału świadectwa gwarancyjnego,

wydanego nabywcy przez dealera, zawierającego numer seryjny produktu oraz datę jego zakupu. Ericsson zastrzega sobie prawo do odmowy wykonania usług gwarancyjnych jeżeli w/w informacje zostały usunięte lub zmienione po nabyciu produktu. W przypadku utraty świadectwa gwarancyjnego dowodem dokonania zakupu będzie oryginał faktury okazany dealerowi, od którego nabyto produkt.

- 2 Gwarancja nie obejmuje okoliczności innych niż wady materiałowe, projektowe i wykonania. Gwarancją nie są objęte:
 - okresowe kontrole, konserwacja, naprawa i wymiana części z powodu ich normalnego zużycia, wymiana uszkodzonych baterii lub aktualizacja oprogramowania ze względu na zmiany parametrów sieci;
 - uszkodzenia produktu wynikające z:
 - niewłaściwej eksploatacji, niezgodnej z instrukcją, zasadami obsługi i przeznaczeniem produktu oraz zainstalowania lub użytkowania produktu w sposób niezgodny z obowiązującymi normami technicznymi lub przepisami bezpieczeństwa;
 - naprawy wykonanej przez nieautoryzowane warsztaty usługowe, otworzenia produktu przez osoby nieuprawnione;
 - z przyczyn zewnętrznych;
 - siły wyższej oraz innych przyczyn niezależnych od firmy Ericsson, w tym między innymi spowodowanych wyładowaniami atmosferycznymi, wodą pożarem, niepokojami społecznymi czy niewłaściwą wentylacją.
- 3 Produkt nie zostanie uznany za wadliwy pod względem materiałowym, projektowym ani wykonania, jeżeli musi zostać zaadaptowany, zmieniony lub skorygowany w celu spełnienia krajowych lub miejscowych wymagań technicznych lub obowiązujących przepisów bezpieczeństwa w innym kraju niż ten, dla którego produkt taki został pierwotnie

zaprojektowany i wytworzony. Gwarancja nie obejmuje zwrotu kosztów takich adaptacji, zmian lub korekt ani prób ich wykonania niezależnie od tego, czy zostały one wykonane prawidłowo, oraz uszkodzeń wynikłych z tych czynności, a także adaptacji, zmiany lub korygowania w celu rozbudowy produktu z jego normalnego zakresu przeznaczenia objętego instrukcją produktu. W/w zmiany adaptacyjne mogą być objęte gwarancją w przypadku uzyskania uprzedniej pisemnej zgody firmy Ericsson na ich dokonanie.

- 4 Naprawa lub wymiana na warunkach tej gwarancji nie uprawniają do przedłużenia ani też odnowienia okresu gwarancji. Naprawa lub wymiana na warunkach tej gwarancji może zostać dokonana przy zastosowaniu funkcjonalnie równoważnych, wyremontowanych zespołów. Części lub komponenty wymienione stają się własnością Ericsson.
- 5 Gwarancja nie narusza ustawowych uprawnień klienta w ramach obowiązujących w danym kraju przepisów prawnych ani też uprawnień konsumenta wobec dealera wynikających z zawarcia umowy kupna-sprzedaży.

Przy braku odnośnego ustawodawstwa krajowego, gwarancja stanowi jedyny i wyłączny środek dostępny nabywcy Ericsson, jego oddziały i dystrybutorzy nie będą odpowiedzialni za jakiegokolwiek szkody związane lub wynikowe, powstające z naruszenia jakiegokolwiek jednoznacznie wyrażonej czy domyślnej gwarancji wydanej na produkt.

Not for Commercial Use
Ericsson Mobile Communications AB

Index

A

Abonament	2
Akumulator	4
ładowanie	4
niklowo-wodorkowy	5
ostrzeżenie o wyczerpywaniu się	5
typy niklowo-kadmowe	5
wkładanie	4
wyjmowanie	4
Antena	
ochrona i wymiana	51
Atmosfery grożące wybuchem	53

B

Bezpieczeństwo	29
blokada karty	29
blokada klawiatury	31
blokada Telefonu	30
zakazy	30
Budzik	50
nastawianie	50
wyłączanie budzika	50
wyłączanie sygnalizacji	50

D

Data	42
Dbałość o produkt	53
Dwa pasma częstotliwości	2
Dwie linie	49
wybieranie linii	49
Dzieci	52

Dzwonienie

komponowanie własnej melodii	41
ustawianie głośności w Telefonie	7
ustawianie głośności w zestawie Zapewniającym swobodę rąk	7
ustawianie poziomu wibracji	7
wyciszenie sygnalizacji	9
zmiana typu	40

G

Głośność	
w słuchawce	12
Głośność w słuchawce	39
GSM 1800	2
GSM 900	2

I

Identyfikowanie telefonującego abonenta (usługa CLI)	11, 17
ujawnianie numeru	11
Informacje o obszarze	48
lista typów wiadomości	49
typy wiadomości	49
Informacje o połączeniach	
cena za jednostkę taryfikacyjną	46
czas trwania	45
limit	46
rodzaje	45
Informacje o obszarze odbioru	49

J

Język	6
Język wyświetleń	6
powrót do angielskiego	7

K

Kalkulator	50
Karta kredytowa	
połączenia na kartę	47
Karta SIM	2
blokowanie	29
gdy nastąpiło zablokowanie	30
odblokowywanie	29
wkładanie	3
Kierowanie pojazdami	52
Klawiatura	
automatyczna blokada	32
blokada	31
dźwięk klawiszy	40
odblokowywanie	32
ręczne blokowanie	31
Kod bezpieczeństwa (PIN)	2
Kod odblokowywania (PUK)	2
Kod PIN	2
Konferencje	36

Ł

Ładowarka	4, 52
odłączanie	5
podłączanie	4

M

Mikrofon	
wyłączanie	12
Minutnik	
włączanie/wyłączanie	40

N

Notatnik	12
Numery	
ostatnio wybierane	9
Numery międzynarodowe	14
kod obszaru (kierunkowy numer miejscowości)	14
międzynarodowy prefiks	14

O

Oczekiwanie połączeń przychodzących	35
aktywowanie usługi	35
anulowanie usługi	35
Operatorzy	2
Ostatnio wybierane numery	9

P

Pamięć ostatnio wybieranych numerów	9
Pamięć połączeń przyjętych	
kasowanie	10
przywoływanie numerów	10
usługa identyfikowania telefonującego abonenta (CLI)	10
Pasmo częstotliwości	2
PCN	2
PIN	2
zmiana	29
PIN2	
zmiana	29

Połączenia	
inicjowanie	8
krajowe	8
międzynarodowe	8
odmowa przyjęcia	9
przyjmowanie	9
Połączenia nieprzyjęte	10

Połączenia utracone	
kto telefonował	10

Poczta głosowa (automat zgłoszeniowy)	44
aktywowanie	44
sprawdzanie	44
wyłączanie	45

Podświetlanie	40
---------------	----

Pomocy!	8
międzynarodowy numer wzywania	8

Ponowne wybieranie numeru	9
automatyczne	10
poprzednio wybranego	9

Powitanie	39
-----------	----

Promieniowanie radiowe	
szkodliwość	51

Przekazywanie połączeń	36
------------------------	----

Przekierowywanie połączeń przychodzących	33
aktywowanie przekierowania	33
anulowywanie	34
gdy włączone są menu transmisji	33
sprawdzanie statusu przekierowań	34

Przywoływanie numerów	
według nazwy	16
według pozycji	17

Przywoływanie numerów telefonicznych	16
--------------------------------------	----

PUK	2
-----	---

S

Samoloty	52
----------	----

Sieci	26
poszukiwanie	26
wybieranie ręczne	26

Spis telefonów	14
edycja	18
pamięci spisu	14
przywoływanie numerów według nazwy	16
przywoływanie numeru według pozycji pamięci	17
usuwanie zapisu	18
wpisywanie znaków	14
zapisywanie numerów	15

Sprawne użytkowanie Telefonu	51
------------------------------	----

Stała numeracja	
aktywowanie	32
anulowanie	32
edycja numerów	32
zapisywanie	32

Stałe numery	32
--------------	----

Standardowe ustawienia	
przywracanie	39

Sygnalizacja nadejścia wiadomości tekstowej	40
---	----

Sygnalizacja tonami	12
---------------------	----

Szybkie wybieranie	16
--------------------	----

T

Telefonowanie	8
---------------	---

Tony DTMF	12
-----------	----

U

Ukrywanie swego numeru	11, 17
------------------------	--------

Urządzenia elektroniczne	52
--------------------------	----

Usługa alternatywnych linii (ALS)	46
-----------------------------------	----

Usługa identyfikowania telefonującego abonenta (CLI)	
ukrywanie swego numeru	11

Uwalnianie rąk	
inne ustawienia	38
zestawy	38

W

Włączanie Telefonu	6
Własny numer	39
Wiadomości teksowe	
wpisywanie liter	21
Wiadomości tekstowe	20
odczytywanie	22
odczytywanie zapisanych	24
odpowiadanie na wiadomość	23
pamięć karty SIM	20
pamięć wiadomości	20
pisanie	21
przygotowanie Telefonu do wiadomości tekstowych	21
usuwanie	23
wysyłanie	22
wysyłanie zapisanych	24
zapisywanie	23
zmiana typu wiadomości	21
Wiadomości tekstowe (SMS)	
dźwiękowa sygnalizacja nadejścia	40
Wpisywanie znaków	
"małe" litery	15
sprawdzanie pierwszych znaków	15
Wyłączanie Telefonu	6
Wybieranie trybu przyjmowania połączeń	38
Wyciszanie	
sygnalizacji dzwonienia	9
Wyświetlacz	0
Wzywanie pomocy	6

Z

Zakazy	
anulowanie wszystkich	31

zmiana hasła	31
zmiana statusu	31

Wydanie pierwsze (wrzesień 1998)

Niniejszy podręcznik zostaje wydany przez firmę **Ericsson Mobile Communications AB** bez jakiegokolwiek formalnej gwarancji. Firma **Ericsson Mobile Communications AB** zastrzega sobie prawo wnoszenia – bez powiadamiania – zmian mających na celu usuwanie błędów typograficznych i błędów wynikłych z niedokładności aktualnie posiadanych informacji, oraz wprowadzania zmian wynikających z doskonalenia oprogramowania i/lub produktu. Takie zmiany będą jednak uwzględniane w nowych wydaniach podręcznika.

Wszelkie prawa zastrzeżone.

© **Ericsson Mobile Communications AB**, 1998.

Numer publikacji: **PL/LZT 126 1471 R2A**

Drukowane w Szwecji.

Symbol **CE** umieszczany na naszych produktach oznacza, że dany produkt został poddany certyfikacji na zgodność z dyrektywą 89/336/EEC (kompatybilność elektromagnetyczna), dyrektywą 91/263/EEC (telekomunikacja) i dyrektywą 73/23/EEC (urządzenia niskonapięciowe) w zakresie ich stosowności. Tak oznaczone produkty spełniają następujące normy:

Telefony komórkowe i współpracujące akcesoria:

- ETS 300 342-1 (kompatybilność elektromagnetyczna w europejskiej cyfrowej telekomunikacji komórkowej).

Akcesoria nie łączone bezpośrednio z telefonem komórkowym:

- EN 50081 (kompatybilność elektromagnetyczna – emisje własne)
- EN 50082 (kompatybilność elektromagnetyczna – własna odporność)