

# Spis treści

# Sony Ericsson Z200

<b>Pierwsze kroki.....</b>	<b>3</b>	<b>Korzystanie z protokołu WAP .....</b>	<b>54</b>
Karta SIM, bateria, inicjowanie połączenia		Przeglądarka WAP, zakładki	
<b>Opis telefonu.....</b>	<b>6</b>	<b>Funkcje dodatkowe.....</b>	<b>57</b>
Funkcje klawiszy, klawisze dostępu, wprowadzanie liter		Budzik, stoper, kalkulator, kalendarz, gry	
<b>Personalizowanie telefonu.....</b>	<b>16</b>	<b>Zabezpieczenia.....</b>	<b>60</b>
Wybieranie sygnału dzwonka, motywu i innych ustawień		Blokada karty SIM, blokada telefonu	
<b>Połączenia .....</b>	<b>25</b>	<b>Rozwiązywanie problemów.....</b>	<b>63</b>
Korzystanie ze spisu telefonów i opcji połączeń		Dlaczego telefon źle działa?	
<b>Konfigurowanie usługi WAP .....</b>	<b>42</b>	<b>Dodatkowe informacje.....</b>	<b>66</b>
Przeglądarka WAP		Zasady bezpiecznej i efektywnej eksploatacji, gwarancja i deklaracja zgodności	
<b>Przesyłanie wiadomości .....</b>	<b>48</b>	<b>Ikony.....</b>	<b>75</b>
Wiadomości tekstowe		Co oznaczają i do czego służą ikony?	
		<b>Indeks.....</b>	<b>79</b>

## Sony Ericsson

GSM 900/1800/1900

Wydanie czwarte (marzec 2004)

Ten podręcznik został opublikowany przez firmę Sony Ericsson Mobile Communications AB bez żadnych gwarancji. W dowolnym momencie i bez uprzedzenia firma Sony Ericsson Mobile Communications AB może wprowadzić ulepszenia i zmiany wynikające z błędów typograficznych, niedokładności aktualnych informacji czy ulepszeń programów lub sprzętu. Takie zmiany będą jednak uwzględniane w następnych wydaniach tego podręcznika.

Wszystkie prawa zastrzeżone.

© **Sony Ericsson Mobile Communications AB, 2003**  
Numer publikacji: PL/LZT 108 6475 R4A.

Prosimy zwrócić uwagę, że:  
Niektóre usługi opisane w tej instrukcji obsługi nie są dostępne we wszystkich sieciach. *Dotyczy to także międzynarodowego numeru alarmowego GSM, 112.*

W przypadku wątpliwości, czy dana usługa jest dostępna czy nie, należy kontaktować się z operatorem sieci lub usługodawcą.

Przed użyciem telefonu komórkowego prosimy przeczytać rozdziały *Zasady bezpiecznej i efektywnej eksploatacji* oraz *Gwarancja*.

Metoda edycji T9™ jest znakiem towarowym lub zarejestrowanym znakiem towarowym firmy Tegic Communications.

Metoda edycji T9™ jest licencjonowana na podstawie jednego lub kilku z następujących patentów: U.S. Pat. Nos. 5,818,437, 5,953,541, 5,187,480, 5,945,928 i 6,011,554; Canadian Pat. No. 1,331,057; United Kingdom Pat. No. 2238414B; Hong Kong Standard Pat. No. HK0940329; Republic of Singapore Pat. No. 51383; Euro. Pat. No. 0 842 463 (96927260.8) DE/DK, FI, FR, IT, NL, PT, ES, SE, GB oraz chroniona dodatkowymi patentami lub zgłoszeniami patentowymi na całym świecie.

Inne nazwy produktów i firm mogą być znakami towarowymi ich odpowiednich właścicieli.

Wszelkie prawa, które nie zostały wyraźnie przyznane w tym dokumencie, są zastrzeżone.

## Pierwsze kroki

*Karta SIM, bateria, inicjowanie połączenia*

### Informacje o Instrukcji obsługi

Dla ułatwienia w rozdziale „Opis telefonu” przedstawiono krótki przegląd głównych funkcji telefonu, skróty i ogólne informacje.

Dodatkowe informacje i pliki do pobrania są dostępne w witrynie [www.SonyEricsson.com/](http://www.SonyEricsson.com/) lub [wap.SonyEricsson.com/](http://wap.SonyEricsson.com/).

### Dostępne usługi

Pewne, opisane w tej instrukcji obsługi, usługi i funkcje zależą od operatora sieci i typu abonamentu. Z tego powodu część menu może być niedostępna w Twoim telefonie.

Ten symbol oznacza, że usługa lub funkcja zależy od sieci lub abonamentu.

Szczegółowe informacje o abonamencie można otrzymać od operatora.



### Karta SIM

Po podpisaniu z operatorem sieci umowy dotyczącej abonamentu otrzymuje się kartę SIM (Subscriber Identity Module). Karta ta zawiera układ komputerowy, w którym przechowywany jest między innymi numer telefonu, zestaw usług, jakie są przewidziane dla tego rodzaju abonamentu, oraz spis telefonów.

**Uwaga:** *Przed wyjęciem karty z innego telefonu należy sprawdzić, czy te informacje są zapisane na karcie SIM. Na przykład spis telefonów może być zapisany w pamięci telefonu.*

### Przygotowanie telefonu do pracy

Zanim zaczniesz używać telefonu:

- Włóż kartę SIM.
- Podłącz i naładuj baterię.

## Informacje o karcie SIM i baterii

Zawsze przed włożeniem lub wyjęciem karty SIM należy wyłączyć telefon i odłączyć ładowarkę.

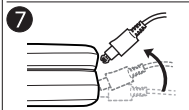
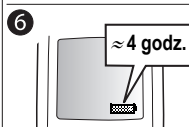
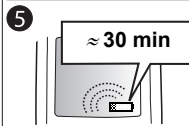
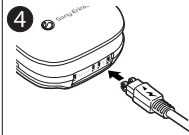
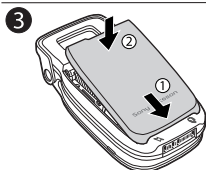
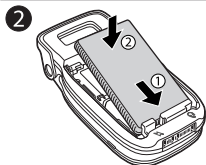
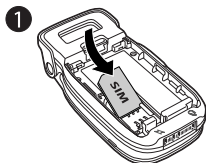

## Aby włożyć kartę SIM i naładować baterię

1. Włóż kartę SIM. Upewnij się, że karta SIM jest umieszczona pod srebrzystymi uchwytemi.
2. Umieść baterię z tyłu telefonu, tak aby styki były skierowane do siebie, i dociśnij ją, aż usłyszysz kliknięcie.
3. Umieść osłonę tylną z powrotem w rowkach telefonu i dociśnij ją, aż usłyszysz kliknięcie.
4. Podłącz ładowarkę do telefonu, tak aby symbol błyskawicy na wtyczce ładowarki był skierowany do góry.
5. Ikona ładowania baterii może pojawić się dopiero po 30 minutach od chwili rozpoczęcia ładowania.
6. Baterię należy ładować przez około 4 godziny lub do momentu pojawienia się ikony wskazującej całkowite naładowanie baterii. Jeśli po tym czasie nie widzisz ikony baterii, naciśnij dowolny klawisz, aby włączyć wyświetlacz.
7. Odłącz ładowarkę, odchylając wtyczkę do góry.

## Włączanie telefonu i inicjowanie połączeń

Kod PIN (Personal Identity Number) jest zapewniany przez operatora sieci, lecz nie wszyscy operatorzy wymagają stosowania kodu PIN do aktywacji usług.

Jeśli kod PIN rozpoczyna się tymi samymi cyframi, co numer alarmowy, na przykład 112, wpisywane

cyfry nie są maskowane za pomocą znaku \*. Ma to na celu umożliwienie wpisywania i łączenia się z numerem alarmowym bez wprowadzania kodu PIN. Zobacz „Połączenia alarmowe” na stronie 26, aby uzyskać dodatkowe informacje.

Jeśli podczas wprowadzania kodu PIN popełnisz błąd, usuń niewłaściwą cyfrę, naciskając klawisz .

**Uwaga:** Jeśli trzy razy z rzędu będzie wprowadzony niepoprawny kod PIN, karta SIM zostanie zablokowana i pojawi się komunikat o zablokowaniu kodu PIN. Aby odblokować kartę, należy wprowadzić kod „PUK” (Personal Unblocking Key). Kod PUK otrzymuje się od operatora sieci.

### Jak włączyć telefon

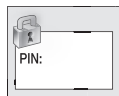

1. Otwórz telefon. Naciśnij i przytrzymaj klawisz .
2. Wprowadź swój kod PIN, jeśli został on dołączony do karty SIM.

### Aby inicjować i odbierać połączenia

- Podaj numer kierunkowy i numer telefonu, a następnie naciśnij klawisz **YES**, aby zainicjować połączenie.
- Naciśnij klawisz **NO** lub zamknij telefon, aby zakończyć połączenie.
- Gdy telefon dzwoni, naciśnij klawisz **YES** lub otwórz telefon, aby odebrać połączenie. Zobacz „Funkcje kłapki” na stronie 22.

### Nawigacja po menu

Główne menu są widoczne jako ikony na pulpicie. Aby przejść do pulpitu, naciśnij środek klawisza nawigacyjnego. (Zobacz „Funkcje klawiszy – telefon otwarty” na stronie 7.) Naciskaj strzałkę w lewo, w prawo, w górę lub w dół, aby poruszać się w menu. Naciśnij klawisz nawigacyjny, aby wybrać zaznaczone elementy.

# Opis telefonu

*Funkcje klawiszy, klawisze dostępu, wprowadzanie liter*

## Funkcje klawiszy – telefon zamknięty

Klawisze głośności

Zmiana głośności w głośniku podczas rozmowy. Wchodzenie do menu stanu w trybie gotowości. Naciśnij dwa razy, aby odrzucić połączenie przychodzące. Naciśnij jeden raz, aby wyłączyć dzwonek podczas odbierania połączenia.

Port podczerwieni

Wymiana danych za pomocą portu podczerwieni.



Stan baterii





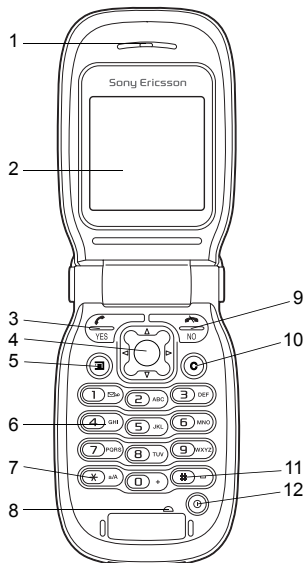

Czerwona lampka sygnalizuje wyczerpywanie się baterii.

Wyświetlacz zewnętrzny

Wyświetlanie na przykład godziny, stanu baterii, natężenia sygnału sieci, profilu, wyłączenia sygnału, połączenia przychodzącego, połączenia nieodebranego i tekstu nowej wiadomości.

## Funkcje klawiszy – telefon otwarty



- 1 Głośnik
- 2 Główny wyświetlacz
- 3 Nawiązywanie i odbieranie połączeń. Wybór menu, podmenu lub opcji.
- 4  Klawisz nawigacyjny. Naciśnij, aby wejść do menu pulpitu. Naciśnij strzałkę w górę, w dół, w lewo lub w prawo, aby przemieszczać się po menu, listach i tekście. Naciskaj klawisz nawigacyjny zamiast klawisza **YES**.
- 5  Naciśnij, aby wyświetlić opcje lub pomoc. Naciśnij i przytrzymaj, aby dokonać połączenia WAP.
- 6 Wprowadzanie cyfr z zakresu 0–9 i liter.
- 7  Wprowadzanie znaku \*. Przełączanie się między małymi a wielkimi literami.
- 8 Mikrofon
- 9 Naciśnij, aby odrzucić połączenie, cofnąć się na poprzedni poziom menu lub pozostawić opcję bez zmian. Naciśnij i przytrzymaj klawisz, aby powrócić z menu do trybu gotowości.
- 10  Usuwanie cyfr, liter lub elementu z listy.
- 11  Wprowadza # lub odstęp.
- 12  Naciśnij i przytrzymaj, aby włączyć lub wyłączyć telefon.

## Klawisze dostępu

Poniżej opisano przydatne kombinacje klawiszy (skrótów).

### Aby...

uzyskać połączenie alarmowe

wejść do menu

wejść do pierwszego podmenu w *Moje skrót*

wejść do menu *Znajdź i połącz*

wejść do menu *Lista połączeń*

połączyć się z pocztą głosową

wprowadzić znak +

wyłączyć dzwonek podczas odbierania połączenia

### W trybie gotowości:

wprowadź międzynarodowy numer alarmowy i naciśnij klawisz **YES**

naciśnij klawisz nawigacyjny lub **➔**

naciśnij klawisz **➤**

naciśnij klawisz **↑** lub **↓**

naciśnij klawisz **YES**

naciśnij i przytrzymaj klawisz **1**

naciśnij i przytrzymaj klawisz **0**

naciśnij klawisz **C** lub naciśnij raz klawisz głośności

### Aby...

ustawić telefon w trybie wyciszonym, opcje

uzyskać dostęp do pozycji spisu telefonów rozpoczynającej się od danej litery

uzyskać dostęp do numeru telefonu zapisanego na danej pozycji

użyć szybkiego wybierania

wejść do menu *Status* w celu wyświetlenia bieżącej daty, używanego profilu i nazwy modelu telefonu

zmienić język na *Automatyczne*

### W trybie gotowości:

naciśnij i przytrzymaj klawisz **C** lub naciśnij klawisz **☒**, **YES**

naciśnij i przytrzymaj jeden z klawiszy z zakresu **2** – **9**

naciśnij numer pozycji i klawisz **#**

naciśnij jeden z klawiszy cyfr z zakresu **1** – **9** i klawisz **YES**

naciśnij raz klawisz głośności

naciśnij klawisze **← 8888 →**

**Aby...**

zmienić język  
na angielski  
odrzuć połączenie

**W trybie gotowości:**

naciśnij klawisze  
← 0000 →  
szybko dwa razy naciśnij  
klawisz głośności podczas  
odbierania połączenia lub  
naciśnij przycisk **NO**

**Aby...**

zmienić informacje  
na wyświetlaczu  
zewnętrznym

**W trybie gotowości, kiedy  
telefon jest zamknięty:**

naciśnij raz klawisz  
głośności

**Aby...**

zawiesić połączenie  
wznowić połączenie

**W trakcie połączenia:**

naciśnij klawisz **YES**  
naciśnij ponownie  
klawisz **YES**

**Aby...**

poruszać się po menu  
lub listach

wejść do menu skrótów  
lub pomocy, jeśli jest  
dostępna

usunąć element

powrócić do trybu  
gotowości

**Aby...**

przełączać się między  
wielkimi i małymi  
literami

wprowadzić cyfrę lub  
cyfry

usunąć litery i cyfry

**W trakcie wyświetlania  
menu:**

użyj klawisza  
nawigacyjnego  
lub naciśnij klawisz  
głośności

naciśnij klawisz 

naciśnij klawisz   
podczas pracy z listą

naciśnij i przytrzymaj  
klawisz **NO**

**Przy wprowadzaniu liter:**

naciśnij klawisz ,  
następnie literę

naciśnij i przytrzymaj  
jeden z klawiszy cyfr

naciśnij klawisz 

### Aby...

wybrać metodę edycji  
za pomocą kolejnych  
naciśnień lub metodę T9

wybrać język wpisywania  
oraz inne metody edycji  
znaków lub cyfr

### Przy wprowadzaniu liter:



naciśnij i przytrzymaj  
klawisz 





naciśnij i przytrzymaj  
klawisz 

### Podczas wpisywania liter metodą kolejnych naciśnień:

naciśnij klawisz 

### Podczas wpisywania liter metodą T9™:

naciśnij klawisz  lub   
naciśnij klawisz 

naciśnij klawisz   
naciśnij klawisz ,  
następnie naciskaj kolejno  
 lub 

## Korzystanie ze skrótów



Szybszym sposobem poruszania się po menu jest korzystanie ze skrótów. Wejść do menu, naciskając klawisz , a następnie po prostu naciśnij klawisz nawigacyjny, aby wejść do menu. Aby powrócić do trybu gotowości, należy nacisnąć i przytrzymać klawisz **NO**.

Aby szybciej i łatwiej uzyskać dostęp do często używanych ustawień, można umieścić je w menu *Moje skróty*. Zobacz „Moje skróty” na stronie 23.

## Usuwanie, edycja i zmiana nazwy

Jeśli dodajesz elementy, na przykład pozycje spisu telefonów, zdarzenia z kalendarza lub zakładki WAP, możesz je usunąć, edytować lub zmienić ich nazwy.

### Aby usunąć element

- Wybierz element i naciśnij klawisz .
- Wybierz element, naciśnij klawisz , wybierz polecenie *Usuń* lub *Usuń wszystkie*.

### Aby edytować elementy

Wybierz element, naciśnij klawisz , wybierz polecenie *Edytuj*.

## Usługi online

Usługi online to dostosowane do potrzeb użytkowników usługi oferowane przez operatorów sieci niezależnie od modeli telefonów komórkowych i ich producentów.

Karta SIM obsługująca usługi online działa tak samo jak zwykła karta SIM. Po włożeniu karty SIM i włączeniu telefonu operator sieci może przesłać dane na kartę SIM. Po pierwszym przesłaniu danych i ponownym uruchomieniu telefonu pojawi się nowe menu jako pierwsze podmenu menu *Łączność*.

**Uwaga:** *To menu pojawia się jedynie wówczas, gdy karta SIM obsługuje tę usługę. Niektórzy operatorzy nie używają nazwy „usługi online”. Telefon może nie obsługiwać wszystkich oferowanych usług.*



*Jak wejść do nowego systemu menu*

Użyj następujących poleceń i klawiszy: *Łączność*, **YES**, *Usługi online*, **YES**.

## Przegląd menu

### Połączenia



Nieodebrane  
Lista połączeń  
Zarządz. poł.  
Czas i koszt  
Następne poł.  
Opcje

### Usługi WAP



Sony Ericsson  
Zakładki  
Push - przych.  
Podaj adres  
Wznów  
Wybierz profil  
Zaawansowane  
Opcje

### Moje skróty



Wyślij nową  
Głośn. dzwon.  
Wybierz profil  
Moje numery  
Edytuj skróty

### Rozrywka i gry



Gry  
Moje rysunki  
Moje dźwięki  
Motywy  
Kompozytor  
Łączy operatora\*

### Wiadomości



Wyślij nową  
Przychodzące  
Poł. z pocz. gt.  
Niewysłane  
Szablony  
Wiad. wysłane  
Opcje  
Inform. lokalne  
Pamięć SMS

### Organizator



Kalendarz  
Alarmy  
Minutnik  
Stoper  
Kalkulator

### Łączność



Usługi online\*  
Port podczerw.  
Sieci GSM  
Kom. danych

### Spis telefonów



Znajdź i połącz  
Dodaj numer  
Znajdź i edytuj  
Zdjęcia  
Osobiste sygn.  
Grupy  
Adresy e-mail  
Opcje  
Status pamięci  
Numery specjal.

### Ustawienia



Dźwięki i alarmy  
Profile  
Wyświetlacz  
Język  
Czas i data  
Blokady  
Zestaw HF  
Funkcje kłapki  
Ustaw. początk.

### Poł. aktywne\*



Wyłącz tony\*\*  
Zawieś połącz.\*\*  
Przełącz. poł.\*\*  
Rozłącz aktyw.\*\*  
Wznów połączenie\*\*  
Połącz rozm.\*\*  
Przełącz. poł.\*\*  
Oddziel uczest.\*\*  
Rozłącz wszyst.\*\*  
Rozłącz uczest.\*\*  
Uczestnicy konf\*\*  
Połączenia\*\*

*\*Należy zwrócić uwagę, że występowanie i działanie pewnych menu zależy od operatora, sieci i rodzaju abonamentu.*

*\*\*Dostępne jedynie podczas połączenia lub połączenia konferencyjnego.*

## Wprowadzanie liter i znaków

Litery wprowadza się na przykład podczas dodawania nazwisk do spisu telefonów, pisania wiadomości tekstowych lub wprowadzania adresów WAP.

Poza zwykłym sposobem wprowadzania liter w telefonie, za pomocą metody kolejnych naciśnieć, do pisania wiadomości tekstowych można używać **metody edycji T9™**, jeśli wybrany język to dopuszcza. Metoda edycji T9 to predykcyjny sposób wpisywania umożliwiający szybsze pisanie.

### Języki wpisywania

Przed rozpoczęciem wpisywania liter należy wybrać języki wpisywania, które będą używane podczas pisania.

#### *Aby wybrać języki wpisywania*

1. Użyj następujących poleceń i klawiszy: *Ustawienia*, **YES**, *Język*, **YES**, *Metoda edycji*, **YES**.
2. Przejdź do języka lub alfabetu, którego chcesz używać do wpisywania liter, i naciśnij klawisz **\*** dla każdego z wybranych języków.
3. Naciśnij klawisz **YES**, aby opuścić menu. Podczas pisania można przełączyć się na jeden z wybranych języków wpisywania, naciskając

klawisz **☰**, a następnie wybierając opcję *Język*. Zobacz „Lista opcji” na stronie 15.

### Metoda kolejnych naciśnieć

Podczas zapisywania nazw w spisie telefonów lub adresów WAP litery wprowadza się metodą kolejnych naciśnieć. Każdy klawisz naciska się tyle razy, ile trzeba, aby wyświetlić właściwą literę.

W następującym przykładzie pokazano, jak wpisać nazwisko w spisie telefonów.

#### *Aby wpisać litery metodą kolejnych naciśnieć*

1. Użyj następujących poleceń i klawiszy: *Spis telefonów*, **YES**, *Dodaj numer*, **YES**, *Dodać nowe?*, **YES**.
2. Dodaj numer, naciśnij klawisz **YES**.
3. Naciskaj wielokrotnie odpowiednie klawisze, **1** – **9**, **0** lub **#**, dopóki żądany znak nie pojawi się na wyświetlaczu. Aby na przykład wprowadzić **A**, raz naciśnij klawisz **2**; aby wprowadzić **B**, szybko dwa razy naciśnij klawisz **2**; aby przełączać między wielkimi a małymi literami, naciśnij klawisz **\***, a następnie wprowadź literę.

Zobacz poniżej tabelę z alfabetem łacińskim, abc:

Naciśnij...	aby zobaczyć/wprowadzić...
1	., - ? ! ' @ : ; / ( )
2	A B C Å Ä Æ à Ç 2 Γ
3	D E F è É 3 Δ Φ
4	G H I i 4
5	J K L 5 Λ
6	M N O Ñ Ö Ø ò 6
7	P Q R S β 7 Π Σ
8	T U V Ü ù 8
9	W X Y Z 9
0	+ 0 Θ Ξ Ψ Ω
#	odstęp ↵ ¶
C	usunąć litery i cyfry
*	przełączać się między wielkimi i małymi literami
0 – 9	naciśnij i przytrzymaj, aby wprowadzić cyfry

## Metoda edycji T9™

Metody edycji T9™ można używać do pisania wiadomości tekstowych. W metodzie T9™ jest wykorzystywany wewnętrzny słownik służący do rozpoznawania najczęściej używanych wyrazów na podstawie każdej sekwencji naciśnieć klawiszy. W ten sposób każdy klawisz naciska się tylko raz, nawet jeśli potrzebna litera nie jest pierwszą literą na klawiszu.

**Uwaga:** Aby używać metody edycji T9™, trzeba wybrać język. Zmiana metody edycji w opcji Ustawienia/Język/Metoda T9 dotyczy wszystkich wpisywanych tekstów – nie tylko aktualnie pisanego tekstu.

Następujący przykład pokazuje, jak rozpocząć pisanie tekstu wiadomości:

**Wskazówka:** Naciśnij klawisz 1, aby wprowadzić kropkę. Aby wprowadzić inne znaki interpunkcyjne, naciśnij klawisz 1, a następnie naciskaj klawisz ↑ lub ↓. Naciśnij klawisz #, aby zaakceptować i dodać odstęp. Naciśnij i przytrzymaj klawisz \*, aby wybrać metodę edycji pisanego tekstu.

### *Aby wpisać litery metodą edycji T9™*

1. Użyj następujących poleceń i klawiszy: *Wiadomości*, **YES**, *Tekst*, **YES**, *Wyślij nową*, **YES**.
2. Na przykład, jeśli chcesz wpisać słowo „Jane”, naciśnij klawisze (5), (2), (6), (3). Pojawi się lista innych słów lub podpowiedzi. Jeśli podpowiedzi nie zawierajążądanego słowa, można dodać nowe słowo do listy, gdy jest ono zaznaczone.
3. Przejdź do polecenia ↓, aby wybrać słowo *Jane*.
4. Kiedy wyraz jest podświetlony, naciśnij klawisz **YES**, aby zaakceptować go bez odstępu, lub naciśnij klawisz (#), aby zaakceptować wyraz i dodać spację.

### *Aby dodać słowo do podpowiedzi*

1. Przejdź do podpowiedzi podobnej do słowa, które chcesz dodać, naciśnij klawisz (☰), wybierz polecenie *Edytuj słowo*, naciśnij klawisz **YES**.
2. Naciskaj klawisz (C), aby usuwać po jednej literze naraz.  
Wpisz nowe słowo, używając metody kolejnych naciśnień i naciśnij klawisz **YES**.  
Wyraz zostanie dodany do słownika. Następnym razem po wprowadzeniu słowa dodanego do słownika pojawi się ono jako jedna z podpowiedzi.
3. Kontynuuj pisanie wiadomości. Zobacz też „Wiadomości tekstowe (SMS)” na stronie 48.

### Lista opcji

Naciśnij podczas pisania klawisz (☰), aby przejść do listy opcji. Może ona zawierać niektóre lub wszystkie z następujących opcji:

- *Dodaj symbol* – pojawią się symbole i znaki interpunkcyjne, takie jak ? i ,. Przemieszczaj się między symbolami, używając klawisza nawigacyjnego.
- *Wstaw element* – dodaj do wiadomości obrazek, efekt dźwiękowy, melodię lub animację.
- *Edytuj słowo* – tylko w przypadku metody T9™. Dokonaj edycji proponowanego słowa, używając metody kolejnych naciśnień.
- *Format tekstu* – edytuje rozmiar, styl, wyrównanie lub rozpoczęcie nowego akapitu.
- *Język* – wybiera język wpisywania.
- *Metoda wpis.* – pokazuje się lista metod edycji dla aktualnie wybranego języka.
- *Podpowiedzi* – tylko w przypadku metody T9™. Włącza i wyłącza listę podpowiedzi.
- *Znaki narod.* – wyłącza znaki właściwe dla danego języka w celu zaoszczędzenia miejsca. Ta opcja pojawia się tylko w wypadku niektórych języków wpisywania.
- *Pomoc*.

*Aby włączyć lub wyłączyć metodę edycji T9™*  
Użyj następujących poleceń i klawiszy: *Ustawienia*,  
**YES**, *Język*, **YES**, *Metoda T9*, **YES** lub naciśnij  
i przytrzymaj klawisz  podczas pisania.

## Personalizowanie telefonu

*Wybieranie sygnału dzwonka, motywu i innych ustawień*

### Motywy

Używając motywów, można zmienić wygląd wyświetlacza, na przykład kolory i tło. Telefon jest wyposażony w pewną liczbę motywów.

#### *Aby wybrać motyw*

Użyj następujących poleceń i klawiszy: *Rozrywka i gry*,  
**YES**, *Motywy*, **YES**.

#### *Aby wyregulować kontrast wyświetlacza*

Użyj następujących poleceń i klawiszy: *Ustawienia*,  
**YES**, *Wyświetlacz*, **YES**, *Kontrast*, **YES**.

### Obrazki

Telefon jest wyposażony w pewną liczbę obrazków i zdjęć. Wszystkie obrazki są zapisywane w folderze *Rozrywka i gry/Moje rysunki*. Można:

- Ustawić obrazek jako tło w trybie gotowości.
- Przypisać obrazek pozycji w spisie telefonów.  
Gdy dzwoni wybrana osoba, obrazek pojawia

się na wyświetlaczu (jeśli abonament obejmuje usługę Identyfikowania abonenta). Zobacz „Aby dodać zdjęcie do pozycji w spisie telefonów” na stronie 29.

- Umieścić czarno-biały obrazek w wiadomości tekstowej.
- Przesłać obrazek w podczerwieni.
- Pobrać obrazek za pośrednictwem techniki WAP.

### Posługiwanie się obrazkami

Można także dodawać, usuwać obrazki w folderze *Moje rysunki* lub zmieniać ich nazwy. Liczba obrazków, które można zapisać, zależy od ich rozmiaru. Obsługiwane są formaty GIF, JPEG i WBMP.

**Wskazówka:** *Podczas wyświetlania obrazków w folderze Rozrywka i gry/Moje rysunki można ustawić tło, naciskając klawisz .*

### Jak wyświetlić obrazki

Użyj następujących poleceń i klawiszy: *Rozrywka i gry*, **YES**, *Moje rysunki*, **YES**.

Obrazki są pokazywane w widoku miniatur. Aby wyświetlić obrazek w pełnym wymiarze, naciśnij klawisz **YES**.

Animacje można wyświetlać jedynie podczas wstawiania elementu do wiadomości tekstowej. Zobacz „Aby wstawić element do wiadomości tekstowej” na stronie 48.

### *Aby ustawić obrazek jako tło*

1. Użyj następujących poleceń i klawiszy: *Ustawienia*, **YES**, *Wyświetlacz*, **YES**, *Tło*, **YES**, *Wybierz rys.*, **YES**.
2. Wybierz obrazek, naciśnij klawisz **YES**.

### *Aby włączyć lub wyłączyć tło*

Użyj następujących poleceń i klawiszy: *Ustawienia*, **YES**, *Wyświetlacz*, **YES**, *Tło*, **YES**, *Włącz*, **YES**.

### Wymiana obrazków

Obrazki można wysyłać i odbierać za pośrednictwem podczerwieni i w wiadomościach tekstowych. Aby uzyskać więcej informacji na temat wysyłania obrazków w wiadomościach, zobacz „Przesyłanie wiadomości” na stronie 48.

**Uwaga:** *Nie jest dozwolona wymiana materiału chronionego przez prawo autorskie.*

### *Aby wysłać obrazek*

1. Użyj następujących poleceń i klawiszy: *Rozrywka i gry*, **YES**, *Moje rysunki*, **YES**.
2. Wybierz obrazek, naciśnij klawisz **YES**. Naciśnij klawisz .
3. Wybierz polecenie *Wyślij*, naciśnij klawisz **YES**.
4. Wybierz metodę przesyłania, naciśnij klawisz **YES**.

### *Aby odebrać obrazek za pośrednictwem podświetlenia*

1. W trybie gotowości naciśnij klawisz , użyj następujących poleceń i klawiszy: *Włącz podcz.*, **YES**.
2. Gdy odbierasz obrazek, naciśnij klawisz **YES**, aby zapisać go w folderze *Moje rysunki*.

### *Aby odebrać obrazek za pośrednictwem wiadomości*

Gdy odbierasz obrazek w wiadomości, nowa wiadomość pojawia się w folderze *Przychodzące*. Wyróżnij obrazek w wiadomości, zaznaczając go klawiszem nawigacyjnym, naciśnij klawisz  i wybierz polecenie *Zapisz*, aby zapisać go w folderze *Moje rysunki*.

### **Sygnaly i melodie dzwonka**

Telefon jest wyposażony w kilka melodii standardowych i polifonicznych, których można używać jako sygnałów dzwonka. Zobacz „Ikony” na stronie 75, aby uzyskać dodatkowe informacje. Można tworzyć i edytować melodie standardowe oraz wysłać je do przyjaciół w wiadomości tekstowej. Można także wymieniać się melodiami za pomocą podświetlenia lub pobierać nowe za pomocą protokołu WAP.

**Uwaga:** *Nie jest dozwolona wymiana materiału chronionego przez prawo autorskie.*

**Zarządzanie sygnałami i melodiami dzwonka**  
Głośny dzwonek może uszkodzić słuch. Odbierz połączenie lub zmniejsz głośność przed przyłożeniem telefonu do ucha.



### *Aby wybrać sygnał dzwonka*

Użyj następujących poleceń i klawiszy: *Ustawienia*, **YES**, *Dźwięki i alarmy*, **YES**, *Sygnaly dzwon.*, **YES**.

### *Aby ustawić głośność sygnału dzwonka*

1. Użyj następujących poleceń i klawiszy: *Ustawienia*, **YES**, *Dźwięki i alarmy*, **YES**, *Głośn. dzwon.*, **YES**.
2. Użyj klawisza ◀ lub ▶, aby zmniejszyć lub zwiększyć głośność.
3. Naciśnij klawisz **YES**, aby zapisać ustawienie.



### *Aby włączyć lub wyłączyć sygnał dzwonka*



Naciśnij klawisz  lub naciśnij i przytrzymaj klawisz  w trybie gotowości i wybierz polecenie *Wyciszenie* lub *Wyłącz wycisz.* Wszystkie sygnały, z wyjątkiem alarmu, zostaną wyłączone.

### *Komponowanie własnego sygnału dzwonka*

Można skomponować maksymalnie dziesięć osobistych sygnałów dzwonka.

Oto opcje dostępne podczas komponowania sygnału dzwonka:

- Naciśnij klawisz, aby wprowadzić nutę. Naciśnij i przytrzymaj klawisz, aby przedłużyć nutę.
- Naciśnij klawisz , aby podnieść nutę o oktawę.
- Naciśnij klawisz  jeden raz, aby podnieść nutę o pół tonu.

- Naciśnij klawisz  dwa razy, aby obniżyć nutę o pół tonu.
- Naciskaj klawisz , aby usuwać nuty.

### *Aby skomponować sygnał dzwonka*

1. Użyj następujących poleceń i klawiszy: *Rozrywka i gry*, **YES**, *Kompozytor*, **YES**.
2. Skomponuj sygnał dzwonka, używając opcji opisanych powyżej.
3. Aby odsłuchać sygnał dzwonka, naciśnij klawisz **YES**.
4. Naciśnij klawisz **YES** ponownie, aby zapisać sygnał i nadać mu nazwę, lub naciśnij klawisz **NO**, aby kontynuować komponowanie.

### *Zarządzanie sygnałami i melodiami dzwonka*

Dźwięk, sygnał dzwonka lub melodię można wysłać i odebrać za pomocą podczerwieni i wiadomości tekstowej albo pobrać za pomocą protokołu WAP. Aby wysłać melodię lub sygnał dzwonka wiadomości tekstowej, zobacz „Aby wstawić element do wiadomości tekstowej” na stronie 48.

**Uwaga:** *Nie można wymieniać się melodiami polifonicznymi za pomocą wiadomości tekstowych.*

### *Aby wysłać melodię*

1. Użyj następujących poleceń i klawiszy: *Rozrywka i gry*, **YES**, *Moje dźwięki*, **YES**.
2. Wybierz melodię i naciśnij klawisz .
3. Wybierz polecenie *Wyslij*, naciśnij klawisz **YES**.
4. Wybierz metodę przesyłania.

### *Aby odebrać dźwięk lub melodię za pośrednictwem podczerwieni*

1. W trybie gotowości naciśnij klawisz , użyj następujących poleceń i klawiszy: *Włącz podcz.*, **YES**.
2. Gdy odbierasz dźwięk lub melodię, naciśnij klawisz **YES**, aby zapisać je w folderze *Moje dźwięki*.

### **Dzw. narast.**

Można wybrać sygnał dzwonka o stopniowo narastającej głośności lub sygnał dzwonka o stałej głośności.

### *Aby ustawić dźwięk narastający jako Włącz lub Wyłącz*

Użyj następujących poleceń i klawiszy: *Ustawienia*, **YES**, *Dźwięki i alarmy*, **YES**, *Dzw. narast.*, **YES**.

### **Dźwięki i alarmy**

Można wybrać powiadamianie za pomocą alarmu wibracyjnego o przychodzących połączeniach. Alarm wibracyjny telefonu można ustawić, wybierając jedną z opcji: *Włącz*, *Wl. gdy cichy* lub *Wyłącz*.

W menu *Ustawienia/Dźwięki i alarmy* można także wybrać:

- *Sygnal wiadom.* podczas odbierania wiadomości.
- *Dźwięk klawiszy* podczas używania klawiatury.
- *Sygnaliz. czasu*, aby podczas połączeń co minutę rozlegał się sygnał dźwiękowy.

### *Aby ustawić alarm wibracyjny*

1. Użyj następujących poleceń i klawiszy: *Ustawienia*, **YES**, *Dźwięki i alarmy*, **YES**, *Alarm wibrac.*, **YES**.
2. Wybierz żądane ustawienie, naciśnij klawisz **YES**.

### **Język menu**

Większość kart SIM automatycznie wybiera jako język menu język kraju, w którym karta SIM została kupiona. Jeśli tak nie jest, wstępnie ustawionym językiem jest angielski.

**Uwaga:** Zawsze można wybrać język *Automatyczne*, naciskając ◀ 8888 ▶ w trybie gotowości. Zawsze można wybrać język *angielski*, naciskając ◀ 0000 ▶ w trybie gotowości.

#### *Aby zmienić język menu*

1. Użyj następujących poleceń i klawiszy: *Ustawienia, YES, Język, YES, Menu, YES.*
2. Wybierz język i naciśnij klawisz **YES**.

#### **Podświetlenie wyświetlacza**

Podświetlenie wyświetlacza może mieć ustawienia: *Automatyczne, Wyłącz* lub *Włącz*. W trybie automatycznym podświetlenie jest automatycznie wyłączane w ciągu kilku sekund po ostatnim naciśnięciu klawisza.

**Uwaga:** *Podświetlanie wyświetlacza, jeśli jest w pozycji Włącz, powoduje większe zużycie energii i skraca czas gotowości.*

#### *Jak ustawić podświetlenie*

Użyj następujących poleceń i klawiszy: *Ustawienia, YES, Wyświetlacz, YES, Podświetlenie, YES.*

#### *Aby ustawić kontrast wyświetlacza*

Użyj następujących poleceń i klawiszy: *Ustawienia, YES, Wyświetlacz, YES, Kontrast, YES.*

#### **Ustawienia czasu**

Czas jest wyświetlany na wyświetlaczu zewnętrznym, kiedy telefon jest zamknięty.

Czas można zobaczyć także na głównym wyświetlaczu w trybie gotowości. Czas może być wyświetlany w formacie 12- lub 24-godzinnym.

**Uwaga:** *Jeśli wybrany zostanie zegar 12-godzinny, podczas ustawiania czasu można przełączać się między oznaczeniami *am* i *pm* za pomocą klawisza (#).*

#### *Aby ustawić czas*

Użyj następujących poleceń i klawiszy: *Ustawienia, YES, Czas i data, YES, Ustaw czas, YES.*

#### *Aby ustawić format czasu*

Użyj następujących poleceń i klawiszy: *Ustawienia, YES, Czas i data, YES, Format godziny, YES.*

## Data

Kiedy telefon jest w trybie gotowości, zawsze można zobaczyć dzisiejszą datę na głównym wyświetlaczu lub nacisnąć jeden z klawiszy głośności, aby zobaczyć datę w menu stanu. Aby powrócić do trybu gotowości, poczekaj kilka sekund.

### *Aby ustawić datę*

Użyj następujących poleceń i klawiszy: *Ustawienia*, **YES**, *Czas i data*, **YES**, *Ustaw datę*, **YES**.

### *Aby ustawić format daty*

Użyj następujących poleceń i klawiszy: *Ustawienia*, **YES**, *Czas i data*, **YES**, *Format daty*, **YES**.

## Zaawansowane ustawienia dotyczące czasu

W podmenu *Zaawansowane* menu *Ustawienia/Czas i data* można ustawić strefę czasową i czas letni. Zmiana tych ustawień powoduje odpowiednią zmianę czasu, jeśli operator sieci świadczy tę usługę.

W przypadku zmiany sieci i gdy czas wysyłany przez operatora sieci różni się od czasu ustawionego w telefonie, pojawia się pytanie, czy zaktualizować

czas, jeśli jest włączona opcja *Aut.strefa czas.* Jeśli naciśniesz klawisz **YES**, czas zostanie automatycznie zaktualizowany.

**Uwaga:** *Bardziej szczegółowe informacje można uzyskać od operatora sieci.*

## Tryb odbierania

Podczas używania zestawu do obsługi bez użycia rąk (HF) można wybrać odbieranie połączeń przez otwarcie telefonu, naciśnięcie dowolnego klawisza (z wyjątkiem klawisza **NO**) lub ustawić automatyczne odbieranie połączeń.

### *Aby wybrać tryb odbierania*

Użyj następujących poleceń i klawiszy: *Ustawienia*, **YES**, *Zestaw HF*, **YES**, *Tryb odbioru*, **YES**.

## Funkcje klapki

Połączenie można odebrać, otwierając telefon.

### *Aby ustawiać funkcje klapki*

1. Użyj następujących poleceń i klawiszy: *Ustawienia*, **YES**, *Funkcje klapki*, **YES**.
2. Wybierz opcję *Odbierz pol.* lub *Wyłącz*.



## Moje numery telefonu

Możesz sprawdzić własny numer lub numery telefonu.

### *Aby sprawdzić swój numer telefonu*

Użyj następujących poleceń i klawiszy: *Spis telefonów*, **YES**, *Numery specjal.*, **YES**, *Moje numery*, **YES**. Jeśli numeru nie można pobrać z karty SIM, można go wprowadzić samodzielnie.

## Moje skróty

Swoje ulubione funkcje można umieścić w menu *Moje skróty*, aby ułatwić i przyspieszyć do nich dostęp.

### *Aby użyć skrótu w trybie gotowości*

Naciśnij klawisz **←**, aby wprowadzić pierwszy skrót w menu *Moje skróty*.

### *Aby dodać funkcję do menu Moje skróty*

1. Użyj następujących poleceń i klawiszy: *Moje skróty*, **YES**, *Edytuj skróty*, **YES**.
2. Wybierz funkcję z listy, naciskając klawisz **(\*)**.
3. Wprowadź żądany numer pozycji funkcji w swoim menu i naciśnij klawisz **YES**.
4. Naciśnij klawisz **YES**, aby zapisać i opuścić listę.

## Profile

Telefon jest wyposażony w kilka wstępnie ustawionych profili przygotowanych do pewnych sytuacji. Do profili tych można dodawać akcesoria, można też modyfikować profile i zmieniać ich nazwy. Na przykład podczas spotkania można wybrać profil *Spotkanie* i jest wówczas zmienianych kilka parametrów – wyłączany jest sygnał dzwonka itp. Można przywrócić wszystkie ustawienia profilu na domyślne lub takie, jakie były w momencie zakupu telefonu. Na przykład *Podstawowy*.

Aksesoria mogą automatycznie zmieniać wybrany profil w telefonie. Na przykład podczas korzystania z zestawu HF ustawienie profilu zmienia się z *Podstawowy* na *Zestaw HF*. Profil powinien automatycznie wrócić do pierwotnego ustawienia po odłączeniu akcesoriów.

### *Jak wybrać profil*

Użyj następujących poleceń i klawiszy: *Ustawienia*, **YES**, *Profile*, **YES**, *Wybierz profil*, **YES**.

### *Jak zmienić ustawienia profilu*

1. Użyj następujących poleceń i klawiszy: *Ustawienia, YES, Profile, YES, Edytuj profil, YES.*
2. Wybierz ustawienie, naciśnij klawisz **YES**.
3. Zmień ustawienia profilu i naciśnij klawisz **YES**, aby je potwierdzić.

### *Jak zmienić nazwę profilu*

Użyj następujących poleceń i klawiszy: *Ustawienia, YES, Profile, YES, Edytuj profil, YES, Nazwa profilu, YES.*

### *Aby zresetować wszystkie profile*

Użyj następujących poleceń i klawiszy: *Ustawienia, YES, Profile, YES, Resetuj profile, YES.*

### **Ustawienia początkowe**

Można przywrócić wszystkie ustawienia telefonu na takie, jakie były w momencie jego zakupu, wybierając polecenie *Resetuj ustaw.*

Aby usunąć wszystkie pozycje ze spisu telefonów, wiadomości i inne dane osobiste, wybierz zamiast tego opcję *Reset. wszystko.*

**Uwaga:** *Jeśli zostanie wybrane polecenie Reset. wszystko, to zawartość, taka jak pobrane, odebrane lub edytowane melodie i obrazki, także zostanie usunięta.*

### *Jak przywrócić ustawienia początkowe telefonu*

1. Użyj następujących poleceń i klawiszy: *Ustawienia, YES, Ustaw. początk., YES.*
2. Wybierz opcję *Resetuj ustaw.* lub *Reset. wszystko*, naciśnij klawisz **YES**.
3. Naciśnij klawisz **YES**, aby kontynuować.
4. Wprowadź kod blokady telefonu (0000 lub nowy kod, jeśli kod był zmieniony) i naciśnij klawisz **YES**.

### **Port podczerwieni**

Port podczerwieni może być używany do przesyłania i wymiany informacji z innym urządzeniem wyposażonym w port podczerwieni. Aby zlokalizować port podczerwieni, zobacz „Opis telefonu” na stronie 6.

Podczas korzystania z niektórych funkcji, takich jak wysyłanie obrazków, port podczerwieni jest automatycznie włączany na krótki czas.

**Uwaga:** Porty podczerwieni podczas korzystania z nich muszą być ustawione naprzeciwko i znajdować się odległości od 20 do 30 cm od siebie.

Port podczerwieni można włączyć na następujące sposoby:

- Naciśnij klawisz  w trybie gotowości, przejdź do polecenia *Włącz podcz.*, naciśnij klawisz **YES**.
- Użyj następujących poleceń i klawiszy: *Łączność*, **YES**, *Port podczerw.*, **YES**, wybierz opcję, naciśnij klawisz **YES**.
- Podczas wybierania metody przesyłania, na przykład przy wysyłaniu obrazka.

*Aby wyłączyć port podczerwieni*

Użyj następujących poleceń i klawiszy: *Łączność*, **YES**, *Port podczerw.*, **YES**, *Wyłącz*, **YES**.

## Połączenia

*Korzystanie ze spisu telefonów i opcji połączeń*

### Inicjowanie połączeń

Aby można było inicjować i odbierać połączenia, trzeba włączyć telefon i znajdować się w zasięgu sieci. Zobacz „Informacje o karcie SIM i baterii” na stronie 4.

**Wskazówka:** *Można łączyć się z numerami z listy połączeń i spisu telefonów. Zobacz „Lista połączeń” na stronie 28 i „Spis telefonów” na stronie 28.*

### Aby zainicjować połączenie

1. Podaj numer kierunkowy i numer telefonu, a następnie naciśnij klawisz **YES**, aby zainicjować połączenie.
2. Naciśnij klawisz **NO** lub zamknij telefon, aby zakończyć połączenie. Zobacz „Funkcje klapki” na stronie 22.



### W czasie rozmów

Można zwiększyć lub zmniejszyć głośność w głośniku podczas rozmowy. Mikrofon musi być włączony, aby można było zmieniać głośność głośnika podczas rozmowy.

### *Aby zmienić głośność głośnika*

Naciśnij klawisze głośności, aby zmienić głośność głośnika.

### *Aby wyłączyć mikrofon podczas rozmowy*

1. Naciśnij i przytrzymaj klawisz , aż do momentu wyświetlenia komunikatu *Wyciszony*.
2. Naciśnij ponownie klawisz , aby wznowić rozmowę.

### **Automatyczne ponowne wybieranie numeru**

Automatyczne ponowne wybieranie numeru jest dostępne dla wszystkich połączeń oprócz połączeń danych.

**Uwaga:** *Podczas oczekiwania na połączenie nie należy trzymać telefonu przy uchu. W momencie uzyskania połączenia telefon wydaje sygnał dźwiękowy.*

Telefon ponownie wybiera numer maksymalnie dziesięć razy lub do chwili, gdy:

- nawiązania połączenia,
- odebrania połączenia,
- naciśnięcia klawisza.

### *Jak ponownie wybrać numer*

Jeśli połączenie nie udaje się i na wyświetlaczu pojawia się pytanie *Ponawiać?*, naciśnij klawisz **YES**.

### **Połączenia międzynarodowe**

Przydatne jest wprowadzanie znaku + i kodu kraju przed wszystkimi numerami w spisie telefonów, ponieważ umożliwia to ich łatwe używanie w kraju lub za granicą.

### *Jak zainicjować połączenia międzynarodowe*

1. Naciśnij i przytrzymaj klawisz , dopóki na wyświetlaczu nie pojawi się znak +. Znak + zastępuje międzynarodowy prefiks kraju, z którego inicjowane jest połączenie.
2. Wprowadź kod kraju, numer kierunkowy (bez początkowego zera) i numer telefonu, naciśnij klawisz **YES**.

### **Połączenia alarmowe**

Ten telefon obsługuje numery alarmowe takie jak 112, 911 i 08. Oznacza to, że może on być używany do inicjowania połączeń alarmowych w dowolnym kraju, z włożoną kartą SIM lub bez niej, jeśli przebywa się w zasięgu sieci GSM.



**Uwaga:** Do inicjowania połączeń alarmowych niektórzy operatorzy sieci mogą wymagać włożenia karty SIM lub w pewnych wypadkach wprowadzenia poprawnego kodu PIN.

W niektórych krajach mogą być używane inne numery alarmowe. W związku z tym operator może zapisać na karcie SIM dodatkowe, lokalne numery alarmowe.

#### **Jak uzyskać połączenie alarmowe**

Wprowadź na przykład numer 112 (międzynarodowy numer alarmowy), naciśnij klawisz **YES**.

#### **Jak wyświetlić lokalne numery alarmowe**

Użyj następujących poleceń i klawiszy: *Spis telefonów*, **YES**, *Numery specjal.*, **YES**, *Numery alarm.*, **YES**.

#### **Odbieranie połączeń**

Jeśli abonament obejmuje usługę identyfikowania abonenta (CLI) i numer rozmówcy zostanie rozpoznany, zostanie on wyświetlony na wyświetlaczu zewnętrznym, kiedy telefon jest zamknięty. Jeśli numer był zapisany w spisie telefonów, pojawi się nazwa i numer.

Jeśli numer jest numerem zastrzeżonym, pojawia się komunikat *Zastrzeżony*.

#### **Odbieranie lub odrzucanie połączeń**

Jeśli połączenie zostanie odebrane przy zamkniętym telefonie, telefon dzwoni, a ikona telefonu pojawia się na wyświetlaczu zewnętrznym. Jeśli telefon jest otwarty, na głównym wyświetlaczu pojawia się pytanie *Odebrać?*.

#### **Aby odebrać połączenie**

- Otwórz telefon i naciśnij klawisz **YES**.
- Otwórz telefon (jeśli została aktywowana funkcja klapki *Odbierz pol.* Zobacz „Funkcje klapki” na stronie 22.).
- Jeśli telefon jest już otwarty, naciśnij klawisz **YES**.

#### **Aby odrzucić połączenie**

- Zamknij telefon.
- Naciśnij klawisz **NO**.
- Szybko dwa razy naciśnij klawisz głośności.

#### **Połączenia nieodebrane**

Jeśli połączenie nie zostało odebrane, na wyświetlaczu zewnętrznym i na głównym wyświetlaczu pojawia się komunikat *Połączenia nieodebrane: 1*, wskazujący liczbę nieodebranych połączeń.

Ostatnie nieodebrane połączenie jest pierwsze na liście, a najstarsze połączenie jest ostatnie. Użyj klawisza ↓, aby wybrać połączenie i wyświetlić godzinę, jeśli jest to połączenie z tego samego dnia. W przeciwnym razie w przypadku nieodebranych pojawia się tylko data.

### *Jak sprawdzić połączenia nieodebrane*

1. Kiedy jest wyświetlony komunikat *Połączenia nieodebrane: 1*, otwórz telefon i naciśnij klawisz **YES**, aby wyświetlić połączenia nieodebrane.
2. Aby połączyć się z numerem z listy, przejdź do numeru, naciśnij klawisz **YES**.

### **Lista połączeń**

Numerы ostatnio wybranych lub odebranych połączeń są zapisywane na liście połączeń. Jeśli abonent obejmuje usługę Identyfikowania abonenta i numer rozmówcy zostanie zidentyfikowany, na liście połączeń można także znaleźć numery połączeń odebranych i nieodebranych.

### *Aby wybrać numer z listy połączeń*

1. Aby przejść do listy, naciśnij klawisz **YES** w trybie gotowości.
2. Przejdź do właściwego numeru, naciśnij klawisz **YES**.

### *Jak wyczyścić listę połączeń*

Użyj następujących poleceń i klawiszy: *Połączenia, YES, Opcje, YES, Wyczyść listę, YES*.

### *Aby włączyć lub wyłączyć listę połączeń*

Użyj następujących poleceń i klawiszy: *Połączenia, YES, Opcje, YES, Lista połączeń, YES*.

### **Spis telefonów**

Telefon jest wyposażony w spis telefonów, w którym zapisuje się numery wraz z nazwami lub nazwiskami (pozycje).

Oznacza to, że można pobrać numer ze spisu telefonów, zamiast ponownie go wprowadzać.

### **Zapisywanie numeru**

Aby zapisać numer, można użyć funkcji *Dodaj numer* w menu Spis telefonów. Jeśli numer był już wykorzystywany do inicjowania lub odbierania połączeń, można go znaleźć na liście *Dodaj numer*.

Każdy zapisany numer telefonu ma przypisany numer pozycji. Można też wybrać sortowanie spisu telefonów według numerów pozycji zamiast sortowania według nazw.

Jeśli zamierzasz używać telefonu w kraju i za granicą, dobrze jest zapisywać wszystkie numery jako numery międzynarodowe, tj. ze znakiem +, kodem kraju, numerem kierunkowym i właściwym numerem telefonu. Naciśnij i przytrzymaj klawisz , aby wprowadzić znak +.

#### ***Aby zapisać numer wraz z nazwą/nazwiskiem***

1. Użyj następujących poleceń i klawiszy: *Spis telefonów*, **YES**, *Dodaj numer*, **YES**.
2. Wybierz polecenie *Dodać nowe?* lub dowolny numer z listy, naciskając klawisz **YES**.
3. Wprowadź numer, który chcesz zapisać, i naciśnij klawisz **YES**.
4. Wprowadź nazwę/nazwisko, którą chcesz skojarzyć z numerem telefonu, i naciśnij klawisz **YES**. Zobacz „Wprowadzanie liter i znaków” na stronie 13.
5. Naciśnij ponownie klawisz **YES**, aby zapisać wpis na proponowanej pozycji.

#### **Obrazki i osobiste dzwonki**

Można dodać zdjęcie do pozycji w spisie telefonów.

Jeśli abonament obejmuje usługę Identyfikowania abonenta (CLI), można przypisać osobisty sygnał dzwonka różnym rozmówcom.



#### ***Aby dodać zdjęcie do pozycji w spisie telefonów***

1. Użyj następujących poleceń i klawiszy: *Spis telefonów*, **YES**, *Zdjęcia*, **YES**.
2. Naciśnij klawisz *Dodać nowe?*, wybierz polecenie, naciśnij klawisz **YES**.
3. Naciśnij klawisz **YES**, aby przejść do spisu telefonów, naciśnij klawisz **YES**.
4. Spowoduje to przejście do menu *Zdjęcia*. Wybierz obrazek i naciśnij klawisz **YES**.

#### ***Aby dodać sygnał dzwonka do pozycji w spisie telefonów***

1. Użyj następujących poleceń i klawiszy: *Spis telefonów*, **YES**, *Osobiste sygn.*, **YES**.
2. Naciśnij klawisz *Dodać nowe?*, wybierz polecenie, naciśnij klawisz **YES**.
3. Naciśnij klawisz , aby przejść do spisu telefonów, naciśnij klawisz **YES**.
4. Spowoduje to przejście do menu *Osobiste sygn.* Wybierz sygnał dzwonka i naciśnij klawisz **YES**.

#### **Łączenie się z numerem zapisanym w spisie telefonów**

Aby połączyć się z numerem zapisanym w spisie telefonów, użyj funkcji *Znajdź i połącz*.

### *Aby połączyć się z numerem zapisanym w spisie telefonów*

1. Użyj następujących poleceń i klawiszy: *Spis telefonów*, **YES**, *Znajdź i połącz*, **YES**.
2. Wprowadź nazwę/nazwisko lub kilka pierwszych liter nazwy (kolejność sortowania według nazw) skojarzonej z numerem, z którym chcesz się połączyć, i naciśnij klawisz **YES**.
3. Jeśli wyświetlana nazwa nie jest żadaną nazwą, naciskaj klawisz **↑** lub **↓**, aż znajdziesz właściwą nazwę i numer.
4. Naciśnij klawisz **YES**, aby zainicjować połączenie.

### *Szybkie wybieranie*

Możesz połączyć się z numerami zapisanymi na pozycjach od 1 do 9, wprowadzając numer pozycji w trybie gotowości, a następnie naciskając klawisz **YES**.

#### *Przykład:*

Wybierz opcję **(3)** i naciśnij klawisz **YES**.

### *Skróty do pozycji w spisie telefonów*

W trybie gotowości możesz znaleźć pozycję, naciskając i przytrzymując jeden z klawiszy **(2)** – **(9)**, aby znaleźć pozycję rozpoczynającą się na pierwszej literę klawisza lub najbliższą następną literę.

#### *Przykład:*

Naciśnij i przytrzymaj klawisz **(4)**, aby uzyskać pierwszą pozycję rozpoczynającą się na literę „G” (lub najbliższą pozycję). Następnie przewiń listę w górę lub w dół za pomocą klawisza **↑** lub **↓**. Gdy znajdziesz żadaną pozycję, naciśnij klawisz **YES**, aby zainicjować połączenie.

### *Zapis nowych*

Jeśli opcja *Pytaj o zapis* jest włączona, to gdy numer inicjowanego lub odebranego połączenia nie jest zapisany, pojawia się pytanie, czy zapisać ten numer.

**Uwaga:** *Abonament musi obsługiwać usługę Identyfikowania abonenta, aby można było zapisać numery odebranych połączeń.*

### *Aby włączyć lub wyłączyć funkcję Pytaj o zapis*

1. Użyj następujących poleceń i klawiszy: *Spis telefonów*, **YES**, *Opcje*, **YES**, *Pytaj o zapis*, **YES**.
2. Wybierz opcję *Włącz* lub *Wyłącz* i naciśnij klawisz **YES**.

### *Aktualizowanie spisu telefonów*

Można zmieniać i usuwać nazwy/nazwiska i numery ze spisu telefonów.

### *Aby edytować pozycję spisu telefonów*

1. Użyj następujących poleceń i klawiszy: *Spis telefonów*, **YES**, *Znajdź i edytuj*, **YES**.
2. Wprowadź nazwę/nazwisko (lub tylko pierwsze litery) pozycji spisu, którą chcesz edytować, i naciśnij klawisz **YES**.
3. Naciśnij klawisz **YES**, aby wybrać pozycję.
4. Wybierz opcję *Edytuj* i naciśnij klawisz **YES**.
5. Po zakończeniu edycji naciśnij klawisz **YES**, aby zapisać zmiany.

### *Aby usunąć pozycję ze spisu telefonów*

1. Użyj następujących poleceń i klawiszy: *Spis telefonów*, **YES**, *Znajdź i edytuj*, **YES**.
2. Wprowadź nazwę/nazwisko (lub tylko pierwsze litery) pozycji, którą chcesz usunąć, i naciśnij klawisz **YES**.  
Gdy pozycja, którą chcesz usunąć, zostanie wyróżniona, naciśnij klawisz **YES**.
3. Naciśnij klawisz **YES**, aby potwierdzić tę operację.

### **Kolejność sortowania**

Można zmienić kolejność sortowania pozycji w spisie telefonów, tak aby były one sortowane według numerów, a nie nazw/nazwisk. Oznacza

to, że korzystając z funkcji *Znajdź i połącz* lub *Znajdź i edytuj*, można wyszukać numer pozycji.

### *Aby wybrać kolejność sortowania*

1. Użyj następujących poleceń i klawiszy: *Spis telefonów*, **YES**, *Opcje*, **YES**, *Kolejność sort.*, **YES**.
2. Wybierz kolejność sortowania i naciśnij klawisz **YES**.

### **Pamięć spisu telefonów**

Pozycje ze spisu telefonów są zapisane w pamięci na karcie SIM. Liczba pozycji, które można zapisać, zależy od karty SIM. Zapisanie pozycji na karcie SIM oznacza, że można nadal ich używać w innym telefonie, jeśli karta zostanie do niego przełożona.

Można także zapisać pozycje spisu w pamięci telefonu. W pamięci telefonu mieści się 100 pozycji, które są tam zapisywane po wypełnieniu wszystkich pozycji na karcie SIM. Jeśli pozycje spisu zostaną zapisane w pamięci telefonu, można nadal uzyskiwać do nich dostęp, gdy w telefonie jest używana inna karta SIM.

## Wybieranie, gdzie należy zapisać pozycję spisu telefonów

Gdy zapisujesz pozycję i pojawia się prośba o wprowadzenie numeru pozycji, możesz wykonać następujące czynności:

- Aby zapisać numer na proponowanej pierwszej pustej pozycji, naciśnij klawisz **YES**.
- Aby zapisać numer na innej pozycji, naciśnij klawisz **C**, aby usunąć numer pozycji, wprowadź nowy numer pozycji i naciśnij klawisz **YES**.
- Aby zapisać numer w pamięci telefonu, trzeba wcześniej dowiedzieć się, ile pozycji mieści się na karcie SIM. Można to sprawdzić w menu *Status pamięci*, zobacz strona 32. Jeśli na przykład na karcie SIM mieści się 200 pozycji, można wprowadzić numer pozycji 201, aby zapisać numer na pierwszej pozycji w pamięci telefonu.

## Zastępowanie pozycji

Jeśli próbujesz zapisać numer telefonu na pozycji, która już zawiera numer telefonu, pojawia się komunikat *Zastąpić?* wraz z nazwą/nazwiskiem zapisaną na tej pozycji. Dostępne są wówczas dwie opcje:

- Naciśnij klawisz **YES**, aby zastąpić numer nowym numerem.

- Naciśnij klawisz **NO**, jeśli nie chcesz zastępować starego numeru. Wprowadź nową pozycję i naciśnij klawisz **YES**.

## Sprawdzanie stanu pamięci

Można sprawdzić, ile pozycji mieści się w pamięci i ile z nich jest już używanych.

### *Aby sprawdzić status pamięci*

Użyj następujących poleceń i klawiszy: *Spis telefonów*, **YES**, *Status pamięci*, **YES**.

Jeśli masz zapisane w pamięci pozycje spisu telefonów, możesz je usunąć.

### *Aby usunąć wszystkie pozycje z pamięci telefonu*

1. Użyj następujących poleceń i klawiszy: *Spis telefonów*, **YES**, *Opcje*, **YES**, *Usuń wszystkie*, **YES**.
2. Naciśnij ponownie klawisz **YES**. Usunięcie wszystkich pozycji z pamięci telefonu nie oznacza usunięcia pozycji na karcie SIM.

## Kopiowanie pozycji spisu telefonów

Można kopiować pozycje spisu telefonów między pamięcią w telefonie i kartą SIM. Liczba pozycji, które można zapisać, zależy od typu karty SIM.

### *Aby skopiować pozycje na kartę SIM*

Użyj następujących poleceń i klawiszy: *Spis telefonów*, **YES**, *Opcje*, **YES**, *Kopiuj na SIM*.

### *Aby skopiować pozycje do telefonu*

Użyj następujących poleceń i klawiszy: *Spis telefonów*, **YES**, *Opcje*, **YES**, *Kopiuj z SIM*.

## **Grupy**

Można tworzyć grupy pozycji spisu telefonów.

Wówczas możliwe jest wysłanie wiadomości tekstowej do wszystkich uczestników grupy w tym samym czasie. Zobacz „Wiadomości tekstowe (SMS)” na stronie 48.

### *Aby utworzyć nową grupę*

1. Użyj następujących poleceń i klawiszy:  
*Spis telefonów*, **YES**, *Grupy*, **YES**, *Dodać grupę?*, **YES**.
2. Wprowadź nazwę grupy i naciśnij klawisz **YES**.
3. Przejdź do polecenia *Dodać nowe?* i naciśnij klawisz **YES**.
4. Wybierz pozycję w spisie telefonów i naciśnij klawisz **YES**.
5. Aby dodać następnego uczestnika, powtórz kroki 3 i 4.
6. Naciśnij klawisz **NO**, aby opuścić menu.

### *Aby dodać uczestnika do istniejącej grupy*

Wybierz żądaną grupę, a następnie wybierz polecenie *Edytuj*, **YES**, *Dodać nowe?*, **YES**.

## **Poczta głosowa**

Jeśli abonament obejmują usługę poczty głosowej, rozmówcy mogą zostawić wiadomość głosową, gdy nie możesz odebrać połączenia.



### *Odbieranie wiadomości poczty głosowej*

Zależnie od operatora sieci informacje o tym, że ktoś zostawił wiadomość, możesz uzyskiwać za pomocą wiadomości tekstowej lub wskazania wyświetlanego na telefonie.

### *Wywoływanie usługi poczty głosowej*

Usługę poczty głosowej można łatwo wywołać, naciskając i przytrzymując klawisz **1**, jeśli numer poczty głosowej jest zapisany w telefonie. Numer poczty głosowej można otrzymać od usługodawcy.

### *Aby wprowadzić numer poczty głosowej*

Użyj następujących poleceń i klawiszy: *Wiadomości*, **YES**, *Opcje*, **YES**, *Nr poczty głos.*, **YES**.

### **Czas połączenia**

Podczas rozmowy na wyświetlaczu pojawia się czas połączenia.

Można sprawdzić czas trwania ostatniego połączenia, czas połączeń wychodzących i łączny czas połączeń.

### *Aby sprawdzić czas połączenia i wyzerować licznik*

- Użyj następujących poleceń i klawiszy: *Połączenia*, **YES**, *Czas i koszt*, **YES**, *Liczniki łącz.* i wybierz opcję, naciśnij klawisz **YES**.
- Wybierz polecenie *Skasuj liczniki*, aby wyzerować licznik czasu połączeń.

### **Koszt połączeń**

W przypadku informacji o koszcie trzeba sprawdzić u operatora sieci lub usługodawcy, czy abonament może obejmować usługę polegającą na wyświetlaniu kosztu (lub liczby jednostek taryfowych).



### Informacja o kosztach

Jeśli abonament obejmuje usługę informowania o koszcie, można sprawdzić koszt ostatniego połączenia i całkowity koszt połączeń.

**Uwaga:** *Jeśli abonament obejmuje informacje o kosztach, do skasowania licznika kosztów konieczne jest podanie kodu PIN2.*

### *Aby sprawdzić koszt połączenia i wyzerować licznik kosztów połączeń*

- Użyj następujących poleceń i klawiszy: *Połączenia*, **YES**, *Czas i koszt*, **YES**, *Koszty poł.* i wybierz opcję, naciśnij klawisz **YES**.
- Wybierz polecenie *Skasuj koszty*, aby wyzerować licznik kosztów połączeń.

### Ustawianie kosztu połączenia

Do określania ceny jednostki taryfikacyjnej służy funkcja taryfa. Jeśli cena jednostki taryfikacyjnej nie jest podana, jest wyświetlana liczba jednostek połączenia.

### *Jak wprowadzić cenę jednostki taryfikacyjnej*

1. Użyj następujących poleceń i klawiszy: *Połączenia*, **YES**, *Czas i koszt*, **YES**, *Koszty pol.*, **YES**, *Ustaw taryfę*, **YES**.
2. Podaj swój kod PIN2, naciśnij klawisz **YES**.
3. Wybierz polecenie *Zmień taryfę*, naciśnij klawisz **YES**.
4. Wprowadź kod żądanej waluty (na przykład PLN w przypadku złotówki) i naciśnij klawisz **YES**.
5. Wprowadź cenę jednostki taryfikacyjnej i naciśnij klawisz **YES**.  
Aby wprowadzić separator dziesiętny, naciśnij klawisz .

### *Limit kredytu połączeń*

Możesz wprowadzić łączną kwotę, którą przeznaczasz na połączenia. Gdy kwota osiągnie zero, nie będzie można już inicjować połączeń. Limit kredytu jest jedynie wartością przybliżoną.



### *Jak ustawić limit kredytu*

1. Użyj następujących poleceń i klawiszy: *Połączenia*, **YES**, *Czas i koszt*, **YES**, *Koszty pol.*, **YES**, *Ustaw kredyt*, **YES**.
2. Podaj swój kod PIN2, naciśnij klawisz **YES**.

3. Wybierz polecenie *Zmień*, naciśnij klawisz **YES**.
4. Wpisz kwotę i naciśnij klawisz **YES**.  
Zobacz „Zabezpieczenia” na stronie 60, aby uzyskać dodatkowe informacje o kodzie PIN2.

### **Przekierowywanie połączeń**

Jeśli nie możesz odebrać przychodzącego połączenia głosowego lub połączenia danych, możesz je przekierować na inny numer, na przykład na numer poczty głosowej.



**Uwaga:** *Gdy funkcja Zastrzeżenie jest włączona, niektórych opcji funkcji menu Przekierowania nie można włączyć.*

W przypadku rozmów można wybierać między następującymi opcjami przekierowania:

- *Przek. zawsze* – przekierowuje wszystkie połączenia głosowe.
- *Kiedy zajęty* – przekierowuje połączenia, gdy rozmawiasz przez telefon.
- *Nieosiągalny* – przekierowuje połączenia, jeśli telefon jest wyłączony lub użytkownik jest nieosiągalny.
- *Nie odebrano* – przekierowuje połączenia nieodebrane przez podany czas (zależny od operatora).

### *Aby włączyć przekierowanie połączeń*

1. Użyj następujących poleceń i klawiszy: *Połączenia*, **YES**, *Zarządz. pol.*, **YES**, *Przekierowania*, **YES**.
2. Wybierz kategorię połączenia, a następnie opcję przekierowania, i naciśnij klawisz **YES**.
3. Wybierz polecenie *Włącz*, naciśnij klawisz **YES**.
4. Wprowadź numer telefonu, na który chcesz przekierować połączenia, i naciśnij klawisz **YES** lub pobierz numer ze spisu telefonów.

### *Aby wyłączyć przekierowanie połączeń*

Wybierz opcję przekierowania i wybierz polecenie *Wyłącz*.

### *Aby sprawdzić status*

1. Użyj następujących poleceń i klawiszy: *Połączenia*, **YES**, *Zarządz. pol.*, **YES**, *Przekierowania*, **YES**.
2. Wybierz typ połączenia, naciśnij klawisz **YES**.
3. Przejdź do przekierowania, które chcesz sprawdzić, naciśnij klawisz **YES**. Wybierz polecenie *Sprawdź status*, naciśnij klawisz **YES**.

### *Aby sprawdzić status przekierowań wszystkich połączeń*

Wybierz polecenie *Sprawdź wszyst.* w menu *Przekierowania*.

### **Więcej niż jedno połączenie**

Telefon może obsługiwać więcej niż jedno połączenie jednocześnie. Możesz na przykład zawiesić jedno połączenie podczas odbierania drugiego połączenia, a następnie przełączać się między nimi. Trzeciego połączenia nie można odebrać do czasu zakończenia jednego z dwóch pierwszych połączeń.



**Uwaga:** *W trakcie połączenia menu Pol. aktywne zastępuje menu Połączenia.*

### **Usługa połączeń oczekujących**

Jeśli usługa połączeń oczekujących jest włączona, w momencie odebrania drugiego połączenia podczas trwającej rozmowy słycać sygnał dźwiękowy.

### ***Jak włączyć lub wyłączyć usługę połączenia oczekującego***

Użyj następujących poleceń i klawiszy: *Połączenia*, **YES**, *Zarządz. pol.*, **YES**, *Połączenie oczekujące*, **YES**.

### *Jak zainicjować drugie połączenie*

1. Naciśnij klawisz **YES**, aby zawiesić aktywne połączenie. Można zawiesić tylko jedno połączenie.
2. Wprowadź numer, z którym chcesz się połączyć, i naciśnij klawisz **YES**, lub pobierz numer ze spisu telefonów. Można także skorzystać z różnorodnych opcji, naciskając klawisz .

### *Aby zainicjować drugie połączenie*

- Aby odebrać drugie połączenie i zawiesić aktywne połączenie, naciśnij klawisz **YES**.
- Aby odrzucić drugie połączenie i kontynuować połączenie aktywne, wybierz polecenie *Zajęty*.
- Aby odebrać drugie połączenie i zakończyć aktywne połączenie, wybierz polecenie *Rozł. i odbierz*.

### **Obsługa dwóch połączeń**

Gdy jedno połączenie jest aktywne, a drugie zawieszono, można wykonać jedną z następujących czynności:

- Aby przełączać się między dwoma połączeniami, naciskaj klawisz **YES**.
- Naciśnij klawisz , a następnie wybierz opcję *Połącz rozm.*, aby połączyć dwa połączenia w rozmowę konferencyjną.

- Naciśnij klawisz , a następnie wybierz polecenie *Przełącz pol.*, aby połączyć dwie rozmowy. Twoje połączenia z oboma rozmówcami zostaną przerwane.
- Naciśnij klawisz **NO**, aby zakończyć aktywne połączenie, a następnie naciśnij klawisz **YES**, aby wznowić zawieszono połączenie.
- Naciśnij dwukrotnie klawisz **NO**, aby zakończyć oba połączenia.

### **Połączenia konferencyjne**

W połączeniu konferencyjnym (zbiorowym) można prowadzić rozmowę z maksymalnie pięcioma osobami. Można także zawiesić konferencję i zainicjować nowe połączenie.



**Uwaga:** *Za połączenia z wieloma osobami naraz mogą być naliczane dodatkowe opłaty. Bardziej szczegółowych informacji na ten temat może udzielić usługodawca.*

### **Tworzenie połączenia konferencyjnego**

Aby utworzyć połączenie konferencyjne, należy mieć jedno połączenie aktywne, a drugie zawieszono.

### *Jak złączyć dwa połączenia w połączenie konferencyjne*

Użyj następujących poleceń i klawiszy: *Pol. aktywne*, **YES**, *Połącz rozm.*, **YES**.

### *Jak dodać nowego uczestnika*

1. Naciśnij klawisz **YES**, aby zawiesić grupę konferencyjną.
2. Połącz się z następną osobą, która ma dołączyć do grupy konferencyjnej.
3. Naciśnij klawisz , wybierz polecenie *Połącz rozm.*, naciśnij klawisz **YES**.  
Powtórz kroki od 1 do 3, aby dodać kolejnych uczestników.

### *Jak rozłączyć uczestnika*

1. Naciśnij klawisz , wybierz polecenie *Rozłącz uczest.*, naciśnij klawisz **YES**.
2. Wybierz uczestnika i naciśnij klawisz **YES**.

### *Aby zakończyć połączenie konferencyjne*

Naciśnij klawisz **NO**.

**Prywatna rozmowa z jednym z uczestników**  
Można prowadzić prywatną rozmowę z jednym z uczestników konferencji, zawieszając na czas tej rozmowy połączenia z innymi uczestnikami.

### *Aby rozpocząć prywatną rozmowę*

1. Naciśnij klawisz , następnie wybierz polecenie *Oddziel uczest.*, aby wybrać uczestnika, z którym chcesz rozmawiać.
2. Wybierz polecenie *Połącz rozm.*, aby wznowić połączenie konferencyjne.

### **Zastrzeżenie połączeń**

Usługa zastrzeżenia połączeń służy do ograniczania połączeń wychodzących i przychodzących. Może to być przydatne na przykład podczas pobytu za granicą. Aby użyć tej usługi, trzeba uzyskać od usługodawcy hasło.



**Uwaga:** *Jeśli połączenia przychodzące są przekierowywane, nie można włączyć niektórych opcji funkcji Zastrzeżenie.*

Można zastrzec następujące połączenia:

- *Wszyst. wych.* – wszystkie połączenia wychodzące,
- *Wych. zagran.* – wszystkie międzynarodowe połączenia wychodzące,
- *Wych.roam.zagr* – wszystkie międzynarodowe połączenia wychodzące z wyjątkiem połączeń z własnym krajem,
- *Wszyst. przych.* – wszystkie połączenia przychodzące,
- *Przych.-roaming* – wszystkie połączenia przychodzące, gdy użytkownik przebywa za granicą (roaming).

### *Aby włączyć lub wyłączyć zastrzeżenie połączeń*

1. Użyj następujących poleceń i klawiszy: *Połączenia*, **YES**, *Zarządz. poł.*, **YES**, *Zastrzeżenie*, **YES**.
2. Wybierz opcję, naciśnij klawisz **YES**.
3. Wybierz opcję *Włącz* lub *Wyłącz*, naciśnij klawisz **YES**.
4. Wprowadź swój kod PIN, naciśnij klawisz **YES**.

### **Wybieranie stałe**

Funkcja wybierania stałego dopuszcza tylko połączenia z pewnymi numerami zapisanymi na karcie SIM.



**Uwaga:** *Z międzynarodowymi numerami alarmowymi można się łączyć, nawet jeśli włączone jest wybieranie stałe.*

Wybieranie stałe wymaga karty SIM, która pozwala zapisywać numery stałe. Numery stałe są chronione przez kod PIN2.

Można zapisać częściowe numery lub numery zawierające znaki zapytania.

- Numery częściowe: Zapisanie numeru 0123456 umożliwi inicjowanie połączeń z numerami rozpoczynającymi się od 0123456.
- Numery ze znakami zapytania: Zapisanie numeru 01234567?0 umożliwi inicjowanie połączeń z numerami zaczynającymi się od 0123456700 do 0123456790. Aby wprowadzić znak zapytania, naciśnij i przytrzymaj klawisz (#).

### *Aby włączyć lub wyłączyć wybieranie stałe*

1. Użyj następujących poleceń i klawiszy: *Spis telefonów*, **YES**, *Opcje*, **YES**, *Wybier. stałe*, **YES**.
2. Podaj swój kod PIN2, naciśnij klawisz **YES**.
3. Wybierz opcję *Włącz* lub *Wyłącz*, naciśnij klawisz **YES**.

### *Jak zapisać numer stały*

1. Użyj następujących poleceń i klawiszy: *Spis telefonów*, **YES**, *Numery specjal.*, **YES**, *Numery stałe*, **YES**.
2. Wybierz opcję *Dodać nowe?* i wprowadź numer.

### **Zamknięte grupy użytkowników**

Funkcja Zamknięta grupa użytkowników to jeden ze sposobów zmniejszenia kosztów połączeń. W niektórych sieciach połączenia w obrębie grupy użytkowników są tańsze. Można zapisać maksymalnie dziesięć grup.

### *Jak dodać grupę*

1. Użyj następujących poleceń i klawiszy: *Połączenia*, **YES**, *Zarządz. pol.*, **YES**, *Grupy zamkn.*, **YES**, *Edytuj listę*, **YES**.
2. Przejdź do polecenia *Dodać nowe?*, naciśnij klawisz **YES**.
3. Wprowadź nazwę grupy użytkowników, naciśnij klawisz **YES**.
4. Wprowadź numer grupy, naciśnij klawisz **YES**. Numer grupy można otrzymać od operatora.

### *Aby uaktywnić grupę*

1. Użyj następujących poleceń i klawiszy: *Połączenia*, **YES**, *Zarządz. pol.*, **YES**, *Grupy zamkn.*, **YES**, *Edytuj listę*, **YES**.
2. Wybierz grupę, naciśnij klawisz **YES**.
3. Wybierz polecenie *Włącz*, naciśnij klawisz **YES**. Połączenia można inicjować tylko w obrębie wybranej grupy użytkowników.

### *Aby połączyć się z rozmówcą spoza zamkniętej grupy użytkowników*

Wybierz polecenie *Pol. otwarte*, a następnie wybierz opcję *Włącz*.

### **Filtr połączeń**

Dzięki usłudze filtru połączeń użytkownik może odbierać połączenia tylko z określonych numerów telefonów. Inne połączenia są automatycznie odrzucone i generowany jest dla nich sygnał zajętości. Numery telefonów odrzuconych połączeń są zapisywane na Liście połączeń.

### *Jak dodać numery do listy akceptowanych rozmówców*

1. Użyj następujących poleceń i klawiszy: *Połączenia*, **YES**, *Zarządz. pol.*, **YES**, *Filtr połączeń*, **YES**, *Lista zaakceptow.*, **YES**.
2. Przejdź do polecenia *Dodać nowe?*, naciśnij klawisz **YES**.
3. Wybierz opcję, naciśnij klawisz **YES**.
4. Wybierz pozycję, naciśnij klawisz **YES**.

### *Aby wybrać opcję akceptowania*

Użyj następujących poleceń i klawiszy: *Połączenia*, **YES**, *Zarządz. pol.*, **YES**, *Filtr połączeń*, **YES**, *Opcje filtru*, **YES**.

### **Sieci**

Gdy włączasz telefon, automatycznie wybierana jest sieć macierzysta, jeśli znajdujesz się w jej zasięgu. Jeśli nie znajdujesz się w jej zasięgu, można skorzystać z innej sieci. Jest to tak zwany roaming.



## **Dodatkowe funkcje połączeń**

### **Sygnaly tonowe**

Wysyłając sygnały tonowe (znane także pod nazwą tonów DTMF), można korzystać z usług bankowych świadczonych przez telefon lub z automatycznej sekretarki.



### *Aby wysłać i wyczyścić tony*

- Naciskaj klawisze 0–9, **\*** i **#**.
- Aby wyczyścić wyświetlacz po połączeniu, naciśnij klawisz **NO**.

### **Notatnik**

Podczas rozmowy można użyć telefonu do zanotowania numeru telefonu. Gdy naciskasz klawisze cyfr, rozmówca słyszy sygnały tonowe. Aby wyłączyć takie sygnały tonowe podczas rozmowy, naciśnij klawisz **[☐]**, wybierz polecenie *Wyłącz tony*, naciśnij klawisz **YES**. Po zakończeniu rozmowy numer pozostanie na wyświetlaczu. Można połączyć się z wpisanym numerem, naciskając klawisz **YES**.

Wyświetlanie lub ukrywanie swojego numeru  
Jeśli abonament obejmuje usługę zastrzegania  
identyfikowania abonenta (CLIR), można  
ukryć swój numer telefonu, inicjując  
połączenie.



#### *Jak pokazać lub ukryć swój numer telefonu*

1. Wprowadź numer telefonu, który ma zostać  
wybrany.
2. Naciśnij klawisz  lub użyj następujących poleceń  
i klawiszy *Połączenia*, **YES**, *Następne pol.*, **YES**.
3. Wybierz polecenie *Ukryj mój nr* lub *Pokaż mój nr*  
i naciśnij klawisz **YES**, aby zainicjować połączenie.

## Konfigurowanie usługi WAP

### *Przeglądarka WAP*

#### **Wymagania**

Do korzystania z Internetu lub  
przeglądania go za pośrednictwem  
usług WAP jest wymagane spełnienie  
następujących warunków:



- Abonament telefoniczny obejmujący przesyłanie  
danych.
- Ustawienia wprowadzone do telefonu. Ustawienia  
mogą być wprowadzone w wiadomości tekstowej  
od operatora sieci lub usługodawcy. Ustawienia  
można także znaleźć w witrynie  
[www.SonyEricsson.com](http://www.SonyEricsson.com).
- Może być także konieczne zarejestrowanie się u  
usługodawcy lub operatora sieci jako użytkownik  
usługi WAP.

#### **Odbieranie ustawień w wiadomości tekstowej**

Operator sieci GSM lub usługodawca internetowy  
może przesłać wymagane informacje o koncie  
danych i ustawieniach WAP wiadomości tekstowej  
bepośrednio do telefonu.

Wysyłanie prośby o ustawienia do firmy Sony Ericsson

Użyj komputera PC, aby przejść do witryny *www.SonyEricsson.com*. Wybierz swój region, a następnie skorzystaj z sekcji *Configurators*, aby poprosić o przesłanie wiadomości tekstowej z potrzebnymi ustawieniami.

### *Aby zainstalować ustawienia*

Gdy wiadomość przychodzi, pojawia się komunikat *Nowe ustawienia odebrane Zainstalować?*:

- Naciśnij klawisz **YES**, aby zainstalować nowe ustawienia. Jeśli ustawienia są już wprowadzone w telefonie, można je zachować lub zamienić. Zobacz „Ustawienia zaawansowane – informacje” na stronie 43.
- Naciśnij klawisz **NO**, aby przerwać instalację. Po instalacji zobacz „Korzystanie z protokołu WAP” na stronie 54.

### **Konfigurowanie za pomocą kreatora**

Jeśli telefon nie jest skonfigurowany do korzystania z usług WAP, możesz poprosić operatora sieci lub usługodawcę o podanie informacji o ustawieniach WAP. Następnie wystarczy skorzystać z kreatora w celu wprowadzenia odpowiednich ustawień.

*Aby użyć kreatora do konfigurowania usługi WAP*

1. Użyj następujących poleceń i klawiszy: *Usługi WAP*, **YES**, strona główna (na przykład *Sony Ericsson*), **YES**. Kreator rozpocznie działanie, jeśli nie ma żadnych ustawień WAP.
2. Wprowadź i zapisz ustawienia, kiedy pojawi się odpowiednie pytanie, a następnie naciśnij klawisz **YES**.

### **Ustawienia zaawansowane – informacje**

Niektóre ustawienia zaawansowane opisane w poniższych tekstach nie muszą być obowiązkowe; należy skontaktować się z operatorem sieci lub usługodawcą, aby uzyskać więcej informacji.

**Konto danych** obejmuje ustawienia połączenia służącego do dostępu do serwera u usługodawcy, na przykład za pośrednictwem usług WAP lub poczty e-mail.

**Profil WAP** zawiera ustawienia użytkownika, które umożliwiają przeglądanie stron WAP.

Aby móc korzystać z przeglądarki WAP, za pośrednictwem usługodawcy WAP, należy mieć ustawienia określonego **konta danych** dla usług WAP i **Profil WAP**.

Aby wysyłać wiadomości tekstowe (SMS) pod adres e-mail za pośrednictwem operatora sieci, trzeba ustawić numer telefonu bramki poczty e-mail.

### Ustawienia konta danych

W telefonie można zapisać kilka kont danych z różnymi ustawieniami do różnych celów. Głównym ustawieniem konta danych jest *Typ konta* (metoda połączenia).



**Wskazówka:** *Jeśli w telefonie nie ma ustawień konta danych ani profilu WAP, ustawienia konta danych można wprowadzić przy wprowadzaniu ustawień profilu WAP.*

Można wybrać typ konta GPRS: *dane* lub *GSM: dane*. Jeśli chcesz zmienić typ dostępu, musisz utworzyć nowe konto danych i wybrać typ dostępu, którego chcesz używać.

**Uwaga:** *Aby uzyskać szczegółowe informacje o opłatach, skontaktuj się z operatorem swojej sieci.*

### GPRS

GPRS (General Packet Radio Service) umożliwia szybki i wydajny dostęp oraz pozostawanie zawsze online.



**Uwaga:** *Konieczne jest, aby abonament obejmował usługę GPRS.*

Dostępne ustawienia GPRS:

- *Punkt dostępu* (Adres nazwy punktu dostępu) – adres zewnętrznej sieci danych, z którą chcesz się połączyć, adres IP lub ciąg tekstowy.
- *ID użytkownika* – identyfikator używany przez użytkownika do logowania się do zewnętrznej sieci danych.
- *Hasło* – hasło używane przez użytkownika do logowania się do zewnętrznej sieci danych.
- *Żądanie hasła* – jeśli to ustawienie jest włączone, za każdym razem, gdy logujesz się do zewnętrznej sieci danych, pojawia się prośba o podanie hasła.
- *Zezw. na pol.* (Preferowana usługa) – jeśli chcesz akceptować połączenia podczas sesji GPRS, wybierz opcję *Automatycznie*. Jeśli nie chcesz, wybierz opcję *Tylko GPRS*.

- *Adres IP* – adres IP, którego telefon używa do komunikowania się z siecią. Jeśli nie wprowadzisz adresu, sieć będzie przydzielać tymczasowy adres IP.
- *Adres DNS* – jeśli sieć nie zapewnia automatycznie adresu IP serwera DNS, możesz wprowadzić ten adres tutaj.
- *Ustaw. zaawans.* – są opcjonalne. Skontaktuj się z operatorem sieci.

## GSM

Ustawienia GSM obejmują ustawienia podobne do ustawień GPRS oraz charakterystyczne tylko dla GSM:



- *Numer telefonu* – numer telefonu usługodawcy internetowego,
- *Szybk. transm.* – wybierz żadaną szybkość połączenia,
- *Typ wybierania* – wybierz połączenie analogowe lub ISDN.

### *Aby manualnie utworzyć konto danych*

1. Użyj następujących poleceń i klawiszy: *Łączność*, **YES**, *Kom. danych*, **YES**, *Konta danych*, **YES**, *Dodać konto?*, **YES**.
2. Wybierz typ konta dostępu.

3. Wprowadź nazwę konta danych.
4. Wprowadź ustawienia odebrane od operatora sieci lub usługodawcy.  
Potwierdź każde ustawienie, naciskając klawisz **YES**.
5. Przejdź do polecenia *Zapisać?*, naciśnij klawisz **YES**.

### *Aby utworzyć konto danych*

1. Użyj następujących poleceń i klawiszy: *Łączność*, **YES**, *Kom. danych*, **YES**, *Konta danych*, **YES**.
2. Wybierz konto danych, naciśnij klawisz **YES**.
3. Wybierz opcję *Edytuj*.
4. Wybierz ustawienie, które chcesz zmienić, i naciśnij klawisz **YES**. Dokonaj edycji ustawienia, naciśnij klawisz **YES**.
5. Powtórz krok 4 dla wszystkich ustawień, które chcesz edytować.

### Preferowana usługa

Jako preferowaną usługę można ustawić tryb GPRS lub GSM.

**Uwaga:** *Aby zobaczyć stan zasięgu i połączenia usługi GPRS, w trybie gotowości spójrz na trójkąt nad wskaźnikiem sygnału sieci. Jeśli trójkąt jest wypełniony, usługa GPRS jest dostępna; w przeciwnym wypadku – nie.*

### **Aby wybrać preferowany tryb**

Użyj następujących ustawień i klawiszy: *Łączność*, **YES**, *Kom. danych*, **YES**, *Prof. usługa*, **YES**, a następnie wybierz opcję *GPRS i GSM* lub *Tylko GSM*.

### **Ustawienia profilu WAP**

Ustawienia WAP są zapisane w profilu WAP.

W większości wypadków do dostępu do Internetu wystarczy tylko jeden profil.

Dodatkowe profile WAP konfiguruje się na przykład w celu dostępu do zabezpieczonych witryn internetowych, takich jak witryny banków lub firmowy intranet. Gdy pojawi się konieczność zmiany połączenia, wystarczy wówczas zamienić profile.

### **Aby ręcznie wprowadzić ustawienia profilu WAP**

1. Sprawdź, czy masz skonfigurowane konto danych do połączenia między telefonem a serwerem internetowym; odpowiednią metodę opisano w rozdziale „Ustawienia konta danych” na stronie 44.
2. Użyj następujących poleceń i klawiszy: *Usługi WAP*, **YES**, *Opcje*, **YES**, *Profile WAP*, **YES**.
3. Wybierz polecenie *Dodać profil?*, aby dodać nowy profil lub wybierz istniejący profil, który ma być poddany edycji, naciśnij klawisz **YES**.

### **Aby wprowadzić informacje w nowym profilu**

Po wybraniu opcji *Dodać profil?* wprowadź nazwę profilu, naciśnij klawisz **YES**, wybierz opcję *Połącz przez:*, naciśnij klawisz **YES**, wybierz konto danych, które ma zostać użyte, naciśnij klawisz **YES** i wprowadź ustawienie *Adres IP:*, naciśnij klawisz **YES**. Pojawi się lista. Przejdź do polecenia *Zapisać?*, naciśnij klawisz **YES**.

### **Aby edytować istniejący profil**

Wybierając istniejący profil, możesz użyć poleceń:

- *Zmień nazwę* – zmień nazwę profilu.
- *Łącz, używając* – wybierz konto danych.
- *Adres IP* – adres serwera bramki WAP.
- *Zaawansowane* – dodatkowe ustawienia profilu.
- *Usuń* – usuń profil.

### **Aby skorzystać z zaawansowanych ustawień profilu**

Jeśli wybrano opcję *Zaawansowane*, można także użyć poleceń:

- *Zmień str. gł.* – wprowadź adres witryny WAP, która ma być stroną główną.
- *Drugie konto* – wybierz inne konto danych, jeśli pierwsze konto na liście *Łącz, używając* zawodzi.

- *ID użytkownika* – wprowadź swój identyfikator do bramki WAP.
- *Hasło* – wprowadź swoje hasło do bramki WAP.
- *Zabezpieczenia* – zobacz ustawienia bezpieczeństwa WAP.
- *Pokaż obrazki* – wyświetlaj obrazki podczas przeglądania.

### Ustawienia zabezpieczeń WAP

Telefon obsługuje bezpieczne przeglądanie WAP. Za bezpieczeństwo połączenia między bramką WAP a usługodawcą WAP odpowiada usługodawca WAP.



### Włączanie zabezpieczeń

Po włączeniu zabezpieczeń połączenie między telefonem a bramką WAP staje się bezpieczne.

#### *Aby włączyć bezpieczne połączenie*

1. Użyj następujących poleceń i klawiszy: *Usługi WAP*, **YES**, *Opcje*, **YES**, *Profile WAP*, **YES**.
2. Wybierz profil, który ma być używany, naciśnij klawisz **YES**.
3. Użyj następujących poleceń i klawiszy: *Zaawansowane*, **YES**, *Zabezpieczenia*, **YES**.
4. Wybierz polecenie *Włącz*, naciśnij klawisz **YES**.

### Certyfikaty zaufane

Do ustanowienia bezpiecznego połączenia podczas korzystania z usług WAP, na przykład podczas operacji bankowych lub zakupów WAP, potrzebne są w telefonie certyfikaty.

Istnieją następujące różne typy certyfikatów:

- **Certyfikaty serwera** używane do identyfikacji bramki WAP wobec telefonu i do potwierdzenia, że jest ona certyfikowana przez instytucję godną zaufania. Certyfikat serwera jest sprawdzany przy użyciu certyfikatów zaufanych zapisanych w telefonie. Jeśli telefon nie może sprawdzić tożsamości serwera, użytkownik może wybrać zakończenie lub kontynuowanie połączenia.
- **Certyfikaty zaufane** używane do weryfikacji bramki, z którą próbujesz się połączyć. Telefon może zawierać certyfikaty zaufane już w momencie zakupu. Certyfikaty zaufane można także pobrać ze stron firmy Sony Ericsson lub innych stron WAP.

#### *Jak sprawdzić certyfikaty znajdujące się w telefonie*

Użyj następujących poleceń i klawiszy: *Usługi WAP*, **YES**, *Opcje*, **YES**, *Wspólne*, **YES**, *Zabezpieczenia*, **YES**, *Zaufane certyf.*, **YES**.

# Przesyłanie wiadomości

## Wiadomości tekstowe

### Numer usługi

Numer centrum usług jest podawany przez operatora. Jeśli numer centrum usługi nie jest zapisany na karcie SIM, należy go wprowadzić samodzielnie. W przeciwnym przypadku nie będziesz w stanie odpowiadać na odebrane wiadomości ani wysyłać własnych wiadomości.



Telefon udostępnia także rozszerzone usługi komunikacyjne (EMS) umożliwiające dodawanie do wiadomości tekstowych obrazków, animacji, dźwięków i melodii.

### Aby sprawdzić numer centrum usług

1. Użyj następujących poleceń i klawiszy: *Wiadomości*, **YES**, *Opcje*, **YES**, *Centra usług*, **YES**. Jeśli nie zostanie znaleziony żaden numer, wybierz polecenie *Dodać nowe?* i naciśnij klawisz **YES**.
2. Wprowadź numer, łącznie z prefiksem międzynarodowym + oraz kodem kraju, i naciśnij klawisz **YES**.

### Wiadomości tekstowe (SMS)

Usługa SMS (krótkie wiadomości tekstowe) służy do wysyłania i odbierania wiadomości tekstowych zawierających nie więcej niż 160 znaków.

**Uwaga:** *Niektóre znaki właściwe dla określonych języków zajmują więcej miejsca. Wyłącz opcję Znaki narod., aby zaoszczędzić miejsce. Zobacz „Lista opcji” na stronie 15.*

### Aby wysłać wiadomość tekstową

1. Użyj następujących poleceń i klawiszy: *Wiadomości*, **YES**, *Wyślij nową*, **YES**.
2. Wpisz wiadomość i naciśnij klawisz **YES**. Zobacz „Wprowadzanie liter i znaków” na stronie 13.
3. Wpisz numer telefonu odbiorcy lub przywołaj go ze spisu telefonów, naciskając klawisz **←**.
4. Naciśnij klawisz **YES**, aby wysłać wiadomość.

### Aby wstawić element do wiadomości tekstowej

1. Użyj następujących poleceń i klawiszy: *Wiadomości*, **YES**, *Wyślij nową*, **YES**.
2. Podczas pisania wiadomości naciśnij klawisz , aby wejść do menu opcji.

3. Wybierz opcję *Dodaj symbol* lub *Wstaw element*, naciśnij klawisz **YES**.
4. Wybierz opcję *Rysunek*, *Efekt dźwięk.*, *Melodia* lub *Animacja*, **YES**.
5. Wybierz obiekt lub symbol, naciśnij klawisz **YES**. Naciśnij klawisz **YES**, aby potwierdzić operację.

Wysyłanie wiadomości tekstowej do grupy  
Wiadomości tekstowe można wysyłać do grup zdefiniowanych i zapisanych w spisie telefonów, zobacz „Grupy” na stronie 33. Opłata jest naliczana za każdego uczestnika grupy oddzielnie.

#### *Aby wysłać wiadomość tekstową do grupy*

1. Użyj następujących poleceń i klawiszy: *Wiadomości*, **YES**, *Wyślij nową*, **YES**.
2. Wpisz wiadomość i naciśnij klawisz **YES**.
3. Naciśnij klawisz , wybierz opcję *Grupy* i naciśnij klawisz **YES**.
4. Wybierz grupę i naciśnij klawisz **YES**.

### **Formatowanie tekstu**

Można zmienić styl, rozmiar i sposób wyrównania tekstu w wiadomości tekstowej.

#### *Jak sformatować tekst w wiadomości tekstowej*

1. Użyj następujących poleceń i klawiszy: *Wiadomości*, **YES**, *Wyślij nową*, **YES**.
2. Wpisz wiadomość tekstową.
3. Naciśnij klawisz .
4. Wybierz polecenie *Format tekstu*, naciśnij klawisz **YES**. Następnie wybierz opcję *Rozm. czcionki*, *Styl tekstu* lub *Wyrównanie*, naciśnij klawisz **YES**. Wybierz format i naciśnij klawisz **YES**.

#### *Długie wiadomości*

Wiadomość tekstowa może zawierać maksymalnie 160 znaków. Dłuższe wiadomości wysyła się, łącząc dwie lub kilka wiadomości. Opłata zależy od liczby łączonych wiadomości.

#### *Jak włączyć długie wiadomości*

Użyj następujących poleceń i klawiszy: *Wiadomości*, **YES**, *Opcje*, **YES**, *Długie wiadom.*, **YES**, *Włącz*, **YES**.

## Opcje wiadomości

Można ustawić domyślną wartość poniższych opcji wiadomości lub włączyć opcję *Żądanie param.*, która oznacza, że ustawienia wybiera się za każdym razem, gdy wiadomość jest wysyłana.

- *Typ wiadomości* – telefon obsługuje różne rodzaje wiadomości. Usługodawca może oferować możliwość konwertowania wiadomości tekstowej na format (na przykład e-mail), który odpowiada sprzętowi używanemu do jej odbioru.
- *Okres ważności* – jeśli wiadomość nie może zostać przekazana, ponieważ na przykład odbiorca wyłączył swój telefon, centrum usług może zapisać daną wiadomość i wysłać ją później.
- *Żądanie odpow.* – jeśli chcesz, aby odbiorca odpowiedział na Twoją wiadomość, dołącz do niej żądanie odpowiedzi.
- *Żądanie statusu* – sprawdza, czy wiadomość zostanie dostarczona.

## Jak ustawić domyślną opcję wiadomości

1. Użyj następujących poleceń i klawiszy: *Wiadomości, YES, Opcje, YES.*
2. Wybierz opcję *Typ wiadomości, Okres ważności, Żądanie odpow.* lub *Żądanie statusu*, naciśnij klawisz **YES**.
3. Wybierz opcję z listy, naciśnij klawisz **YES**.

*Aby włączyć lub wyłączyć żądanie parametrów*  
Powtarzaj powyższe kroki 1 i 2, a następnie wybierz opcję *Żądanie param.*, naciśnij klawisz **YES**.

## Szablony

Mając kilka wiadomości, które są często wysyłane, można je zapisać jako szablony. Możesz zapisać 20 szablonów składających się maksymalnie z 60 znaków każdy.

Telefon może być wyposażony w zestaw szablonów przygotowanych przez operatora lub usługodawcę. Te szablony, oznaczone ikoną, pojawiają się na liście szablonów.

### *Jak utworzyć szablon*

1. Użyj następujących poleceń i klawiszy: *Wiadomości*, **YES**, *Szablony*, **YES**, *Dodać nowe?*, **YES**.
2. Wpisz wiadomość i naciśnij klawisz **YES**, aby zapisać szablon.

### *Aby skorzystać z szablonu*

Wybierz szablon na liście *Szablony* w menu *Wiadomości* i postępuj zgodnie z opisem w części „Aby wysłać wiadomość tekstową” na stronie 48.

### *Licznik wiadomości*

Można sprawdzić, ile było wysłanych wiadomości.

### *Aby sprawdzić liczbę wysłanych wiadomości*

Użyj następujących poleceń i klawiszy: *Połączenia*, **YES**, *Czas i koszt*, **YES**, *Licznik SMS*, **YES**, *Pokaż licznik*.

### *Aby wyzerować licznik wiadomości*

Użyj następujących poleceń i klawiszy: *Połączenia*, **YES**, *Czas i koszt*, **YES**, *Licznik SMS*, **YES**, *Kasuj licz. SMS*.

### **Odbieranie wiadomości**

Gdy odbierasz wiadomość, telefon wydaje sygnał dźwiękowy i na wyświetlaczu pojawia się komunikat *Nowe wiadom.*

Jeśli nadawca wiadomości prosi o odpowiedź, na wyświetlaczu pojawi się pytanie *Żądana odpowiedź Odpowiesz?*. Naciśnij ponownie klawisz **YES**, aby odpowiedzieć. Aby nie odpowiadać, naciśnij klawisz **NO**.

### *Aby odczytać wiadomość od razu*

1. Naciśnij klawisz **YES**.
2. Do przewijania wiadomości służy klawisz nawigacyjny.  
Po odczytaniu wiadomości naciśnij klawisz **YES**. Pojawi się nowe menu z innymi opcjami. Opcje te są opisane na następujących stronach.

### *Aby odczytać wiadomość później*

Naciśnij klawisz **NO**, aby zapisać wiadomość w folderze *Przychodzące* w menu *Wiadomości*.

### *Aby odpowiedzieć na wiadomość*

1. Po odczytaniu wiadomości naciśnij klawisz **YES**.
2. Wybierz polecenie *Odpowiedz* na liście opcji i naciśnij klawisz **YES**.
3. Wybierz wiadomość, którą chcesz wysłać w odpowiedzi, i naciśnij klawisz **YES**. Możesz wybierać między następującymi opcjami: *Wyślij nową*, *Załącz tę wiad.* lub *Szablony*.
4. Wpisz wiadomość i naciśnij klawisz **YES**.

### *Aby przekazać wiadomość*

1. Po odczytaniu wiadomości naciśnij klawisz **YES**.
2. Wybierz opcję *Przełącz* i naciśnij klawisz **YES**. Kontynuuj tak jak w wypadku wysyłania nowej wiadomości tekstowej.

### *Aby połączyć się z numerem znajdującym się w wiadomości*

Gdy numer jest wyróżniony, naciśnij klawisz **YES**.

### *Aby połączyć się z nadawcą wiadomości*

1. Po odczytaniu wiadomości naciśnij klawisz **YES**.
2. Wybierz opcję *Połącz* i naciśnij klawisz **YES**.

### *Aby odczytać następną wiadomość*

1. Po odczytaniu wiadomości naciśnij klawisz **YES**.
2. Wybierz opcję *Odczytaj nast.* i naciśnij klawisz **YES**.

### *Aby usunąć wiadomość*

1. Po odczytaniu wiadomości naciśnij klawisz **YES**.
2. Wybierz opcję *Usuń* i naciśnij klawisz **YES**.

### *Zapisywanie przychodzących wiadomości*

Przychodzące wiadomości są zapisywane w pamięci telefonu. Gdy zarówno pamięć telefonu, jak i pamięć karty są wypełnione, na wyświetlaczu pojawia się migająca koperta, wskazująca, że trzeba opróżnić skrzynkę odbiorczą, aby umożliwić odbieranie nowych wiadomości.

Gdy pamięć telefonu jest wypełniona nieodczytanymi wiadomościami, przychodzące wiadomości są automatycznie zapisywane na karcie SIM. Wiadomości zapisane na karcie SIM pozostają na niej, aż do usunięcia.

### *Aby zapisać wiadomość na karcie SIM*

1. Po odczytaniu wiadomości naciśnij klawisz **YES**.
2. Wybierz opcję *Zapisz na SIM* i naciśnij klawisz **YES**.

## Informacje lokalne

Zwykła usługa krótkich wiadomości jest usługą przekazywania wiadomości osobistych. Informacje lokalne są innym typem wiadomości tekstowych, które są wysyłane do wszystkich abonentów w danym obszarze sieci.



Informacje te mogą na przykład dotyczyć ruchu drogowego lub numerów telefonicznych lokalnych przedsiębiorstw taksówkowych.

### Korzystanie z informacji lokalnych

Dodatkowe informacje o kodach informacji lokalnych można uzyskać u operatora.

#### *Jak włączyć lub wyłączyć informacje lokalne*

1. Użyj następujących poleceń i klawiszy: *Wiadomości, YES, Inform. lokalne, YES, Odbiór.*
2. Wybierz opcję *Włącz* lub *Wyłącz* i naciśnij klawisz **YES**.

#### *Aby wprowadzić kod informacji lokalnych*

1. Użyj następujących poleceń i klawiszy: *Wiadomości, YES, Inform. lokalne, YES, Lista wiad., YES, Dodać nowe?, YES.*
2. Wpisz nowy kod i naciśnij klawisz **YES**.

## Odbieranie wiadomości lokalnej

Gdy otrzymujesz wiadomość lokalną, pojawia się ona automatycznie na wyświetlaczu. Wiadomość czyta się w taki sam sposób, jak zwykłą wiadomość tekstową. Nie można zapisywać wiadomości lokalnych. Po przeczytaniu wiadomości i naciśnięciu klawisza **YES** lub **NO**, wiadomość zostanie usunięta.

## Informacje stacji bazowej

Kanał informacji stacji bazowej jest używany przez niektórych operatorów sieci do wysyłania wiadomości do abonentów w danym obszarze sieci. Wiadomości w Kanale informacji stacji bazowej czyta się w taki sam sposób, jak wiadomości lokalne.



#### *Aby włączyć Kanał informacji stacji bazowej*

Użyj następujących ustawień i klawiszy: *Wiadomości, YES, Inform. lokalne, YES, Info. st. bazowej, YES, a następnie wybierz opcję Włącz.*

## Korzystanie z protokołu WAP

### Przeglądarka WAP, zakładki

Telefon ma przeglądarkę WAP (Wireless Application Protocol), która umożliwia korzystanie w telefonie komórkowym ze specjalnego rodzaju Internetu. Dostępny jest szeroki zakres usług, obejmujących na przykład informacje, rozrywkę, rozkłady jazdy, rezerwację, obsługę bankową, handel elektroniczny i e-mail.



### Zanim zaczniesz

Najpierw sprawdź, czy:

- Abonament telefoniczny obejmujący przesyłanie danych.
- W telefonie poprawnie ustawiono obsługę protokołu WAP. Zobacz „Konfigurowanie usługi WAP” na stronie 42.
- Jesteś zarejestrowany u operatora sieci lub usługodawcy użytkownikiem WAP.

### Używanie przeglądarki WAP

Ustawienia mogą być już wprowadzone w momencie zakupu telefonu. W przeciwnym wypadku ustawienia można otrzymać od operatora sieci lub usługodawcy w wiadomości tekstowej.

### Jak rozpocząć przeglądanie

Najpierw wybierz profil WAP, który ma być wykorzystywany. Użyj następujących poleceń i klawiszy: *Usługi WAP*, **YES**, *Wybierz profil*, **YES**.

Wybierz następnie jedną z następujących opcji:

- Otwórz stronę główną, na przykład Sony Ericsson.
- Przejdź do jednej ze swoich zakładek. Wybierz polecenie *Zakładki*, naciśnij klawisz **YES**.
- Wprowadź adres witryny WAP. Użyj następujących poleceń i klawiszy: *Podaj adres*, **YES**, *Nowy adres?*, aby wprowadzić nowy adres WAP lub wybrać jeden z 10 ostatnio wprowadzonych adresów. Przy wprowadzaniu adresu WAP nie jest potrzebny normalny prefiks http://.

### Aby opuścić przeglądarkę WAP i rozłączyć się

- Naciśnij i przytrzymaj klawisz **NO** lub
- Naciśnij klawisz , wybierz polecenie *Opuść WAP*.

## Opcje podczas przeglądania

W trakcie przeglądania masz dostęp do różnych opcji przeglądania po naciśnięciu klawisza .

Menu opcji jest dynamiczne. Zawartość może być różna zależnie od odwiedzanej witryny WAP.

Menu opcji zawsze zawiera następujące polecenia:

- **Przejdź do strony domowej aktualnego profilu WAP.** Jeśli wybierzesz adres e-mail podczas przeglądania witryny WAP, możesz odpowiedzieć wiadomością tekstową.
- **Zakładki** – dodaje aktualnie oglądaną witrynę do listy zakładek aktualnego profilu.
- **Push - przych.** – wyświetli odebrane wiadomości Push.
- **Podaj adres** – podaj adres WAP witryny, którą chcesz odwiedzić.
- **Zapisz obrazek** – zapisz obrazek z witryny.
- **Wyślij jak SMS** – wyślij do innego telefonu wiadomość tekstową z łączem do aktualnej strony WAP.
- **Przeglądaj** – odśwież zawartość strony WAP.
- **Opuść WAP** – rozłącz i przejdź do trybu gotowości.
- **Status** – wyświetli informacje o aktualnym stanie, na przykład o profilu, typie dostępu, czasie połączenia, szybkości przesyłania, zabezpieczeniach, adresie.
- **Ustaw str. gł.** – ustaw aktualną witrynę jako stronę główną używanego profilu WAP.

- **Edytuj** – edytuj nazwę i/lub adres WAP zakładki.
- **Usuń** – usuń zakładkę.

## Korzystanie z zakładek

Zakładek w telefonie komórkowym używa się podobnie jak w przeglądarce internetowej zainstalowanej na komputerze PC. Można mieć maksymalnie 25 zakładek.

### Jak korzystać z zakładek

1. Użyj następujących poleceń i klawiszy: *Usługi WAP*, **YES**, *Zakładki*, **YES**.
2. Wybierz zakładkę, z którą chcesz pracować, naciśnij klawisz . Wybierz opcję *Przejdź do*, *Edytuj*, *Usuń*, *Wyślij jak SMS* lub *Ustaw str. gł.* i naciśnij klawisz **YES**.

## Pobieranie

Z witryn WAP można pobierać bezpośrednio do telefonu na przykład obrazki i sygnały dzwonka.

**Uwaga:** *Sprawdź, czy rozmiary plików nie przekraczają wolnej pamięci telefonu, zobacz „Status pamięci” na stronie 62, aby uzyskać więcej informacji.*

*Aby pobierać z witryny wap.SonyEricsson.com*

1. Użyj następujących poleceń i klawiszy: *Usługi WAP, YES, Zakładki, YES, Sony Ericsson, YES.*
2. Wybierz, co chcesz pobierać, i postępuj zgodnie z pojawiającymi się instrukcjami, naciśnij klawisz **YES**.

### **Wiadomości WAP typu Push**

Za pomocą usług WAP można otrzymywać wiadomości Push. Oznacza to, że usługodawca wysyła zawartość WAP (informacje) do telefonu bez żadnych kroków ze strony użytkownika. Można w ten sposób otrzymywać od usługodawcy na przykład najnowsze informacje lub nowe ustawienia WAP.

Są dwa rodzaje wiadomości Push:

- Wiadomości tekstowe, które informują o usługach WAP za pomocą przesłania łącza. Aby przejść do usługi WAP, kliknij łącze i wybierz *Pobierz*.
- Uaktualnione informacje z usługi WAP pojawiają się w przeglądarce WAP.

### **Odbieranie wiadomości Push**

Można tak wybrać ustawienia w telefonie, aby akceptował albo odrzucał wiadomości Push. Ustawienie obowiązuje dla wszystkich profili WAP.

*Aby ustawić akceptowanie wiadomości Push*

Użyj następujących poleceń i klawiszy: *Usługi WAP, YES, Opcje, YES, Wspólne, YES, Dostęp push, YES* i wybierz jedno z następujących ustawień:

- *Włącz* – zezwalasz na automatyczne pobieranie wiadomości Push.
- *Monit* – wiadomości Push są dozwolone, ale tylko po potwierdzeniu.
- *Wyłącz* – wiadomości Push są niedozwolone.

*Aby odpowiedzieć na wiadomość Push*

Użyj następujących poleceń i klawiszy: *Usługi WAP, YES, Push - przych., YES*, przejdź do dowolnej wiadomości Push, naciśnij klawisz **YES** i wybierz jedną z następujących czynności:

- *Pobierz* – uruchamia się przeglądarka i ładuje witrynę WAP, aby można było obejrzeć zawartość Push.
- *Usuń* – usuwa wiadomość Push.
- *Odlóż* – zapisz wiadomość, aby załadować ją później.

### **Zapisane informacje**

W telefonie można zapisać następujące informacje:

- Bufor – poprawia skuteczność pamięci.
- Hasła – poprawia skuteczność dostępu do serwera.
- Cookies – poprawia skuteczność dostępu do witryny.

Zalecane jest, aby usuwać wszystkie poufne informacje dotyczące wcześniej odwiedzanych usług WAP. Dzięki temu można uniknąć problemów, gdy telefon zostanie zgubiony lub ukradziony.

**Uwaga:** Zobacz „*Ustawienia zabezpieczeń WAP*” na stronie 47, aby uzyskać więcej informacji na temat zabezpieczeń i certyfikatów.

*Aby zezwolić na informacje WAP w telefonie*

1. Użyj następujących poleceń i klawiszy: *Usługi WAP*, **YES**, *Opcje*, **YES**, *Wspólne*, **YES**.
2. Wybierz informacje, które mają być dozwolone, i naciśnij klawisz **YES**.

Aby wyczyścić bufor, folder przychodzących wiadomości Push, listę haseł lub cookies

1. Użyj następujących poleceń i klawiszy: *Usługi WAP*, **YES**, *Zaawansowane*, **YES**.
2. Wybierz informacje, które mają być wyczyszczone.
3. Naciśnij klawisz **YES**, aby potwierdzić tę operację.

## Funkcje dodatkowe

*Budzik, stoper, kalkulator, kalendarz, gry*

### Budzik

Budzik można ustawić tak, aby dzwonił o wybranej godzinie w ciągu najbliższych 24 godzin lub aby dzwonił o wybranej godzinie przez kilka dni. Można ustawić oba typy alarmów na tę samą godzinę. Budzik dzwoni nawet wówczas, gdy telefon jest wyciszony. Budzik dzwoni także wtedy, gdy telefon jest wyłączony.

### Jak ustawić alarm

1. Użyj następujących poleceń i klawiszy: *Organizator*, **YES**, *Alarmy*, **YES**, *Alarm* lub *Alarm cykliczny*, **YES**.
2. Wprowadź godzinę, naciśnij klawisz **YES**, a także dzień, jeśli alarm jest cykliczny, przewijając i naciskając klawisze **(\*)**, **YES**.

### Aby zmienić godzinę budzika

1. Użyj następujących poleceń i klawiszy: *Organizator*, **YES**, *Alarmy*, **YES**, *Alarm*, **YES**, *Nowy czas*, **YES**.
2. Aby wyłączyć sygnał alarmu w czasie jego trwania, naciśnij dowolny klawisz. Jeśli alarm nie powinien być powtarzany, naciśnij klawisz **YES**.

### **Aby anulować alarm**

Użyj następujących poleceń i klawiszy: *Organizator*, naciśnij klawisz **YES**, *Alarmy*, naciśnij klawisz **YES**, *Alarm* lub *Alarm cykliczny*, naciśnij klawisz **YES**, *Wyłącz*, naciśnij klawisz **YES**.

### **Aby wybrać sygnał alarmu**

Użyj następujących poleceń i klawiszy: *Ustawienia*, **YES**, *Dźwięki i alarmy*, **YES**, *Sygnał alarmu*, **YES**.

### **Stoper**

Stoper zostanie wyłączony, gdy odbierzesz połączenie lub gdy opuścisz menu stopera.

### **Jak korzystać ze stopera**

Użyj następujących poleceń i klawiszy: *Organizator*, **YES**, *Stoper*, **YES**, a następnie naciśnij klawisz:

**C**, aby wyzerować (po zatrzymaniu);

**#**, aby zapisać czas okrążenia (maksymalnie 9);

**YES**, aby uruchomić, zatrzymać lub ponownie uruchomić stoper;

**NO**, aby zatrzymać stoper;

**↑** lub **↓**, aby sprawdzić zapisane czasy okrążeń.

### **Kalkulator**

Telefon posiada wewnętrzny kalkulator, dzięki któremu można dodawać, odejmować, dzielić i mnożyć.

**Uwaga:** *Dokładność kalkulatora jest ograniczona.*

### **Jak korzystać z kalkulatora**

1. Użyj następujących poleceń i klawiszy: *Organizator*, **YES**, *Kalkulator*, **YES**.

2. Wprowadź cyfry z klawiatury, a następnie naciśnij klawisze:

**←** lub **→**, aby wprowadzić  $\div$ ,  $\times$ ,  $-$ ,  $+$ , separator dziesiętny lub %.

**C**, aby usunąć cyfrę;

**YES**, aby obliczyć wynik, równoważne (=);

**↑**, aby zapisać wynik w pamięci;

**↓**, aby pobrać wynik z pamięci.

### **Minutnik**

Telefon ma 24-godzinny minutnik.

### **Jak ustawić minutnik**

Użyj następujących poleceń i klawiszy: *Organizator*, **YES**, *Minutnik*, **YES**. Gdy alarm dzwoni, można go wyłączyć, naciskając dowolny klawisz.

## Kalendarz

W kalendarzu można umieszczać zadania, o których trzeba pamiętać. Zadania można edytować lub usuwać.

### Aby dodać zadanie

1. Użyj następujących poleceń i klawiszy: *Organizator*, **YES**, *Kalendarz*, **YES**.
2. Wybierz polecenie *Dodać zadanie?*, naciśnij klawisz **YES**.
3. Wprowadź opis, naciśnij klawisz **YES**.
4. Wprowadź datę początkową/kończącą, a następnie naciśnij klawisz **YES**.
5. Przejdź do polecenia *Kontynuować?*, naciśnij klawisz **YES**.
6. Wybierz przypomnienie, jeśli jest potrzebne, lub wybierz opcję *Brak* i naciśnij klawisz **YES**, aby zapisać zadanie.

### Aby ustawić przypomnienie

Wybierz jedną ze wstępnie zdefiniowanych wartości lub wybierz opcję *Inne przypom.* i wprowadź datę alarmu, naciśnij klawisz **YES** i wprowadź godzinę alarmu. Naciśnij klawisz **YES**, aby zapisać zadanie.

### Jak wyświetlić zadanie

1. Użyj następujących poleceń i klawiszy: *Organizator*, **YES**, *Kalendarz*, **YES**.
2. Wybierz opcję *Wyświetl dziś*, *Wszystkie zadania*, *Wyświetl tydz.* lub *Wyśw. miesiąc*. Naciśnij klawisz **YES**.

### Aby usunąć zadanie

Przejdź do zadania, które chcesz usunąć, naciśnij klawisz **C**.

### Aby usunąć wszystkie zadania

Użyj następujących poleceń i klawiszy: *Organizator*, **YES**, *Kalendarz*, **YES**, *Usuń wszystkie*, **YES**.

### Aby edytować zadanie

1. Gdy zadanie jest wyróżnione, naciśnij klawisz **YES**.
2. Wybierz polecenie *Edytuj*, naciśnij klawisz **YES**.
3. Dokonaj edycji zadania, naciśnij klawisz **YES**, dokonaj edycji daty, naciśnij klawisz **YES**, dokonaj edycji przypomnienia, naciśnij klawisz **YES**.

### Gry

W telefonie jest kilka zajmujących gier. Sposób sterowania grą jest opisany w pomocy dołączanej do każdej gry.

### *Aby rozpocząć grę*

1. Użyj następujących poleceń i klawiszy: *Rozrywka i gry*, **YES**, *Gry*, **YES**.
2. Wybierz grę, naciśnij klawisz **YES**.
3. Wybierz opcję *Nowa gra* lub *Wznów grę*, naciśnij klawisz **YES**.
4. Rozpocznij grę.

## **Zabezpieczenia**

### *Blokada karty SIM, blokada telefonu*

#### **Blokada karty SIM**

Blokada karty SIM chroni przed użyciem przez osoby niepowołane wyłącznie abonament, a nie sam telefon. Po wymianie karty SIM telefon będzie działał normalnie z nową kartą SIM.

#### **Kod PIN i PUK**

Większość kart SIM jest zablokowana w momencie zakupu. Jeśli blokada karty SIM jest włączona, to po każdym włączeniu telefonu należy wprowadzić kod „PIN” (Personal Identity Number).

Po wpisaniu kodu PIN cyfry zamieniają się na \*. Jeśli PIN rozpoczyna się tymi samymi cyframi, co numer alarmowy, na przykład 112, wpisywane cyfry są widoczne. Ma to na celu umożliwienie wpisywania i łączenia się z numerem alarmowym bez wprowadzania kodu PIN. Zobacz „Połączenia alarmowe” na stronie 26, aby uzyskać dodatkowe informacje.

Jeśli trzy razy z rzędu zostanie wprowadzony niepoprawny kod PIN, to nastąpi zablokowanie karty SIM. Informuje o tym komunikat *PIN zablokow.* Aby odblokować kartę, należy wprowadzić kod „PUK” (Personal Unblocking Key). Kody PIN i PUK udostępni operator sieci.

### ***Aby odblokować kartę SIM***

1. Pojawi się pytanie *PIN zablokow.*
2. Wprowadź swój kod PUK i naciśnij klawisz **YES**.
3. Wprowadź nowy kod PIN, zawierający od czterech do ośmiu cyfr, i naciśnij klawisz **YES**.
4. Ponownie wprowadź nowy kod PIN w celu potwierdzenia i naciśnij klawisz **YES**.

### ***Aby edytować kod PIN***

Użyj następujących poleceń i klawiszy: *Ustawienia, YES, Blokady, YES, Blokada SIM, YES, Zmień kod PIN, YES*. Jeśli pojawi się komunikat *Kody niezgodne*, nowy kod PIN został podany niepoprawnie. Jeśli pojawi się komunikat *Niewłaściwy kod PIN*, a po nim *Stary kod PIN*., to stary kod PIN został podany niepoprawnie.

## **PIN2**

Niektóre usługi są chronione przez drugi PIN.

### ***Aby edytować PIN2***

Użyj następujących poleceń i klawiszy: *Ustawienia, YES, Blokady, YES, Blokada SIM, YES, Zmień kod PIN2, YES*.

### ***Aby włączyć lub wyłączyć blokadę karty SIM***

1. Użyj następujących poleceń i klawiszy: *Ustawienia, YES, Blokady, YES, Blokada SIM, YES, Ochrona, YES*.
2. Wybierz opcję *Włącz* lub *Wyłącz* i naciśnij klawisz **YES**.
3. Wprowadź swój kod PIN i naciśnij klawisz **YES**.



## **Blokada telefonu**

Blokada telefonu chroni przed jego użyciem przez osoby niepowołane w przypadku kradzieży i wymiany karty SIM. Blokada ta nie jest włączona w momencie zakupu telefonu. Kod blokady telefonu (**0000**) można zmienić na dowolny własny kod zawierający od czterech do ośmiu cyfr. Można ustawić blokadę telefonu na włączoną, automatyczną lub wyłączoną.

**Uwaga:** *Wprowadzenie kodu blokady telefonu jest konieczne do użycia funkcji Ustaw. początk. Zobacz „Ustawienia początkowe” na stronie 24, aby uzyskać dodatkowe informacje.*

### Włączona blokada telefonu

Jeśli blokada telefonu jest włączona, po każdym włączeniu telefonu jest wyświetlany komunikat *Telefon zablokowany*. Aby korzystać z telefonu, trzeba podać kod i nacisnąć klawisz **YES**.

### Blokada automatyczna

Jeśli blokada telefonu jest ustawiona jako automatyczna, nie trzeba wprowadzać kodu blokady telefonu dopóty, dopóki do telefonu nie zostanie włożona inna karta SIM.

### *Aby ustawić blokadę telefonu*

1. Użyj następujących poleceń i klawiszy: *Ustawienia, YES, Blokady, YES, Blok. telefonu, YES, Ochrona, YES.*
2. Wybierz jedną z opcji i naciśnij klawisz **YES**.
3. Wprowadź kod blokady telefonu i naciśnij klawisz **YES**.

### Edycja kodu blokady telefonu

Ważne jest, aby zapamiętać swój nowy kod. W przypadku zapomnienia kodu trzeba zanieść telefon do lokalnego punktu sprzedaży produktów firmy Sony Ericsson.

### *Jak edytować kod blokady telefonu*

Użyj następujących poleceń i klawiszy: *Ustawienia, YES, Blokady, YES, Blok. telefonu, YES, Zmień kod, YES.*

### Status pamięci

Można na przykład sprawdzić, ile pozostało wolnych pozycji w spisie telefonów lub jaka część pamięci jest zajęta.

### *Aby sprawdzić pamięć spisu telefonów*

Użyj następujących poleceń i klawiszy: *Spis telefonów, YES, Pamięć SMS, YES.*

### *Aby sprawdzić pamięć motywów, obrazków, dźwięków, gier*

Użyj następujących poleceń i klawiszy: *Rozrywka i gry, YES, wybierz jedno z menu, YES, , wybierz opcję Status pamięci, YES.*

*Aby sprawdzić pamięć wiadomości tekstowych*  
Użyj następujących poleceń i klawiszy: *Wiadomości*,  
**YES**, *Pamięć SMS*, **YES**.

### Zapełnienie pamięci

Zwolnij pamięć, usuwając niepotrzebne pliki lub informacje.

### *Aby usunąć zapisane pliki lub informacje*

Niektórych fabrycznych plików domyślnych nie można usunąć.

- Wybierz plik lub informacje, naciśnij klawisz **C**, **YES**.
- Wybierz opcję podmenu lub opcję zaawansowaną, którą chcesz usunąć.

## Rozwiązywanie problemów

### *Dlaczego telefon źle działa?*

W tym rozdziale przedstawiono niektóre problemy, które mogą się pojawić podczas korzystania z telefonu. Rozwiązywanie pewnych problemów wymaga zatelefonowania do operatora, ale większość problemów można rozwiązać samodzielnie.

### **Nie można włączyć telefonu**

#### Telefon ręczny

Naładuj lub wymień baterię. Zobacz „Informacje o karcie SIM i baterii” na stronie 4.

#### Brak oznak ładowania

Gdy rozpoczynasz ładowanie pustej baterii lub baterii, która nie była od dawna używana, wskaźnik ładowania baterii może pojawić się na wyświetlaczu dopiero po 30 minutach.

## Język menu

Jeśli na wyświetlaczu pojawia się niezrozumiały język, w trybie gotowości możesz zawsze wykonać następujące czynności:

- Naciśnij klawisze ◀ 0000 ▶, aby uzyskać menu po angielsku.
- Naciśnij klawisze ◀ 8888 ▶, aby menu ustawiła się automatycznie – lokalne menu.

## Szare opcje menu

Szary tekst wskazuje funkcję, która jest tymczasowo niedostępna, na przykład w związku z rodzajem abonamentu lub niewłączeniem pewnego ustawienia.

Z uwagi na to, że nie można wysyłać obrazków i dźwięków chronionych prawem autorskim, menu *Wyslij* jest czasami niedostępne.



## Komunikaty o błędach

### Włóż kartę SIM

W telefonie nie ma karty SIM, może ona wymagać oczyszczenia lub jest ona niepoprawnie włożona. Zobacz „Informacje o karcie SIM i baterii” na stronie 4.

### Włóż właściwą kartę SIM

Telefon jest ustawiony do pracy jedynie z określonymi kartami SIM. Włóż właściwą kartę SIM.

### SIM nieaktywna

Karta SIM nie została aktywowana. Bardziej szczegółowe informacje można uzyskać od operatora sieci.

### Tylko alarmowe

Znajdujesz się w zasięgu sieci, ale nie możesz jej używać. Niektórzy operatorzy zezwalają jednak na łączenie się na przykład z numerem alarmowym 112. Zobacz „Połączenia alarmowe” na stronie 26.

### Brak sieci

W zasięgu nie ma żadnej sieci lub odbierany sygnał jest za słaby. Musisz się przenieść w inne miejsce, aby uzyskać wystarczająco silny sygnał.

### Niewłaściwy kod PIN/Niewłaściwy kod PIN2

Wprowadzono niewłaściwy kod PIN lub PIN2. Wprowadź poprawny kod PIN lub PIN2 i naciśnij klawisz **YES**. Zobacz „Blokada karty SIM” na stronie 60.

### Kody niezgodne

Gdy chcesz zmienić kod zabezpieczeń (na przykład kod PIN), konieczne jest potwierdzenie nowego kodu przez jego ponowne wprowadzenie. Dwa wprowadzone kody nie są identyczne. Zobacz „Blokada karty SIM” na stronie 60.

### PIN zablokowany./PIN2 zablokowany.

Trzy razy z rzędu wprowadzono niepoprawny kod PIN lub PIN2. Aby odblokować, zobacz „Blokada karty SIM” na stronie 60.

### Blokada PUK – skontaktuj się z operatorem

10 razy z rzędu wprowadzono niepoprawny osobisty kod odblokowujący (PUK). Skontaktuj się z operatorem sieci lub usługodawcą.

### Telefon zablokowany

Telefon jest zablokowany. Aby odblokować telefon, zobacz „Blokada telefonu” na stronie 61.

### Kod blokady tel.:

Telefon jest sprzedawany z kodem blokady telefonu 0000. Można go zmienić na dowolny kod składający się z od czterech do ośmiu cyfr. Zobacz „Blokada telefonu” na stronie 61.

### Numer niedozwolony

Funkcja Wybieranie stałe jest włączona, a wybranego numeru nie ma na liście numerów stałych. Zobacz „Wybieranie stałe” na stronie 39.

## Dodatkowe informacje

*Zasady bezpiecznej i efektywnej eksploatacji, gwarancja i deklaracja zgodności*

### Wymienne pokrywy przednie

Pokrywę przednią można wymienić.

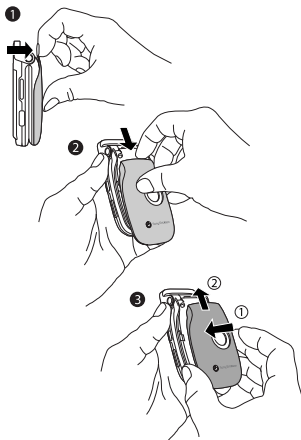

*Aby zmienić pokrywę przednią*

1. Delikatnie pociągnij pokrywę przednią od góry telefonu.
2. Przesuń pokrywę przednią i odciśnij ją z telefonu.
3. Włóż nacięcia w nowej pokrywie przedniej do odpowiednich rowków w telefonie. Wsuń i wciśnij pokrywę przednią, aż zaskoczy.

### Witryna Sony Ericsson Consumer w sieci Web

W witrynie [www.SonyEricsson.com/](http://www.SonyEricsson.com/) można znaleźć sekcję pomocy, zawierającą porady i wskazówki. Znajdują się tam najnowsze aktualizacje oprogramowania oraz porady, jak skuteczniej korzystać z telefonu i jak działają niektóre jego funkcje, a także dodatkowa pomoc.

## Zasady bezpiecznej i efektywnej eksploatacji

Przed użyciem telefonu komórkowego po raz pierwszy **należy** zapoznać się z podanymi niżej informacjami.



### ZALECENIA

- Z telefonem należy obchodzić się ostrożnie, przechowywać go w czystym i wolnym od pyłów miejscu.
- Należy unikać kontaktu telefonu z płynami lub wilgocią.
- Należy chronić telefon komórkowy przed wysoką i niską temperaturą.



- Należy unikać umieszczania telefonu w pobliżu otwartego ognia, palących się papierosów, cygar itp.
- Nie wolno upuszczać telefonu, rzucać nim ani próbować go zginać.
- Nie należy zamykać telefonu, jeśli między klawiaturą a wyświetlaczem znajduje się jakikolwiek obiekt, gdyż może to doprowadzić do uszkodzenia telefonu.
- Nie należy malować telefonu.



- Nie wolno bez pozwolenia korzystać z telefonu w pobliżu urządzeń medycznych.
- Nie należy korzystać z telefonu w samolocie lub w jego pobliżu ani w obszarach z zakazem dwukierunkowej łączności radiowej.
- Nie wolno używać telefonu w obszarach, w których istnieje zagrożenie wybuchem.
- Nie należy umieszczać telefonu ani instalować wyposażenia bezprzewodowego nad poduszką powietrzną w samochodzie.
- Nie wolno demontować telefonu. Serwis powinien być wykonywany jedynie przez upoważniony personel firmy Sony Ericsson.



### ANTENA

Należy używać wyłącznie anteny Sony Ericsson przeznaczonej dla danego telefonu komórkowego. Użycie nieautoryzowanych lub modyfikowanych anten może spowodować zniszczenie telefonu i naruszenie odpowiednich przepisów, a także spowodować utratę wydajności i przekroczenie dopuszczalnych poziomów SAR (zobacz niżej).

## JAK EFEKTYWNI EKSPLOATOWAĆ TELEFON

Telefon komórkowy należy trzymać tak jak każdy inny telefon. Nie należy zakrywać górnej części telefonu podczas korzystania z niego, ponieważ wpływa to ujemnie na jakość połączenia i może powodować większe zużycie energii, skracając czas rozmów i gotowości.

## PROMIENIOWANIE O CZĘSTOTLIWOŚCIACH RADIOWYCH I WSPÓŁCZYNNIK ABSORPCJI SWOISTEJ (SAR)

Telefon komórkowy jest odbiornikiem i nadajnikiem o małej mocy. Gdy jest włączony, emituje niskoenergetyczne promieniowanie o częstotliwościach radiowych (nazywane także falami radiowymi lub polami o częstotliwości radiowej). Rządy na całym świecie stosują się do międzynarodowych zasad bezpieczeństwa, o szerokim zastosowaniu, opracowywanych przez organizacje międzynarodowe, np. ICNIRP (International Commission on Non-Ionizing Radiation Protection – Międzynarodowa Komisja ds. Ochrony przed Promieniowaniem Niejonizującym) lub IEEE (The Institute of Electrical and Electronics Engineers Inc. – Instytut Inżynierów Elektryków i Elektroników), w toku systematycznej i gruntownej oceny badań naukowych. Zasady te ustanawiają dozwolone dawki promieniowania radiowego dla populacji. Dawki te są

ustalone z marginesem bezpieczeństwa, aby zapewnić bezpieczne użytkowanie telefonów przez wszystkie osoby, niezależnie od wieku i stanu zdrowia, biorąc pod uwagę zróżnicowanie pomiarów.

Współczynnik absorpcji swoistej SAR (Specific Absorption Rate) to jednostka miary energii fal radiowych absorbowanej przez ciało ludzkie podczas korzystania z telefonu komórkowego. Współczynnik ten jest określany w warunkach laboratoryjnych na najwyższym dopuszczalnym poziomie, a rzeczywisty poziom podczas działania telefonu komórkowego jest na ogół znacznie niższy. Dzieje się tak, ponieważ telefon komórkowy zaprojektowano tak, aby używał minimum energii do połączenia z siecią.

Różnice w wartości SAR poniżej dopuszczalnych dawek promieniowania radiowego nie mają wpływu na bezpieczeństwo. Chociaż występują różnice w poziomach szybkości absorpcji między modelami telefonów komórkowych, wszystkie modele telefonów komórkowych Sony Ericsson zaprojektowano tak, aby odpowiadały zasadom dotyczącym dawek promieniowania o częstotliwości radiowej.

Do tego telefonu komórkowego wraz z innymi materiałami jest dołączana oddzielna ulotka z informacjami o współczynniku absorpcji swoistej. Te, a także inne informacje na temat dawek promieniowania radiowego i współczynnika SAR, można znaleźć w witrynie [www.SonyEricsson.com](http://www.SonyEricsson.com).

## WSKAZÓWKI DLA OSÓB PROWADZĄCYCH POJAZDY

Należy zapoznać się z lokalnymi przepisami ograniczającymi używanie telefonów komórkowych w czasie prowadzenia pojazdów lub nakładającymi obowiązek stosowania przez kierowców urządzeń do obsługi telefonów bez użycia rąk. Zalecamy stosowanie wyłącznie oryginalnych urządzeń firmy Sony Ericsson obsługiwanych bez pomocy rąk, przeznaczonych do użycia z danym modelem telefonu. Trzeba pamiętać, że z powodu możliwych zakłóceń działania sprzętu elektronicznego, niektórzy producenci samochodów zakazują używania w nich telefonów komórkowych, jeśli nie są one wyposażone w zestawy do obsługi bez użycia rąk z zewnętrzną anteną. Całą uwagę należy skupić na prowadzeniu pojazdu, a w razie potrzeby zatelefonowania i przed odebraniem telefonu zjechać z drogi i zaparkować, jeśli wymagają tego warunki jazdy.

## OSOBISTE URZĄDZENIA MEDYCZNE

Telefony komórkowe mogą wpływać na działanie niektórych rozruszników serca oraz innych implantów medycznych. Należy unikać umieszczania telefonu komórkowego nad rozrusznikiem, na przykład w kieszeni na piersi. Podczas korzystania z telefonu komórkowego należy umieszczać go przy tym uchu, które jest bardziej oddalone od rozrusznika. Jeśli jest utrzymywana minimalna odległość 15 cm między

telefonem komórkowym a rozrusznikiem, ryzyko zakłócenia pracy rozrusznika jest ograniczone.

W przypadku jakiegokolwiek podejrzenia, że występują zakłócenia, należy natychmiast wyłączyć telefon komórkowy. Bardziej szczegółowych informacji na ten temat może udzielić kardiolog.

W przypadku innych urządzeń medycznych należy skontaktować się z producentem urządzenia.

## UWAGA NA DZIECI!

MAŁE DZIECI NIE POWINNY BAWIĆ SIĘ TELEFONEM KOMÓRKOWYM ANI JEGO AKCESORIAMI. DZIECI MOGĄ ZRANIĆ SIEBIE LUB INNYCH ALBO PRZYPADKOWO ZNISZCZYĆ TELEFON KOMÓRKOWY LUB JEGO AKCESORIA. TELEFON KOMÓRKOWY I JEGO AKCESORIA ZAWIERAJĄ MAŁE ELEMENTY, KTÓRE MOGĄ BYĆ ODŁĄCZONE, CO STWARZA RYZYKO ZADŁAWIENIA SIĘ DZIECKA.



## UTYLIZACJA PRODUKTU

Telefonu komórkowego nie należy wyrzucać wraz ze śmieciami miejskimi. Należy zapoznać się z przepisami dotyczącymi utylizacji produktów elektronicznych.



## UŻYWANIE ZASILACZA SIECIOWEGO

Zasilacz prądu przemiennego należy podłączać jedynie do odpowiednich źródeł prądu zgodnie z oznaczeniami na produkcie. Należy sprawdzić, czy przewód jest umieszczony tak, aby nie był narażony na uszkodzenie ani naprężenia. Aby zmniejszyć ryzyko porażenia prądem, przed rozpoczęciem czyszczenia urządzenia należy odłączyć je od źródła zasilania. Nie wolno używać ładowarki na wolnym powietrzu ani w miejscach o dużej wilgotności. Nie wolno zmieniać przewodu zasilającego ani wtyczki. Jeśli wtyczka nie pasuje do gniazdka, należy zwrócić się do elektryka z prośbą o zainstalowanie odpowiedniego gniazdka.

## POŁĄCZENIA ALARMOWE

Telefony komórkowe wykorzystują sygnały radiowe, przez co nie ma gwarancji, że połączenie zostanie nawiązane w każdych warunkach. Z tego powodu nie należy nigdy polegać jedynie na telefonie komórkowym jako podstawowym środku łączności (np. w przypadku zagrożeń związanych ze zdrowiem).

Połączenia alarmowe nie są możliwe we wszystkich sieciach komórkowych lub gdy są używane pewne usługi sieciowe bądź pewne funkcje telefonu komórkowego. Można to sprawdzić u lokalnego usługodawcy.

## EKSPLLOATACJA BATERII I SPOSÓB OBCHODZENIA SIĘ Z NIĄ

Przed użyciem telefonu komórkowego po raz pierwszy zaleca się pełne naładowanie baterii. Bateria może być ładowana tylko wtedy, gdy temperatura otoczenia zawiera się w przedziale od +5°C (+41°F) do +45°C (+113°F).

Nowa bateria lub bateria nieużywana przez długi czas może mieć mniejszą pojemność podczas kilku pierwszych prób użycia.

Czas rozmów i czas gotowości zależą od aktualnych warunków transmisji podczas używania telefonu komórkowego. Jeśli telefon komórkowy jest używany w pobliżu stacji bazowej, wymagana jest mniejsza moc, a czas rozmów oraz gotowości wydłuża się.

- **Ostrzeżenie!** Bateria wrzucona do ognia może eksplodować.
- Należy stosować jedynie oryginalne, markowe baterie i ładowarki Ericsson lub Sony Ericsson przeznaczone dla danego telefonu komórkowego. Inne ładowarki mogą niewystarczająco ładować lub powodować wydzielanie się nadmiernej ilości ciepła. Stosowanie innych baterii i ładowarek może być niebezpieczne.
- Należy chronić baterię przed zalaniem cieczami.
- Do metalowych styków baterii nie wolno przykładać metalowych przedmiotów. Może to spowodować zwarcie i zniszczyć baterię.

- Nie należy rozbierać ani modyfikować baterii.
- Nie wolno narażać baterii na ekstremalne temperatury, nigdy powyżej +60°C (+140°F). Maksymalną pojemność baterii uzyskuje się w temperaturze pokojowej.



- Przed wyjęciem baterii należy wyłączyć telefon komórkowy.
- Baterię należy przechowywać w miejscach niedostępnych dla dzieci.
- Baterii należy używać tylko zgodnie z jej przeznaczeniem.
- Nie wolno wkładać baterii do ust. Elektrolity z baterii mogą być toksyczne w razie jej połknięcia.
- Nie należy zamykać telefonu, jeśli między klawiaturą a wyświetlaczem znajduje się jakikolwiek obiekt, gdyż może to doprowadzić do uszkodzenia telefonu.



## UTYLIZACJA BATERII

Należy zapoznać się z przepisami dotyczącymi utylizacji baterii lub zadzwonić po informacje do lokalnego Autoryzowanego centrum informacyjnego Sony Ericsson.

Nie wolno wyrzucać baterii do śmieci. Jeśli to możliwe, należy korzystać z punktów utylizacji baterii.



## Ograniczona gwarancja

Sony Ericsson Mobile Communications AB, S-221 88 Lund, Sweden, (Sony Ericsson) zapewnia Ograniczoną gwarancję na telefon komórkowy i wszystkie oryginalne markowe akcesoria dołączone do telefonu komórkowego (nazywanego dalej „Produktem”).

Gdyby okazało się konieczne skorzystanie z usług gwarancyjnych, należy zwrócić się do miejsca zakupu lub zadzwonić do lokalnego Autoryzowanego Centrum Informacyjnego firmy Sony Ericsson (mogą być naliczane opłaty lokalne) albo odwiedzić witrynę [www.SonyEricsson.com](http://www.SonyEricsson.com).

## Nasza gwarancja

Zgodnie z warunkami niniejszej ograniczonej gwarancji firma Sony Ericsson gwarantuje, że produkt ten będzie wolny od jakichkolwiek wad projektowych, materiałowych lub wad wykonania w chwili zakupu przez klienta oraz później, przez okres jednego (1) roku.

## Zakres naszych obowiązków

Jeśli w okresie gwarancji, na skutek wad projektowych, materiałowych lub wad wykonania Produkt będzie działał nieprawidłowo podczas normalnego użytkowania i obsługi, to autoryzowani dystrybutorzy firmy Sony Ericsson lub jej partnerzy serwisowi w danym kraju/regionie\*, gdzie Produkt został zakupiony, mają do wyboru naprawę lub zamianę Produktu zgodnie z zasadami i warunkami określonymi poniżej.

Firma Sony Ericsson i jej partnerzy serwisowi zastrzegają sobie prawo do pobierania opłaty, jeśli zwrócony Produkt nie będzie objęty gwarancją zgodnie z poniższymi warunkami.

Należy zwrócić uwagę, że po naprawie lub wymianie osobiste ustawienia lub pobrane informacje mogą być utracone.

### Warunki

1. Gwarancja jest ważna tylko wtedy, gdy do wymagającego naprawy lub wymiany Produktu dołączony jest oryginalny dowód zakupu, wydany pierwszemu nabywcy przez autoryzowanego sprzedawcę firmy Sony Ericsson, na którym znajduje się data zakupu i numer seryjny\*\*. Firma Sony Ericsson zastrzega sobie prawo odmowy serwisu gwarancyjnego, jeśli te informacje zostały usunięte lub zmieniły się od momentu pierwszego zakupu produktu od sprzedawcy.
2. Jeśli Produkt jest naprawiany lub wymieniany w firmie Sony Ericsson, naprawiony lub wymieniony Produkt będzie miał gwarancję na pozostały czas oryginalnej gwarancji lub przez dziewięćdziesiąt (90) dni od daty naprawy, zależnie od tego, który okres jest dłuższy. Naprawa lub wymiana może wiązać się z użyciem funkcjonalnie równoważnych, naprawionych modułów. Wymienione wadliwe części lub elementy stają się własnością firmy Sony Ericsson.
3. Niniejsza gwarancja nie obejmuje uszkodzeń produktu wynikających z normalnej eksploatacji i zużycia, a także

niewłaściwego użycia, w tym, lecz nie tylko, użycia w sposób inny niż normalny i zwyczajowy, zgodnie z instrukcjami firmy Sony Ericsson dotyczącymi użycia i konserwacji produktu. Niniejsza gwarancja nie obejmuje również awarii powstałych w wyniku wypadku, modyfikacji oprogramowania lub sprzętu albo adaptacji, wywołanych przez siłę wyższą ani uszkodzeń wynikających z zalania płynem.

Ładowalna bateria może być ładowana i rozładowywana setki razy. W końcu jednak się zużyje – nie jest to żadna usterka. Jeśli czas, w którym można prowadzić rozmowy, lub czas gotowości stanie się zauważalnie krótki, to przyszła pora wymiany baterii. Sony Ericsson zaleca korzystanie tylko z tych baterii i ładowarek, które są zatwierdzone przez firmę Sony Ericsson.

4. Ponieważ system komórkowy, w którym Produkt ma być używany, jest oferowany przez operatora niezależnego od firmy Sony Ericsson, firma Sony Ericsson nie może być odpowiedzialna za działanie, dostępność, usługi i zasięg systemu.
5. Niniejsza gwarancja nie obejmuje uszkodzeń Produktu spowodowanych przez instalację, modyfikację, naprawy lub otwieranie Produktu przez osoby nieupoważnione do wykonywania tych czynności przez firmę Sony Ericsson.
6. Gwarancja nie obejmuje uszkodzeń Produktu, które zostały spowodowane przez użycie akcesoriów lub urządzeń peryferyjnych, które nie są oryginalnymi

markowymi akcesoriami Sony Ericsson przeznaczonymi do użycia z danym Produktem.

7. Uszkodzenie plomb Produktu unieważnia gwarancję.
8. POZA NINIEJSZĄ DRUKOWANĄ GWARANCJĄ NIE MA ŻADNYCH INNYCH JAWNYCH GWARANCJI, PISEMNYCH LUB USTNYCH. WSZYSTKIE GWARANCJE DOMNIEMANE, W TYM BEZ OGRANICZEŃ, GWARANCJE DOMNIEMANE DOTYCZĄCE PRZYDATNOŚCI DO CELÓW HANDLOWYCH LUB SZCZEGÓLNYCH ZASTOSOWAŃ SĄ OGRANICZONE DO CZASU TRWANIA NINIEJSZEJ OGRANICZONEJ GWARANCJI. W ŻADNYM PRZYPADKU FIRMA SONY ERICSSON ANI JEJ LICENCJODAWCY NIE BĘDĄ ODPOWIEDZIALNI ZA PRZYPADKOWE LUB WTÓRNE SZKODY DOWOLNEJ NATURY, W TYM, LECZ NIE TYLKO, UTRATY ZYSKÓW LUB STRATY HANDLOWE, W PEŁNYM ZAKRESIE, JAKI JEST DOZWOLONY PRZEZ PRAWO.

W niektórych krajach/stanach nie jest dozwolone wykluczanie ograniczeń dotyczących szkód przypadkowych lub wtórnych lub ograniczeń czasu trwania gwarancji, więc powyższe ograniczenia lub wykluczenia mogą nie mieć zastosowania.

Niniejsza gwarancja nie wpływa na ustawowe prawa klienta obowiązujące w danym kraju ani na prawa klienta w stosunku do sprzedawcy, wynikające z umowy sprzedaży/kupna.

#### \* Unia Europejska (UE)

Jeśli Produkt został nabyty w kraju UE, może być on serwisowany na podanych powyżej warunkach w dowolnym kraju UE, gdzie jest sprzedawany przez autoryzowanego dystrybutora Sony Ericsson identyczny Produkt. Aby dowiedzieć się, czy dany Produkt jest sprzedawany w kraju UE, należy zadzwonić do lokalnego Centrum obsługi klienta Sony Ericsson. Należy zwrócić uwagę, że niektóre usługi nie są wykonywane w kraju innym niż kraj zakupu, na przykład z tego powodu, że Produkt ma inne wnętrze lub obudowę niż równoważne modele sprzedawane w innych krajach. Naprawa telefonów z blokadą SIM może być niemożliwa.

\*\* W niektórych krajach/regionach wymagane są dodatkowe informacje. Jeśli tak jest, jest to wyraźnie wskazane w dowodzie zakupu.

## FCC Statement

This device complies with Part 15 of the FCC rules. Operation is subject to the following two conditions:  
(1) This device may not cause harmful interference, and (2) This device must accept any interference received, including interference that may cause undesired operation.



## Declaration of Conformity

We, **Sony Ericsson Mobile Communications AB of Nya Vattentorget S-221 88 Lund, Sweden.**

declare under our sole responsibility that our product

### **Sony Ericsson type AAB-1021021-BV**

and in combination with our accessories, to which this declaration relates is in conformity with the appropriate standards 3GPP TS 51.010-1, EN 301489-7, EN 60950, following the provisions of, Radio Equipment and Telecommunication Terminal Equipment directive **99/5/EC** with requirements covering EMC directive **89/336/EEC**, and Low Voltage directive **73/23/EEC**.

Lund, June 2003

A handwritten signature in black ink, appearing to read 'Hiroshi Yoshioka'.

**CE 0682**

*Hiroshi Yoshioka, Head of Product Business Unit GSM/UMTS*

We fulfil the requirements of the R&TTE Directive **(99/5/EC)**.

## Deklaracja zgodności

Firma **Sony Ericsson Mobile Communications AB**  
z siedzibą pod adresem  
**Nya Vattentornet**  
**S-221 88 Lund, Szwecja,**

oświadcza, biorąc na siebie wyłączną odpowiedzialność,  
że jej produkt

### telefon Sony Ericsson type AAB-1021021-BV

w połączeniu z firmowymi akcesoriami, do których  
niniejsza deklaracja się odnosi, spełniają odpowiednie  
normy 3GPP TS 51.010-1, EN 301489-7, EN 60950,  
wynikające z ustaleń dyrektywy Wyposażenie radiowe  
i terminali telekomunikacyjnych nr **99/5/EC** wraz z  
wymaganiami dyrektywy EMC **89/336/EEC** i dyrektywy  
Urządzenia elektryczne niskonapięciowe nr **73/23/EEC**.

Spełniamy wymagania dyrektywy R&TTE (**99/5/EC**).

## Ikony

*Co oznaczają i do czego służą ikony?*

W zamieszczonej poniżej tabeli pokazano ikony, które  
mogą pojawiać się w trybie gotowości lub w menu.

### Ikona Opis

---

#### *Główne menu*



Osobisty spis telefonów.



Obsługa wiadomości tekstowych (SMS)  
i głosowych.



Obsługa połączeń wychodzących/  
przychodzących, licznika czasu i kosztów.



Obsługa zdjęć, dźwięków i motywów. Gry.



Ustawienia osobiste, w tym: profile, tryb  
wyświetlania, język, czas i blokady.



Daje dostęp do usług WAP w Internecie.



Zdarzenia, budzik i inne dodatki.

**Ikona Opis**

Odbieranie elementów przez podświetlenie, ustawienia sieci i przesyłania danych oraz akcesoria.



Tworzenie własnego menu najczęściej używanych funkcji.

**Gotowość**

Informuje o natężeniu sygnału sieci GSM.



GPRS jest w zasięgu, lecz nie można korzystać z tego trybu.



GPRS jest w zasięgu i można korzystać z tego trybu.



Informuje o stanie baterii.



Nie można odebrać żadnych połączeń przychodzących.



Nie odebrano połączenia przychodzącego.



Wszystkie połączenia przychodzące są przekierowywane na określony numer.

**Ikona Opis**

Nie są odbierane żadne lub są odbierane tylko niektóre z połączeń z numerami znajdującymi się na liście.



Wszystkie sygnały są wyłączone.



Budzik został ustawiony i jest włączony.



Minutnik został ustawiony i jest włączony.



Został ustawiony profil inny niż Podstawowy.



Blokada karty jest włączona lub ustanowiono bezpieczne połączenie w protokole WAP.



Odebrano wiadomość tekstową.



Odebrano wiadomość głosową.



Odebrano wiadomość Push WAP.



Port podświetlenia jest włączony.

**Ikona Opis**

Trwa połączenie w podczerwieni.



Trwa sesja GPRS.



Szyfrowanie nie jest aktualnie oferowane przez daną sieć.



Sieć jest preferowana i można z niej korzystać.



Sieć jest zabroniona i nie można z niej korzystać.



Jesteś w zasięgu sieci macierzystej i możesz z niej korzystać.



Połączenie aktywne.

**Spis telefonów**

Do spisu telefonów można przejść, naciskając przycisk ←.



Obrazek jest przypisany do wpisu w spisie telefonów.

**Ikona Opis****Wiadomości**

Wiadomość tekstowa jest zapisana na karcie SIM.



Wiadomość głosowa nie została sprawdzona.



Wiadomość nie została przeczytana.



Wiadomość została przeczytana.



Wiadomość uszkodzona.



Wiadomość nie została wysłana.



Wiadomość została wysłana.



Szablon wstępnie zdefiniowanej wiadomości (nieedytowalny).





Zdefiniowany przez użytkownika szablon wiadomości.

## Ikona Opis

---

### *Połączenia*

 Połączenie nieodebrane na liście połączeń.

 Połączenie odebrane na liście połączeń.

 Wybrany numer na liście połączeń.

### *Rozrywka i gry*

 Melodia standardowa zapisana w folderze *Moje dźwięki*.

 Melodia polifoniczna zapisana w folderze *Moje dźwięki*.

# Indeks

## A

- Alarm wibracyjny 20
- Animacje 17

## B

- Bateria 4
- Blokady
  - karta SIM 60
  - telefon 61
- Budzik 57

## C

- Centrum usług 48
- Cichy sygnał dzwonka 19
- Czas połączenia 34
- Częstotliwości GSM 2
- Czytanie wiadomości 51

## D

- Declaration of conformity 74
- Deklaracja zgodności 75
- Dźwięk klawiszy 20
- Dźwięki
  - status pamięci 62

## F

- Funkcje klapki 22
- Funkcje klawiszy
  - telefon otwarty 7
  - telefon zamknięty 6

## G

- Głośność
  - zmiana głośności głośnika 25
- GPRS 44
- Grupy
  - połączenia konferencyjne 37
  - zamknięte grupy użytkowników 40
- Grupy, zobacz Spis telefonów 33
- Gry 59
  - status pamięci 62
- GSM 45
- Gwarancja 71

## I

- Ikony (wyświetlacza) 75
- Informacje lokalne 53
- Informacje stacji bazowej 53

## J

- Język menu 20
- Język (wyświetlacza) 20

## K

- Kalendarz 59
- Kalkulator 58
- Karta SIM 4, 11
  - blokada 60
  - kopiowanie pozycji spisu telefonów 32
  - odblokowywanie 61
- Klawisze dostępu 8
- Komunikaty o błędach 64
- Kontrast (wyświetlacza) 21
- Koszty połączeń 34
  - limit kredytu 35
  - sygnalizator czasu 20

## Ł

- Ładowanie (baterii) 4

## M

- Melodie, zobacz Sygnały dzwonka 18
- Metoda edycji T9 14
- Metoda kolejnych naciśnień 13
- Międzynarodowy
  - numer alarmowy 26
  - połączenia 26

Moje numery 23  
Moje skróty 23  
Motywy 16  
    status pamięci 62

**N**  
Nawigacja po menu 5

**O**  
Obrazki 16  
    animacje 17  
    status pamięci 62  
    tło 17  
    wymiana 17  
    wysyłanie 18  
Osobisty sygnał dzwonka 29

**P**  
Pamięć  
    status 62  
    zapełniona 63  
PIN  
    PIN2 61  
    wprowadzanie 5  
    zmiana 61  
Pobieranie 55

Poczta głosowa 33  
Połączenia  
    alarmowe 26  
    automatyczne ponowne  
    wybieranie numeru 26  
    filtrowanie 40  
    inicjowanie 5, 25  
    konferencyjne 37  
    lista połączeń 28  
    międzynarodowe 26  
    nieodebrane 27  
    odbieranie 5, 27  
    odrzućcie 27  
    przekierowywanie 35  
    wybieranie stałe 39  
    zastrzeżenie 38  
    zawieszanie 36  
Ponowne wybieranie numeru 26  
Port podczerwieni 24  
Profile 23  
Przegląd menu 12  
Przekierowywanie połączeń 35  
Przywracanie ustawień  
początkowych 24  
PUK 61

**S**  
Sieci 5, 41  
Skróty 8, 10, 23  
SMS, zobacz Wiadomości  
tekstowe  
Sony Ericsson  
    witryna w sieci Web 66  
Spis telefonów 28  
    edycja nazwy/nazwiska 31  
    edycja numeru telefonu 31  
    grupy 33  
    kolejność sortowania 31  
    łączenie się z numerem 29  
    pamięć 31  
    pamięć na karcie 31  
    pamięć telefonu 31  
    pytanie o zapis 30  
    skróty 30  
    sprawdzanie pamięci 32  
    status pamięci 62  
    usuwanie numeru telefonu 31  
    zapisywanie numeru 28  
    zastępowanie pozycji 32  
Stoper 58  
Sygnalizator czasu 20  
Sygnały dzwonka 18  
Szybkie wybieranie 30

**T**

Tryb odbierania 22

**U**

Usługi online 11

Ustawienia czasu 21

Ustawienia początkowe 24

**W**

WAP

konfigurowanie 42

korzystanie z protokołu WAP 54

opcje 55

pobieranie 55

zabezpieczenia 47

zakładki 55

Wiadomości tekstowe

czytanie 51

łączenie się z numerem

telefonu 52

odpowiadanie 52

opcje 50

przekazywanie 52

status pamięci 62

usuwanie 52

wstawianie elementu 48

wysyłanie 48

zapisywanie 52

Własny numer 23

Włączanie i wyłączanie telefonu 5

Wybieranie stałe 39

Wysyłanie wiadomości 48

Wyświetlacz

ikony 75

kontrast 21

podświetlenie 21

**Z**

Zabezpieczenia

blokada telefonu 61

karta SIM 60

WAP 47

Zapis nowych 30

Zapisywanie numeru 28

Zestaw HF 22